



Visoko sudsko i tužilačko vijeće Bosne i Hercegovine
Visoko sudsko i tužilačko vijeće Bosne i Hercegovine
Високи судски и тужилачки савет Босне и Херцеговине
High Judicial and Prosecutorial Council of Bosnia and Herzegovina



Schweizerische Eidgenossenschaft
Confédération suisse
Confederazione Svizzera
Confederaziun svizra

Swiss Agency for Development
and Cooperation SDC

Posebne istražne radnje

PROJEKAT

Jačanje tužilačkih kapaciteta
u sistemu krivičnog pravosuđa



**Vesna Antić
Dragan Mitrović**

POSEBNE ISTRAŽNE RADNJE

- MODUL -

Sarajevo, februar, 2012.

SADRŽAJ

UVODNA RAZMATRANJA.....	5
1. POJMOVNO ODREĐENJE POSEBNIH ISTRAŽNIH RADNJI.....	8
2. USLOVI ZA PRIMJENU I NORMATIVNA ODREĐENOST.....	12
3. VRSTE I TRAJANJE POSEBNIH ISTRAŽNIH RADNJI.....	19
4. KRIVIČNO-PРАВNA I KRIMINALISTIČKA NAČELA PRIMJENE POSEBNIH ISTRAŽNIH RADNJI.....	21
5. NAČIN ODREĐIVANJA POSEBNIH ISTRAŽNIH RADNJI.....	23
6. REALIZACIJA POSEBNIH ISTRAŽNIH RADNJI.....	24
6.1. Materijal dobijen poduzimanjem posebnih istražnih radnji i obavještenje o poduzetim radnjama	25
7. NADZOR I TEHNIČKO SNIMANJE TELEKOMUNIKACIJA.....	25
7.1. Značaj mobilnih telefona u operativnom radu policije.....	31
7.1.1. Značaj i uloga IMEI-a.....	32
7.1.2. Pozicioniranje mobilnih jedinica (telefona).....	35
7.1.3. Analiza telefonskih poziva.....	38
8. PRISTUP KOMPJUTERSKIM SISTEMIMA I KOMPJUTERSKO SRAVNJENJE PODATAKA.....	42
8. NADZOR I TEHNIČKO SNIMANJE PROSTORIJA.....	47
9. TAJNO PRAĆENJE I TEHNIČKO SNIMANJE LICA, TRANSPORTNIH SREDSTAVA I PREDMETA KOJI STOJE U VEZI SA NJIMA.....	51
10. PRIKRIVENI ISTRAŽITELJ I INFORMATOR.....	56
10.1. Pojam i osnovne karakteristike.....	56
10.1.1. Kriminalistički aspekti angažovanja prikrivenog istražitelja.....	63
10.1.2. Faktori rizika angažovanja prikrivenog istražitelja.....	77
10.1.3. Pitanje dozvoljenosti ili nedozvoljenosti provociranja na krivično djelo.....	79
10.1.4. Slučajni nalazi.....	83
10.1.5. Izvlačenje prikrivenog istražitelja iz kriminalne grupe.....	84
10.1.6. Saslušanje prikrivenog istražitelja u svojstvu svjedoka.....	84
10.2. Informator.....	85
10.2.1. Pojam, vrste i osnovne karakteristike operativnih veza.....	87
10.2.3. Moralna dilema o angažovanju operativnih veza.....	93
10.2.4. Sredine iz kojih se angažuju operativne veze.....	94
10.2.5. Angažovanje lica za saradnju.....	97
10.2.6. Tok saradničkog odnosa.....	101
10.2.7. Zaštita saradničkog odnosa.....	103
10.2.8. Zaštita od dezinformacija i dvojna uloga angažovanog lica.....	104
11. SIMULOVANI I KONTROLISANI OTKUP PREDMETA I SIMULOVANO DAVANJE POTKUPNINE.....	105
12. NADZIRANI PREVOZ I ISPORUKA PREDMETA KRIVIČNOG DJELA.....	110
13. KORIŠĆENJE DOKAZA PRIBAVLJENIH PRIMJENOM POSEBNIH ISTRAŽNIH RADNJI.....	114
ZAKLJUČAK.....	118

Uvodna razmatranja

Ovaj modul „Posebne istražne radnje“ rađen je na osnovu onoga što je praksa potvrdila, a teorija u dobroj mjeri i istražila. Rezultat je saradnje tužilaštva i policije od juna 2003 godine do danas, kada su reformisane odredbe Zakona o krivičnom postupku Bosne i Hercegovine. Pored toga, modul je i rezultat praćenja iskustava svih do sada održanih savjetovanja i edukacija iz ove oblasti, a sve s ciljem uspostavljanja boljih mehanizama saradnje između tužilaca i policije.

Izvršena reforma zakonodavstva u Bosni i Hercegovini¹ iz 2003 godine je donijela novitete, ne samo u pogledu same koncepcije i organizacije krivičnog postupka, već i u pogledu sadržaja pojedinih procesnih radnji kojima je postupak znatno obogaćen. To se, prije svega, odnosi na uvođenje posebnih istražnih radnji u katalog djelatnosti tužioca i ovlaštenih službenih lica, koji de facto prema novim zakonskim rješenjima zajednički provode istragu. Naime, novi model krivičnog postupka je doveo do pozicioniranja tužioca kao dominus litis istrage, odnosno, krivično-pravnog subjekta koji je dužan preduzeti potrebne mjere na otkivanju krivičnog djela i pronalaženju njegovog učinioca. Posmatrajući sve aktivnosti tužioca u njihovoj međusobnoj povezanosti, kako bi postigao određeni cilj istrage, kao prvog stadija redovnog krivičnog postupka, očigledno je da se one manifestuju kroz: pokretanje krivičnog gonjenja (pri čemu je tužilac vezan načelom legaliteta), iniciranje krivično procesnih radnji, koordiniranje aktivnosti ovlašćenih službenih lica i drugih organa koji u konkretnom krivičnom predmetu rade i u povezivanju svih tih aktivnosti. Jedan od ciljeva reforme krivičnog zakonodavstva BiH je bio da se stvore efikasniji zakonski instrumenti za suzbijanje svih oblika organizovanih kriminalnih aktivnosti, odnosno, da se općenito poveća efikasnost sistema krivičnog pravosuđa, uz istovremenu zaštitu ljudskih prava i osnovnih sloboda. To je posebno važno naglasiti jer se upotrebom posebnih istražnih radnji u pravilu značajno ograničavaju zakonom zaštićena ljudska prava i slobode, posebno pravo na privatnost. Kako bi se ovi ciljevi ostvarili u katalog istražnih radnji su uvrštene i posebne istražne radnje, čija upotreba i korištenje dokaza proisteklih iz njihove primjene je uređena Zakonom o krivičnom postupku BiH, kao i analognim zakonima i to Zakonom o krivičnom postupku Federacije Bosne i Hercegovine, Zakonom o krivičnom postupku Republike Srpske i Zakonom o krivičnom postupku Brčko distrikta.

Takođe, novi krivični postupak sublimirao je raniji pretkrivični postupak i prethodni krivični postupak u jednu jedinstvenu istragu, koju sprovodi, kojom rukovodi i koju nadzire tužilac, kao izvorni nosilac istražnih ovlašćenja. Ova sublimacija ima jedan izuzetan značaj jer tužiocu omogućava da od samog otkrivanja krivičnog djela usmjerava istražni postupak u smjeru koji će mu omogućiti efikasno iznošenje predmeta pred sud, odnosno podizanje i zastupanje optužnice na glavnom pretresu. U vezi s tim, ovakvo sublimiranje ranijeg pretkrivičnog i krivičnog postupka omogućava tužiocu da od samog početka istrage obezbijedi zakonitost pribavljanja dokaza, odnosno formalnu ispravnost pribavljenih dokaza.

Pored toga, ovakva sublimacija omogućava tužiocu da formira multidisciplinarne istražne timove sastavljene od različitih institucija i agencija za provođenje zakona (Državna agencija za istrage i zaštitu – SIPA, Ministarstvo unutrašnjih poslova Republike Srpske, Ministarstvo unutrašnjih poslova Federacije BiH, Policija Brčko distrikta, Granična policija, Obavještajno bezbjednosna agencija OSA/OBA, Uprava za indirektno oporezivanje – u

¹ Zakon o krivičnom postupku Bosne i Hercegovine „Službeni glasnik, broj 3/03, 32/03, 36/03, 26/04, 63/04, 13/05, 48/05, 46/05, 76/06 27/07, 32/07, 53/07, 76/07, 15/08, 58/08, 12/09, 16/09 i 93/09 u Republici Srpskoj Službeni glasnik RS broj 50/03, 111/04, 115/04, 29/07, 68/07, 119/08, 55/09, 80/09, 92/09, u Federaciji BiH Službene novine Federacije BiH broj 35/03, 37/03, 56/03, 78/04, 28/05, 55/06, 27/07, 53/07, 09/09, 12/10 i u Brčko distriktu BiH Službeni glasnik Brčko distrikt 10/03, 48/04, 06/05, 12/07, 14/07, 21/07.

daljem tekstu agencije za provođenje zakona), te mu omogućava da pravilnom podjelom rada i koordinacijom ima cjelovitu sliku istrage i njenih rezultata, kako u pojedinim segmentima, tako i rezultata istrage kao cjeline.² Sve ovo dovodi do efikasnosti i ekonomičnosti istrage, jer tužilac kreira i vodi istragu na najdjelotvorniji način.³

Pored izmjenjene uloge tužioca, koji je stupanjem na snagu novog Zakona o krivičnom postupku postao svojevrsni „menadžer istrage“ izmjenila su se i ovlaštenja ovlaštenih službenih lica u istražnom postupku, tako da je dokazima pribavljenim od strane ovlaštenih službenih lica u istražnom postupku dat validan dokazni karakter, pod uslovom da su dokazi pribavljeni na zakonit način, čime je znatno ojačan položaj ovlaštenih službenih lica u istražnom postupku.

Prema tome u borbi protiv kriminaliteta u prvim borbenim linijama, s obzirom na prirodu svoje djelatnosti, sasvim opravdano, nalaze se agencije za provođenje zakona. Ne ulazeći u prikaz različitih mišljenja o značaju ovih agencija u suzbijanju kriminaliteta, a koja se kreću od precjenjivanja, pa do podcjenjivanja njihove uloge⁴ mišljenja smo da bez dobrog i efikasnog rada agencija za provođenje zakona nema uspješne borbe protiv kriminaliteta. Isto tako, nema sumnje da se efikasnost ili neefikasnost ovih agencija nužno odražava i na rad drugih državnih organa koji djeluju na ovom polju – tj. tužilaštva i suda. Ovakva konstatacija posebno dolazi do izražaja nakon donošenja Zakona o krivičnom postupku (2003 godine) budući da isti na jedan drugačiji način reguliše položaj ovih organa u istražnom postupku uopšte.⁵

S obzirom na ovo, postavlja se kao prvo pitanje; od čega zavisi stepen uspješnosti agencija za provođenje zakona u realizaciji njihove osnovne funkcije, a to je otkrivanje krivičnih djela, otkrivanje i hvatanje učinilaca krivičnih djela, prikupljanje i obezbjeđenje dokaza i da li su te pretpostavke ispunjene kada je riječ o našim agencijama. Više preduslova utiče na stepen uspješnosti djelovanja agencija za provođenje zakona na polju borbe protiv kriminaliteta. Među njima posebnu pažnju zaslužuju sljedeći; prvo, jedan od izuzetno značajnih preduslova za efikasan rad organa unutrašnjih poslova na ovom polju jeste njihova kadrovska osposobljenost i tehnička opremljenost. Agencije za provođenje zakona da bi uspješno odgovorili na izazove aktuelnog kriminaliteta, a posebno njihovih najtežih oblika, moraju da budu adekvatno kadrovski osposobljene i tehnički opremljene. Jednom riječju neophodno je da stručno kvalifikovani njihovi pripadnici koriste najnovija tehnička i naučna iskustva u ovoj borbi. Ovo posebno iz razloga što težište agencija za provođenje zakona na polju ove borbe, posmatrano sa aspekta pronalaženja i obezbjeđenje dokaza, jest prikupljanje i obezbjeđenje materijalnih dokaza. Najnovija tehnologija se mora koristiti naročito u oblasti otkrivanja i obezbjeđenje dokaza određenih najtežih oblika kriminaliteta, jer se izvršioци ovih krivičnih djela sve više usavršavaju i na kadrovskom i na tehničkom nivou, što posebno dolazi do izražaja i uočeno je kod primjene posebnih istražnih radnji. I pored očiglednog napretka u posljednjim godinama stanje agencija, posmatrano sa ovog aspekta, kao cjeline, još uvijek nije na potrebnom nivou. Analizom djelovanja policije i tužilaca u proteklom

² Jurčević, M., Huremagić, R.: Uloga tužioca u istrazi sa posebnim osvrtom na nadzor tužioca nad radom ovlaštenih službenih lica, Pravo i pravda, broj 1-2/04, Sarajevo, 2004.

³ „Istaga“ obuhvata aktivnosti preduzete od strane tužioca ili ovlaštenog službenog lica shodno ovom Zakonu, uključujući prikupljanje i čuvanje izjava i dokaza, član 20. stav 1. tačke j. Zakona o krivičnom postupku BiH, ili analogne odredbe ZKP RS, FBiH i BD.

⁴ Zipf, H. T.: Stand der wissenschaftlichen Kriminalpolitik und ihre Bedeutung für die Polizeipraxis, Wiesbaden, 1981; S, Uglow, Policing liberal society, Oxford, 1978.

⁵ Bejatović, S.: Tužilački koncept istrage i novi Zakonik o krivičnom postupku Republike Srpske, str. 54.; Đurđić, V.: Konceptijska doslednost tužilačke istrage prema novom Zakoniku o krivičnom postupku, str. 83.

razdoblju primjene važećih propisa mogu se konstatovati određene dobre, kao i loše karakteristike novog modela istrage.⁶

Dobra iskustva su legalitet prikupljanja i procjene početnih podataka koji se podižu na viši nivo učešćem tužioca u tom procesu, policija dobiva novu kvalitetu uz stručno učešće tužioca, skraćuje se vremenski tok istrage, policija ima suodgovornost zajedno sa tužiocem. Nedostaci u novom modelu su; policija gubi samostalnost u radu, gubi operativnost u realizaciji kriminalističko-operativnih radnji.

U cilju provođenja zajedničke misije policije i tužilaca u borbi protiv kriminaliteta, identifikovani su problemi koji ukazuju na to, da je rad ovih institucija nepovezan u funkcionalnom smislu. Zajednička je ocjena da su rješenja koja sadrži Zakon o krivičnom postupku u suštini dobra i da daju dovoljan okvir za saradnju policije i tužioca u istrazi, ali da postoji prostor da se ta saradnja unaprijedi i poboljša, a što bi dovelo do uspješnog i efikasnog rada u krivičnim stvarima. Planiranje, koje je osnova za svaki uspješan rad doprinosi u prvom redu isključenju pogrešaka. Tek 2008 godine, znači, pet godina nakon donošenja Zakona o krivičnom postupku propisana je forma prijedloga zahtjeva za primjenu posebnih istražnih radnji koje policija upućuje tužiocu, a koji tužilac, potom, u formi zahtjeva upućuje Sudu.

Međutim, obzirom da je poznata zauzetost tužioca takve zahtjeve uglavnom pišu policijski kriminalistički službenici, koje kasnije dostavljaju tužiocu. Tako se postavlja pitanje koliko se tužilac može „upustiti“ u suštinu zahtjeva koji dostavlja sudu. Isti slučaj je i sa pitanjem izvještaja o realizaciji. Kako se radi o radnjama koje duboko zadiru u osnovna ljudska prava i slobode, bilo bi poželjno da se pored propisane forme za zahtjev za primjenu posebnih istražnih radnji propiše i forma Izvještaja o realizaciji posebnih istražnih radnji, a koji bi sadržavao sve neophodne elemente, na osnovu kojih bi sud ostvario sudsku kontrolu primjene, a samim tim i zakonito postupanje policije. Izvještaj o realizaciji trebao bi sadržavati tj. odgovoriti na postavljeno u zahtjevu, te sadržavati priloge, odnosno prikupljeni dokazni materijal. Ovo nije određeno odredbama Zakona o krivičnom postupku i trebalo bi se odrediti podzakonskim aktima, pravilnicima (a ne uputstvom).

Donošenjem Uputstva o profesionalnoj saradnji Tužilaštva i SIPE⁷ koje sadrži glavu V pod nazivom „Posebne istražne radnje“ sa pet članova (od člana 23 – 27), u kojima se samo prepričava da se policijski službenici moraju konsultovati sa tužiocem o primjeni posebnih istražnih radnji, da se tužiocu prijedlog za produženje posebnih istražnih radnji mora dostaviti 48 sati prije isteka roka do kojeg su radnje određene, takođe odredbe nalažu policijskom službeniku da obavještava tužioca o saznanjima do kojih se dođe tokom provođenja posebnih istražnih radnji, kao i o obavezi da tužioca obavijesti o okončanju tih radnji. Isto tako Uputstvo doneseno od strane VSTV-a BiH,⁸ dio koji se odnosi na primjenu posebnih istražnih radnji, nije jasno definisano i u članu 22. Uputstva propisano je da za potrebe istrage zahtijevaju sprovođenje posebnih istražnih radnji tužilac i ovlašteno službeno lice, koji će zajednički sačiniti plan provođenja ovih radnji u kome će detaljno precizirati neophodne pripremne radnje i aktivnosti, u cilju realizacije određene posebne istražne radnje, a u skladu sa odgovarajućim uputstvom.

Prijedlog za primjenu posebnih istražnih radnji ovlašćeno službeno lice ne bi trebalo da podnese samoinicijativno, nego u dogovoru sa postupajućim tužiocem. Procjena od strane tužioca koje radnje je nužno primjeniti veoma je važna, tj. važna je njegova procjena da li su to samo one posebne istražne radnje koje je predložilo ovlašćeno službeno lice ili samo neke

⁶ Matijević, M., Mitrović, D.: Tužilačka istraga u funkciji efikasnog otkrivanja tamne brojke kriminaliteta, Pravna riječ, br. 12/2007, Banja Luka, 2007., str. 128-129.

⁷ Uputstvo o profesionalnim osnovama za saradnju između Državne agencije za istrage i zaštitu i Tužilaštva Bosne i Hercegovine u otkrivanju i krivičnom gonjenju počinitelja krivičnih djela od 12.10.2005.

⁸ Uputstvo o saradnji ovlašćenih službenih lica i tužilaca, usvojen Odlukom VSTV od 27.08.2009. godine.

od njih ili neke druge. Isto tako tužilac bi trebao tražiti od ovlaštenog službenog lica da prikupi dovoljan broj saznanja i dokaza koji su neophodni za kvalitetan zahtjev za primjenu potrebnih istražnih radnji. U momentu obavještanja tužioca o namjeri da se planiraju koristiti posebne istražne radnje, odnosno da su iscrpljene sve mogućnosti da se dođe do dokaza, ovlašteno službeno lice i tužilac moraju biti jedan tim, jedna strana.

Dešava se da prijedlozi tužioca za sprovođenje posebnih istražnih radnji ne sadrži ni jedan konkretan podatak o osnovima sumnje da je neko, izvršio krivično djelo, već se samo navodi da postoje saznanja da je neko lice izvršilo krivično djelo. U naredbi je neophodno sumnju konkretizovati i objektivizirati u cilju izbjegavanja svake paušalnosti i proizvoljnosti, a time i zloupotrebe u primjeni, a kasnije i u korišćenju.

Sastanke ovlaštenih službenih lica sa tužiocima, a u vezi prijedloga za provođenje posebnih istražnih radnji, ne treba održavati bez prethodnih konsultacija sa odjeljenjima koja su zadužena za tehničko provođenje, tj. u vezi sa mogućnostima njihove realizacije. Isto tako kod pripremanja zahtjeva treba obratiti pažnju na dokaze koje je potrebno prikupiti i u koje vrijeme. Treba voditi računa i o projekciji odbrane, te osmisliti i prikupiti sve dokaze koji su važni i s aspekta odbrane. U zahtjevu je neophodno navesti koje se istražne radnje traže, iz kojih razloga, te ko će ih realizovati i na koji način, a o svemu mora biti upoznat tužilac koji mora poznavati način rada ovlaštenih službenih lica i metodologiju koju koriste, kako se ne bi susreo sa neugodnim iznenađenjima na glavnom pretresu.

1. Pojmovno određenje posebnih istražnih radnji

Kriminalitet je konstantan, univerzalni i najteži oblik društvene patologije. Kao takav, bez obzira na obim i pojavne oblike, u svim društvima predstavlja faktor destabilizacije, kočnicu ekonomskog socijalnog i svakog drugog prosperiteta. Otuda se u velikom broju savremenih država borba protiv ovog fenomena tretira kao jedan od prioritarnih nacionalnih interesa. Bez obzira na univerzalni kriminalitet, borba za njegovo sprečavanje i suzbijanje smatra se prvenstveno nacionalnom odgovornošću. Kao što nije sporna nacionalna odgovornost u borbi protiv kriminaliteta, nije sporna ni činjenica da je kriminalitet internacionalni problem, pa odgovornost za njegovo suzbijanje ima i internacionalnu dimenziju. Snažni integracioni procesi koji su realnost savremenog društva na ekonomskom, monetarnom, političkom i kulturnom planu, imaju negativnu stranu u porastu kriminaliteta, posebno organizovanog, koji značajno opterećuje i ugrožava sve zemlje. Na današnjem stepenu razvoja ljudskog društva opšta je obaveza država da zaštite univerzalna ljudska prava i slobode, pravna dobra građana i temeljne vrijednosti društvene zajednice od različitih oblika, povrede i ugrožavanja. Uopšteno, najjačom zaštitom tih vrijednosti i pravnih dobara propisanih Ustavom i zakonima smatra se opisivanje ljudskih ponašanja kojima se oduzimaju, povređuju, uništavaju ili ugrožavaju zaštićena dobra i zakonsko utvrđivanje takvih ponašanja krivičnim djelima, te propisivanje krivičnih sankcija za učinioce takvih djela. Naime, pri uređenju krivičnog postupka jedan od osnovnih problema jeste uspostava optimalnog odnosa između dviju suprotstavljenih težnji koje se u njemu susreću. Jedna od njih je težnja za efikasnost i djelotvornost krivičnog postupka, a drugom se želi spriječiti neopravdan krivični progon i osuda nedužnog lica, pa stoga govorimo o težnji za zaštitom prava lica, optuženih u krivičnom postupku. Ova težnja izvire iz osnovnih načela savremenog krivičnog procesnog prava, tj. iz pretpostavke nevinosti. Sa krivičnog aspekta, osnovni razlog uvođenja posebnih istražnih radnji u postupku otkrivanja, a kasnije i dokazivanja krivičnih djela, jeste, efikasan način otkrivanja, a kasnije i dokazivanja krivičnih djela, kojim tradicionalna krivična pravna doktrina, utemeljena na klasičnim, odnosno tradicionalnim radnjama dokazivanja nije u stanju odgovoriti. Specifičnosti karakteristične za organizovni kriminalitet onemogućuju djelotvornu

primjenu tradicionalnog koncepta i sredstava krivičnog pravosuđa u borbi protiv organizovanog kriminaliteta.⁹

Korišćenje savremenih naučnih i tehnoloških dostignuća u sprečavanju i suzbijanju kriminaliteta, pogotovo u segmentu njegovog otkrivanja i obezbjeđenja dokaza, smatra se imperativom u savremenim uslovima. U tom procesu, realizacijom pojedinih operativnih mjera i radnji, uz neophodno korišćenje tehničkih sredstava i metoda, može doći i dolazi do zadiranja u pojedina ljudska prava i slobode. U javnosti se to često tumači kao izraz nedemokratske društva i države, koja zloupotrebljava svoja ovlašćenja u uspostavljanju kontrole nad privatnim životom svojih građana. Pri tome se, najčešće, gubi iz vida činjenica da svako krivično djelo predstavlja ugrožavanje pojedinih prava i sloboda čovjeka, a savremeni kriminalitet, pogotovo organizovani, podriva same osnove društva, a samim tim i sva osnovna ljudska prava i slobode. Prema tome, nema dileme da li državni organi, posebno organi otkrivanja i gonjenja, a prvenstveno policijski organi, treba da koriste savremena tehnološka dostignuća u suzbijanju kriminaliteta.¹⁰ Opšti stav Evropskog suda jeste da država ima "pozitivnu obavezu" da djelotvorno spriječi i istraži krivična djela i krivično goni izvršioca. Prava optuženih za takva krivična djela moraju uvijek biti u ravnoteži sa tim pozitivnim obavezama. Mjere preduzete tokom istrage krivičnih djela, koje se miješaju u privatnost pojedinaca, obično su prihvatljive, ukoliko su propisane zakonom koji je precizan i razumljiv i ako su srazmjerne. Isto tako, ne bi smjelo da bude dileme da se pomenuta tehnička sredstva i metode mogu koristiti ne samo u cilju obezbjeđenja dokaza, već i u cilju sprečavanja kriminaliteta, obezbjeđenjem blagovremenih i kvalitetnih informacija o planiranju i pripremanju krivičnih djela.¹¹

Svrha i opravdanost primjene posebnih istražnih radnji proizilazi i iz određenih kriminalno-političkih razloga države da inkriminiše krivična djela koja imaju obilježja organizovanog kriminaliteta, kao što su organizovanje ili pripadanje kriminalnim organizacijama, vršenje težih krivičnih djela, itd. Iz istih tih razloga (kriminalno-političkih) procesna zakonodavstva predviđaju posebna pravila i postupke za otkrivanje i istragu krivičnih djela organizovanog kriminaliteta. Naime, težina i opasnost krivičnih djela organizovanog kriminaliteta, teškoće otkrivanja i dokazivanja ovih krivičnih djela, implicira primjenu posebnih istražnih radnji, u posebnim procesnim postupcima, čija je svrha suprotstavljanje organizovanom kriminalitetu, na efikasniji i uspješniji način. Upravo navedena svrha, koja se ogleda u uspješnom i efikasnom suprotstavljanju organizovanom kriminalitetu, čini ove mjere i radnje opravdanim.¹² Sa priznanjem potrebe (svrhe i

⁹ Navešćemo neke specifičnosti organizovanog kriminaliteta, koje su, u uzročnoj vezi s uvođenjem posebnih istražnih radnji radi prikupljanja dokaza i saznanja za potrebe krivičnog gonjenja nosilaca organaizovanog kriminaliteta, kao što su: sticanje moći i/ili dobiti uz korišćenje vrlo ustrojenih organizacija, podjela rada i slabljenje pojedinačne odgovornosti unutar organizacije, zamjenjivost pojedinaca, tajnost djelovanja, miješanje zakonitih i nezakonitih djelatnosti, sposobnost neutraliziranja provođenja zakona (nr. zastrašivanjem i korupcijom) posebna sposobnost transfera dobiti, i sl.

¹⁰ Simović, M.: *Krivično procesno pravo*, Bihać, 2009, str. 448.

¹¹ Vodinelić, V.: Pravne osnove tajnih operativno-taktičkih radnji, magnetofonskog i optičkog fiksiranja činjenica, upotrebe prislušnih sredstava i specijalne opservacije, "Arhiv za pravne i društvene nauke", Beograd, broj 3/94, str. 440-442.

¹² Najmanje četiri razloga su mogu navesti za uvođenje posebnih istražnih radnji u procesno zakonodavstvo: *prvo*, sigurno nije sporno da država, ako želi osnažiti borbu protiv najsloženijih oblika kriminaliteta, naročito organizovanog, mora na normativnom planu predvidjeti i urediti posebne istražne mjere koje bi se koristile u strategiji borbe protiv ovog društvenog zla. *Drugo*, država je dužna boriti se protiv rastućeg organizovanog kriminaliteta koji ugrožava ne samo bezbjednost građana već i cijelo demokratsko uređenje odnosno samu državu. *Treće*, na uvođenje ovih prikrivenih istražnih mjera obavezuju i brojni međunarodni dokumenti, koje su države dužne primjenjivati ukoliko se žele uključiti u krug savremenih demokratskih zajednica. *Četvrto*, opšteprihvaćeno je mišljenje da upravo specifičnosti savremenog organizovanog kriminaliteta zahtijevaju uvođenje posebnih mjera i radnji u otkrivanju i dokazivanju krivičnih djela. Opširnije: Hajrija Čolić - Sijerčić, *Prikrivene istražne mjere u svjetlu efikasnosti krivičnog postupka zaštite osnovnih prava i sloboda čovjeka*,

opravdanosti) da se u suprotstavljanju organizovanom kriminalitetu moraju koristiti određene specifične metode, koje nisu svakodnevne i uobičajene kod "konvencionalnog kriminaliteta", ustanovljen je jedan korpus mjera koje se najčešće nazivaju specijalnim istražnim tehnikama.

Kada je riječ o borbi protiv savremenog kriminaliteta, s pravom je primijećeno da organi krivičnog gonjenja mogu imati uspjeha u suzbijanju teških krivičnih djela, a naročito organizovanog kriminaliteta,¹³ samo uz korišćenje savremenih tehničkih sredstava. U tom cilju bi, prema shvatanju Evropskog suda za ljudska prava, zakonodavac morao da označi krug lica prema kojima može biti primijenjena neka od takvih mjera, prirodu krivičnih djela koja pružaju osnov za to, vremenske granice trajanja nadzora i snimanja, uslove za sastavljanje zapisnika o zabilježenoj komunikaciji, načine njihove kontrole, kao i da predvidi razloge za brisanje i uništavanje snimaka.

Posebne istražne radnje predstavljaju novinu Zakona o krivičnom postupku u Bosni i Hercegovini i dobile su svoje mjesto tek 2003 godine. Ranije su bile fragmentarno uređene i to samo pojedine. Prije stupanju na snagu novog Zakona o krivičnom postupku ova problematika bila je regulisana određenim podzakonskim aktima, kao što je „obavezna instrukcija o korišćenju određenih sredstava i metoda u operativnom radu službe javne bezbjednosti“. Regulisanje ovako kompleksne materije na ovakav način omogućavalo je kršenje ljudskih prava pojedinaca iz dokumenata koje je država dužna da poštuje i ima obavezu primjene. Prvi put u Zakonu o krivičnom postupku FBiH iz 1998. godine, posebne istražne radnje se taksativno navode u navedenim zakonima, a za određivanje posebnih istražnih radnji traženo je postojanje „osnovane sumnje.“ Primjenom posebnih istražnih radnji nesumnjivo se povećava efikasnost agencija za sprovođenje zakona u suprotstavljanju najtežim oblicima kriminaliteta, dok se sa druge strane privremeno ograničavaju ustavna prava i slobode lica, prema kojima se primjenjuju navedene mjere i radnje. Međutim poštujući međunarodno prihvaćene standarde i preciznim regulisanjem pravnih procedura primjene posebnih istražnih radnji, omogućava se njihovo uspješno korišćenje. U svakom slučaju, nužno je postojanje srazmjere između težine krivičnog djela i ljudskog prava, koje se ograničava primjenom specijalnih istražnih tehnika. Takođe ekspanzija tehničko-tehnološkog razvoja u sferi elektronike i telekomunikacija, te uređaja za automatsku obradu podataka, dovela je do toga da se elektronski uređaji, te sredstva telekomunikacija po pravilu koriste prilikom organizovanja i koordinisanja kriminalnih grupa, koji za cilj imaju vršenje krivičnih djela, usljed čijeg korišćenja izvršenje krivičnih djela dobija jedan sofisticirani karakter, a što za posljedicu povlači znatno otežano prikupljanje dokaza klasičnim istražnim radnjama dokazivanja. Međutim, domen posebnih istražnih radnji nije ograničen samo na krivična djela organizovanog kriminaliteta, nego su one primjenjive i na druga teška krivična djela koja u sebi nose povećanu društvenu opasnost, po bezbjednost građana i imovine.

Odredbe o posebnim istražnim radnjama u ZKP BiH privremeno ograničavaju ustavna prava i slobode u vezi s krivičnim postupkom i stvarno znače pravno regulisanje posebnih mjera za borbu protiv najopasnijih oblika kriminaliteta - terorizma i organizovanog kriminaliteta. Takvim se mjerama, nesumnjivo, povećava djelotvornost državnih organa na račun zaštite građana, ali, uopšteno govoreći, to je učinjeno u okvirima međunarodno prihvaćenih standarda, jer mogućnost ograničavanja prava na privatnost¹⁴ prihvata i EKLJP. Pri

Pravo i pravda, broj 1, str. 27. Uporedi: Grupa autora, *Komentari zakona o krivičnom postupku*, Sarajevo, 2005, str. 349.

¹³ U tom smislu, KZBiH sadrži, između ostalog, krivična djela kao što su pranje novca (član 209), udruživanje radi vršenja krivičnih djela (član 249) i organizovani kriminal (član 250), kao i definicije pojmova: "grupa ljudi", "organizovana grupa ljudi" i "organizovana grupa kriminalaca" (član 1 st 15–17 KZBiH).

¹⁴ Pravo na privatnost predstavlja zbirni pojam kojim se obuhvata više čovjekovih prava iz njegove privatne sfere. Ono se, u osnovi, sastoji od prava da se živi vlastiti život, uz minimalno miješanje, i tiče se privatnog, porodičnog i kućnog života, fizičkog i moralnog integriteta, časti i ugleda, izbjegavanja da se bude predstavljen u lažnom svjetlu, neotkrivanja nevažnih i sramotnih činjenica, neovlašćenog objavljivanja privatnih fotografija, zaštite od objavljivanja informacija koje pojedinac daje ili dobija u povjerenju (vidi Rezoluciju broj 428

tome, ovdje svakako treba naglasiti da bi, bez pravnog regulisanja, ove mjere mogle postati sredstvom instrumentalizacije krivičnog postupka, pa je zakonsko određivanje tih mjera jemstvo i njihove ograničene primjene. Izbalansiranim pristupom, kako prema ljudskim pravima i slobodama, što uključuje i pravo na poštivanje privatnog i porodičnog života, s jedne strane, tako, s druge strane, efikasnim progonom učinilaca krivičnih djela, što uključuje primjenu posebnih istražnih radnji, a isključuje mogućnost zloupotrebe, može se postići željeni cilj koji podrazumijeva opšti civilizacijski progres cijelog društva.¹⁵

Analizirajući uslove za njihovu primjenu, može se zaključiti da se te mjere mogu relativno široko primjenjivati. Taj zaključak temeljimo najprije na odredbi člana 116 stav 1, po kojoj se posebne istražne radnje mogu odrediti “ako se na drugi način ne mogu pribaviti dokazi ili bi njihovo pribavljanje bilo skopčano sa nesrazmjernim teškoćama.” Nije teško zaključiti da će upravo zbog vrste krivičnih djela povodom kojih se određuju, te teškoće u praksi biti najčešće jednostavno utvrditi i obrazložiti postojanje zakonskih uslova za primjenu tih radnji. Zatim, uprkos mogućnosti primjene posebnih istražnih radnji isključivo povodom najtežih krivičnih djela, za njihovu je primjenu dovoljno postojanje osnova sumnje¹⁶ o izvršenju takvog djela od određenog lica (član 116 stav 1).

Značajno je navesti da se zakonskim odredbama ne određuje način provođenja tih radnji, već samo uslovi za njihovo provođenje. To omogućuje policijskom organu da ako dobije i kad dobije nalog sudije za prethodni postupak, spomenute radnje sprovede na način koji će u konkretnom slučaju dati najbolje rezultate. Iz odredaba zakona vidljivo je da uloga sudije za prethodni postupak nije ograničena samo na davanje naredbe. Da on ima i određenu kontrolnu ulogu, vidljivo je iz odredbe kojom je predviđeno da “mora pismenom naredbom, bez odlaganja, obustaviti izvršenje preduzetih radnji ako su prestali razlozi zbog kojih su radnje određene” (član 118 stav 5). Kontrolna uloga proizilazi i iz odredbe prema kojoj “sudija za prethodni postupak na osnovu pisanog izvještaja tužioca provjerava je li postupljeno po njegovoj naredbi” (član 119 stav 1).

Nakon realizacije posebne istražne radnje na osnovu naredbe, policijski organi su dužni predati tužiocu sve materijale (npr., snimke, izvještaje, predmete) koji su rezultat preduzimanja posebnih istražnih radnji. Uz te materijale, policijski organi su dužni predati tužiocu i izvještaj o preduzetim radnjama. U pisanom izvještaju, ovi organi su dužni navesti osobu (ili osobe) protiv koje je radnja preduzeta, krivično djelo zbog kojeg je preduzeta posebna istražna radnja, okolnosti izvođenja radnje, trajanje radnje, rezultati koji su ostvareni primjenom radnje, te naznačenje osobe koja je preduzela radnju. Tako je tužilac u prilici da ocijeni način preduzimanja tražene radnje, poštivanje prava i sloboda čovjeka, postupanje po

Konstitutivne skupštine, sada Parlamentarne skupštine Savjeta Evrope iz 1970. godine, usvojena na 21. redovnoj sjednici). Pravo na privatnost je predmet regulacije u većem broju međunarodnih pravnih akata, među kojima treba posebno imati u vidu Univerzalnu deklaraciju UN o ljudskim pravima (član 12), EKLJP (član 8) i MPGPP (član 17). S obzirom na to da se sve većim razvojem različitih informatičkih, komunikacijskih, medijskih i drugih sredstava stvaraju mogućnosti za sve veće zalaženje u sferu čovjekove privatnosti, stalno se povećava potreba za njenom dodatnom i sigurnijom pravnom zaštitom.

Svako ima obavezu na poštovanje ovog čovjekovog prava, s tim što je u svemu tome posebna pozicija države i njenih organa. Proklamacija da “niko ne može biti izložen proizvoljnom i nezakonitom miješanju u čovjekov privatni život...” očito je, objektivno, prvenstveno adresirana na državne organe u smislu njihovog suzdržavanja od takvih radnji (njihove pasivne uloge), ali za zaštitu ovog prava na državi stoje i njene tzv. pozitivne obaveze, da preduzima mjere zaštite privatnosti pojedinca od samovoljnog miješanja bilo kog subjekta u društvu.

¹⁵ Simović, M.: *op.cit.*, str. 449.

¹⁶ Prihvatajući argumentaciju kojom se u ovom slučaju zahtijeva postojanje većeg stepena vjerovatnoće (a time i više indicija) nego u slučaju kod kojeg se počinje s aktivnostima ovlašćenih službenih lica (član 218 stav 1), ipak se radi o istovjetnoj zakonskoj formulaciji koja u praksi ne mora biti različito tumačena. U takvom bi slučaju, uprkos zakonskim uslovima ili baš zbog načina njihove formulacije, put prema primjeni spomenutih radnji bio široko određen. U svakom slučaju, možemo zaključiti da je pravnim regulisanjem ovih radnji značajno proširena mogućnost formalnog djelovanja u borbi protiv organizovanog kriminaliteta.

njegovom obrazloženom prijedlogu, odnosno sudskoj naredbi. Drugi korak ogleda se u obavezi tužioca da dostavi pisani izvještaj o preduzetim radnjama sudiji za prethodni postupak, kako bi se on upoznao sa samim sprovođenjem radnje, odnosno kako bi provjerio da li je postupljeno po njegovoj naredbi i prema okviru koji je postavljen u njoj. To je i put da se zaštiti osoba protiv koje je preduzeta naređena posebna istražna radnja.¹⁷

Kao što smo već rekli, karakteristika ovih mjera i radnji je, pored procesne regulisanosti, i mogućnost korišćenja ovako dobijenih dokaza (dokaza dobijenih primjenom ovih radnji) u krivičnom postupku. Naime, izričito je propisano da se tehnički snimci, isprave i predmeti pribavljeni pod zakonskim uslovima mogu koristiti kao dokazi u krivičnom postupku. Izvođenje dokaza saslušanjem ili gledanjem tehničkih snimaka koje su "zabilježile" činjenice važne za krivični postupak uređuje se opštim pravilima o izvođenju i ocjeni dokaza na glavnom pretresu.

2. Uslovi za primjenu i normativna određenost

Zakonom o krivičnom postupku Bosne i Hercegovine u glavi VII reguliše radnje dokazivanja (član 51-116) i analognim glavama i članovima Zakona o krivičnom postupku RS, Federacije BiH i BD propisano je niz radnji i postupaka u cilju prikupljanja dokaza u krivičnom postupku. Ove radnje mogu se nazvati standardnim radnjama, odnosno standardnim načinom prikupljanja dokaza. Međutim, sa aspekta sadržaja teme ovog Modula „Posebne istražne radnje“ značajno je da Zakon o krivičnom postupku Bosne i Hercegovine u svojoj glavi IX (članom 116 do 122), da glava XIX (član 226 – 232) Zakona o krivičnom postupku Republike Srpske, da glava IX (član 130 – 136) Zakona o krivičnom postupku Federacije Bosne i Hercegovine i glava IX (član 116 – 122) Zakona o krivičnom postupku Brčko distrikta Bosne i Hercegovine izdvaja „posebne istražne radnje,“ iz prethodne grupe radnji dokazivanja u krivičnom postupku. Iz same sistematike odredaba Zakona o krivičnom postupku jasno se može zaključiti da je ova grupa posebnih istražnih radnji izdvojena u odnosu na ostale radnje dokazivanja. Pored toga posebne istražne radnje su uspostavljene novim krivičnim zakonodavstvom sa precizno formulisanim kriterijima za određivanje istih. Ove radnje su usmjerene za borbu protiv najtežih oblika kriminaliteta, (organizovani kriminal, terorizam, korupcija i drugo) i posljedica su težnje države i organa javne vlasti, a prije svega organa gonjenja, da se poveća efikasnost u postupku otkrivanja i procesuiranja lica, izvršioca ovih krivičnih djela.

Realne opasnosti od kriminaliteta internacionalnog karaktera koji ne poznaje političke, državne i ideološke granice među narodima i državama, međunarodna zajednica je počela da radi na razvijanju i koncipiranju strategije opšte borbe protiv najopasnijeg oblika kriminaliteta – trgovine opojnim drogama, ljudima, ženama i djecom, oružjem itd, sa čime je u tijesnoj vezi i pranje novca. U tom smislu je doneseno više međunarodno pravnih akata.¹⁸

Konvencija UN protiv nezakonitog prometa opojnih droga i psihotropnih supstanci iz 1988 godine (donijeta u Beču 20 decembra 1988 godine – poznata kao Bečka konvencija) koju je prihvatilo više od stotinu država među kojima i tadašnja SFRJ¹⁹ predviđa obavezu država potpisnica da u svom nacionalnom zakonodavstvu inkriminšu brojne aktivnosti vezane za trgovinu opojnim drogama kao i da pranje ovako stečenog novca predvide kao krivično djelo. Ovom Konvencijom je obezbjeđena osnovna pretpostavka za efikasno

¹⁷ Sijerčić-Čolić, H.: *Prikrivene istražne radnje u borbi protiv organiziranog kriminaliteta – primjer Bosne i Hercegovine*, Zbornik radova, Split, broj 4/2009, str. 687.

¹⁸ Jovišević, D.: *Pranje novca – novo krivično djelo u međunarodnom i krivičnom pravu*.

¹⁹ Službeni list SFRJ – Međunarodni ugovori broj 14/1990.

suprostavljanje pranju novca, a to je njegova kriminalizacija na način osjetljiv na zahtjeve međunarodne zajednice, Ovaj međunarodni pravni akt je zapravo konstituisao minimalne standarde angažovanja, koji se od pojedinih država zahtjevaju od strane međunarodne zajednice. U članu 3 Bečke konvencije dat je pojam krivičnog djela pranja novca²⁰ i ovo krivično djelo postoji kada se sa umišljajem (svjesno ili sa namjerom) poduzimaju aktivnosti:

- konverzija ili transfer imovine sa znanjem da je ta imovina nastala kao rezultat izvršenog krivičnog djela sa ciljem prikrivanja nezakonitog porijekla imovine,

- pomaganje bilo kom licu koje je umiješano u izvršenje takvog krivičnog djela da bi se izbjegle pravne posljedice ovih aktivnosti,

- prikrivanje ili skrivanje prave prirode, izvora, lokacije, raspolaganja i kretanja izvedenih prava vlasništva i imovine, saznanjem da je ta imovina rezultat izvršenog krivičnog djela,

- sticanje, posjedovanje ili upotreba, predmeta ili druge vrijednosti saznanjem u vrijeme njihovog prijema da su nastale kao rezultat neovlaštene trgovine opojnih droga,

- udruživanje radi izvršenja, pokušaj, pomaganje, podsrekavanje, olakšavanje ili savjetovanje da se izvrši krivično djelo trgovina opojnim drogama uključujući i pranje novca.

Bečka konvencija posebno insistira na obavezama međunarodne saradnje između pojedinih država u pravcu otkrivanja izvršenih krivičnih djela ove vrste, odnosno njihovih učinilaca, u fazi sprovođenja istrage, a što su svakako i posebne istražne radnje, jer se u članu 11 Konvencije predviđa mogućnost korišćenja kontrolisane isporuke na međunarodnom nivou, kao i mehanizam njene realizacije.

Svakako među najvažnijim međunarodnim dokumentima je Konvencija UN protiv transnacionalnog organizovanog kriminaliteta²¹, koja je donijeta u Palermu (Italija) 2000 godine kao i dva dodatna protokola – jedan za prevenciju, suzbijanje i kažnjavanje trgovine ljudskim bićima, naročito ženama i djecom²² i drugi protiv krijumčarenja migranata kopnom, morem i vazduhom.²³

Naime, dvadesetpetogodišnje nastojanje UN na jačanju međunarodne saradnje u borbi protiv transnacionalnog organizovanog kriminaliteta rezultiralo je njenim potpisivanjem 12. decembra 2000 godine u Palermu. Konvencija je otvorila mnogobrojna pitanja, ali i postavila određene standarde u borbi protiv transnacionalnog kriminaliteta. Konvencijom su definisani termini, kao što su „organizovana kriminalna grupa“, „težak zločin“, „kontrolisana grupa“, i drugi, što u svakom slučaju doprinosi suprostavljanju organizovanom kriminalitetu na međunarodnom nivou. Nadalje, Konvencija podstiče na nova zakonodavna rješenja kojim bi se omogućilo kažnjavanje u organizovanim kriminalnim grupama, pojačalo sprečavanje pranja novca, podstakla borba protiv korupcije. Takodje određene su procedure koje se odnose na jurisdikciju krivičnih djela transnacionalnog organizovanog kriminaliteta ekstradicije, transfer osuđenih lica, uzajamne pravne pomoći itd. Posebno je razmotrena mogućnost zajedničkih istraga, te primjena specijalnih istražnih tehnika, pri čemu svaka država u okviru svojim mogućnosti i pod uslovima propisanim njenim domaćim zakonodavstvom preduzima

²⁰ Nikolić, V., Ristanović, Ćopić, S.: Razvoj zakonodavstva o pranju novca u Srbiji i usklađenost sa međunarodnim normama, Zbornik radova, Kriminalitet u tranziciji: Fenomenologija, prevencija i državna reakcija Beograd, 2007. godina, str. 427-438.

²¹ United Nations Convention Against Transnational Organized Crime, Palermo, Italy, 12-15 december 2000.

²² The Protocol to Prevent, Suppress and Punish Trafficking in Person, Especially, Women and Children, Palermo, Italy 12 -15 december 2000.

²³ The Protocol against the smuggling of Migrants by Land, Sea and Air, Palermo, Italy 12-15 december 2000.

neophodne mjere, da omogući odgovarajuće korišćenje kontrolisane isporuke i tamo gdje procjeni da je cjelishodno korišćenje drugih specijalnih istražnih tehnika, kao što je elektronsko praćenje ili drugi oblici nadzora, te tajne operacije od strane nadležnih organa na njenoj teritoriji, za potrebe efikasne borbe protiv organizovanog kriminalita (član 20 stav 1 Konvencije). Dodatni protokoli dopunjuju Konvenciju UN protiv transnacionalnog organizovanog kriminaliteta i tumače se zajedno sa Konvencijom. U tom smislu Protokol za prevenciju, suzbijane i kažnjavanje trgovine ljudskim bićima naročito ženama i djecom donijet je sa svrhom prevencije i borbe protiv trgovine ljudskim bićima. Poklanja se posebna pažnja ženama i djeci, te zaštiti i pomoći žrtvama takve trgovine, uz puno poštovanje njihovih ljudskih prava.

Isto tako insistira se na unapređenju saradnje među državama potpisnicama, kako bi se ostvarili postavljeni ciljevi, Protokolom protiv krijumčarenja migranata kopnom, morem i vazduhom predviđaju se efikasnije mjere i radnje za borbu i sprečavanje krijumčarenja migranata, kao i unapređenje saradnje po tom pitanju. među državama potpisnicama Protokola, a istovremeno štite prava krijumčarenih migranata.

Na primjenu posebnih istražnih radnji – tehnika upućuje i Konvencija UN protiv korupcije iz 2003 godine, koja članom 50 propisuje posebne tehnike istrage. Prema tom članu da bi borba protiv korupcije bila djelotvorna, svaka država ugovornica će u mjeri u kojoj to dozvoljavaju osnovna načela unutrašnjeg pravnog sistema i u skladu sa uslovima utvrđenim unutrašnjim zakonodavstvom, preduzeti mjere, u granicama svojih mogućnosti, i omogućiti svojim nadležnim organima korišćenje kontrolisane isporuke kao i druge posebne tehnike istrage, (elektronsko ili drugi oblici praćenja i tajne operacije) na svojoj teritoriji i istovremeno omogućiti korišćenje pred sudom dokaza, koji iz toga proisteknu.

Konvencija Savjeta Evrope o pranju, traženju, zapljeni i konfiskaciji prihoda stečenih kriminalom (tzv. Evropska Strazburska konvencija)²⁴ donesena je 8 novembra 1990 godine u Strazburu. Pored pojmovnog određivanja pranja novca kao krivičnog djela ova Konvencija predviđa niz preventivnih mjera (mjere opšte i specijalne prevencije) koje treba da primjenjuju nadležni državni organi u pojedinim državama u cilju predupređivanja, sprečavanja i presjecanja načina i mogućnosti pojedinaca i grupa u cilju pranja nezakonito stečene imovine, odnosno prikrivanja njenog porijekla i izvora.²⁵ U članu 4. stav 2. Konvencije određena je mogućnost da država potpisnica usvoji zakonodavne i druge neophodne mjere koje mogu da obuhvate i nalog za pristup kompjuterskim sistemima i izradu određenih dokumenata. Nešto kasnije donesena je i Konvencija Savjeta Evrope o pranju, traženju zapljeni i konfiskaciji prihoda stečenih kriminalom i o finansiranju terorizma maja 2005 godine. Ona je poznata kao takozvana Varšavka konvencija. U Preambuli ove Konvencije je izričito navedeno da je u savremenom svijetu neophodna borba protiv teških krivičnih djela koja postaju ozbiljan međunarodni problem, a koja zahtjeva moderne i efikasne metode na internacionalnom planu.²⁶ U članu 9. Konvencije je dat pojam krivičnog djela pranja novca na isti način kao što to čini i ranije donjeta Evropska konvencija iz 1990 godine, s tim što je novina u odnosu na ranija rješenja u činjenici da se krivično gonjenje za

²⁴ Pavišić, B.: Kazneno pravo Vijeća Evrope, Zagreb, 2006. godine, str. 354-357.

²⁵ Savjet Evrope je još 1980 godine donio preporuku No. R (80) 10 o mjerama protiv transfera i čuvanja novčanih sredstava kriminalnog porijekla. Danas se aktivnosti ove Evropske regionalne organizacije u borbi protiv pranja novca odvija na tri fronta: 1) kao standardni kreator – kroz usvajanje određenih međunarodno pravnih akata – Konvencija, smjernica i preporuka, 2) kao kontrolor efikasnosti mjera za sprečavanje pranja novca preko mehanizma MONEYVAL, 3) kao pružalac tehničke pomoći (Gilmor, V.: Prljavi novac, op. cit. str. 11.).

²⁶ Hopton, D.: Money, Laudnering: A concise guide for all business, Aldershot, 2006. godine, str. 65-73.

krivično djelo pranja novca može poduzeti bez obzira na činjenicu da li je učinilac prethodno osuđen za predikatno krivično djelo iz kojeg je uopšte i nastala nezakonita dobit.²⁷

Međutim, treba imati u vidu da se primjenom posebnih istražnih radnji privremeno ograničavaju ustavna prava i slobode, posebno pravo na privatnost lica na koje se odnosi njihova primjena, a ponekad i na treća lica. Pravo na privatnost je proklamovano mnogim međunarodnim pravnim aktima, među kojima posebno treba istaći Univerzalnu deklaraciju o ljudskim pravima koju je usvojila Generalna skupština UN 10.12.1948. godine.

U članu 12. Deklaracije propisano je da niko ne može biti izložen proizvoljnom mješanju u privatni život, porodicu, stan, prepisku niti napadima na čast i ugled, te da svako ima pravo na zakonitu zaštitu protiv ovakvog mješanja i napada.

Međunarodni pakt o građanskim i političkim pravima takodje štiti osnovna ljudska prava i slobode i u članu 17. propisuje da niko ne smije biti podvrgnut samovoljnom i nezakonitom mješanju u njegov privatni život, porodicu, dom ili dopisivanje, niti nezakonitim napadima na njegovu čast i ugled, te da svako ima pravo na zakonsku zaštitu protiv takvog mješanja ili napada. Prema opšte prihvaćenom tumačenju međunarodnih konvencija o ljudskim pravima privatni život obuhvata: identitet, intimu, autonomiju, seksualnost lica, kao i komunikaciju sa drugim licima.

Zaštita privatnog života sadržana je u članu 8. stav 1. Evropske konvencije o ljudskim pravima i osnovnim slobodama gdje je propisano da svako ima pravo na poštovanje svog privatnog i porodičnog života, doma i prepiske. Međutim, u stavu 2 istog člana izražen je princip proporcionalnosti: „Javna vlast se ne miješa u vršenje ovog prava, osim ako je takvo miješanje predviđeno zakonom i ako je to neophodna mjera u demokratskom društvu u interesu nacionalne bezbjednosti, javne sigurnosti, ekonomske dobrobiti zemlje, sprečavanja nereda ili sprečavanja zločina, zaštita zdravlja i morala ili zaštite prava i sloboda drugih”. Dakle, Evropska konvencija o ljudskim pravima i osnovnom slobodama sadrži detaljna pravila o prihvatanju (zakonskih) smetnji privatnog života i to pod uslovom da su ispunjeni zahtjevi iz stava 2. člana 8. Konvencije, (razlika u odnosu na druga međunarodna dokumenta koja proklamuju ova pravila) Prema tome privremeno ograničavanje ovih prava građana u smislu primjene posebnih istražnih radnji moguće je samo ukoliko su ispunjeni sljedeći uslovi: sve mjere i radnje moraju biti izričito predviđeni zakonskim odredbama: ako se na drugi način ne može postići isti cilj: mogu se primjenjivati u vrlo ozbiljnim i složenim slučajevima: ako postoji osnov sumnje da je neko lice samo ili zajedno sa drugim licima učestvovalo ili učestvuje u izvršenju krivičnog djela, da je njihovu primjenu odobrio sud, koji istovremeno zadržava i pravo kontrole zakonitosti postupka primjene posebnih istražnih radnji.

Valja napomenuti da Evropski sud za ljudska prava kada razmatra primjenu posebnih dokaznih radnji (u skladu sa članom 6 i 8 Evropske konvencije o ljudskim pravima i osnovnim slobodama) priznaje da su ove mjere potrebne ukoliko se želimo adekvatno uhvatiti u koštac sa teškim oblicima kriminaliteta u svim njegovim pojavnim oblicima. Međutim, poštujući međunarodno prihvaćene standarde i preciznim pravnim procedurama primjene posebnih istražnih radnji omogućava se njihovo uspješno korišćenje u suprostavljanju najtežim oblicima kriminaliteta, s tim da se vodi računa da je nužno postojanje srazmjere između težine krivičnog djela i ljudskog prava koje se ograničava primjenom specijalnih istražnih tehnika.

Zakon propisuje iste uslove primjene posebnih istražnih radnji u skladu s postulatima pravne države. Poštuje, pri tome, načelo zakonske određenosti zahvata u osnovna prava građana na taj način što primjenu tih prikrivenih radnji veže za krivična djela nabrojana u članu 117: (1) protiv integriteta BiH, (2) protiv čovječnosti i vrijednosti zaštićenih međunarodnim pravom, (3) terorizma i (4) za djela za koja se prema KZBiH može izreći kazna zatvora od tri

²⁷ Hubbard, R. W.: Money Laundering and proceeds of Crime, Toronto 2004. godine, str. 28-41.

godine ili teža kazna. Spisak krivičnih djela povodom kojih se mogu odrediti posebne istražne radnje dobijen je kombinacijom dva kriterija: (1) listom određenih krivičnih djela i (2) propisivanjem donje granice kazne koja se može izreći. Zanimljivo je da ovom listom ranije nisu bila obuhvaćena krivična djela pranja novca (član 209), primanje dara i drugih oblika koristi (član 217) i davanje dara i drugih oblika koristi (član 218), što je ozbiljno dovodilo u pitanje propisivanje nekih od posebnih istražnih radnji (npr. simuliranog davanja potkupnine), odnosno otežavalo prikupljanje dokaza upravo kod onih krivičnih djela kod kojih se u uporednom pravu koriste prikrivene istražne radnje (npr. krivična djela korupcije). Primjenu posebnih istražnih radnji nije moguće proširiti na ostala krivična djela, a ako se primjenom tih radnji "slučajno" otkriju podaci i saznanja koja upućuju na izvršenje nekog drugog krivičnog djela, mogu se dostaviti tužiocu na korišćenje samo ako se radi o krivičnom djelu iz prikazanog kataloga krivičnih djela. U protivnom će se na taj način prikupljene informacije i podaci uništiti. Isto tako, primjena posebnih istražnih radnji ne može se proširiti na druga lica koja nisu označena u sudskoj naredbi kao izvršioci ili da na drugi način učestvuju u izvršenju tačno određenih krivičnih djela. Izuzetno, radnja nadzora i tehničkog snimanja telekomunikacija može se odrediti i prema licima za koja postoje osnovi sumnje da učiniocu navedenih krivičnih djela prenose informacije u vezi s djelom, odnosno da se učinilac koristi njihovim sredstvima telekomunikacija (član 116 stav 3).²⁸

Posebne istražne radnje moraju biti zakonski utemeljene, što znači da se mogu primjenjivati samo pod uslovima propisanim domaćim zakonodavstvom države. Međutim, o ovom pitanju u teoriji i praksi postoje različite dileme, kao npr. da li je zakonsko regulisanje primjene posebnih istražnih radnji potrebno regulisati posebnim zakonima (*lex specijalis*) ili je to moguće činiti u okviru posebne glave redovnih zakona, nadalje posebne istražne radnje treba da budu u skladu na najvišim međunarodno prihvaćenim standardima i domaćim principima pravnog sistema države, pri čemu način primjene i provođenja specijalnih istražnih tehnika mora odgovarati određenim načelima, kao što su načela legaliteta, supsidijarnosti, srazmjernosti i načela sudskog nadzora. Takođe treba da postoji precizno utvrđena metodologija primjene posebnih istražnih radnji (pravila i procedure), što je od presudnog značaja za uspješnu primjenu u suprotstavljanju najtežim oblicima kriminaliteta, a posebne istražne radnje, mogu primjenjivati samo lica koja su posebno stručna i kvalifikovana za njihovu primjenu. Isto tako za pojedine istražne radnje, nužna je tehnička opremljenost agencija za sprovođenje zakona koje ih primjenjuju.²⁹

Posebne istražne radnje mogu se odrediti samo ako se na drugi način ne mogu pribaviti dokazi ili bi njihovo pribavljanje bilo skopčano s nesrazmjernim teškoćama. To predstavlja materijalnopravni uslov za ograničenje osnovnog prava na nepovredivost ličnog ili porodičnog života, odnosno pridržavanje načela supsidijarnosti prilikom određivanja primjene tih posebnih radnji koje neće biti dozvoljene ako bi se njihova svrha mogla postići drugim, blažim mjerama i radnjama propisanim zakonom. No, načelo supsidijarnosti je usko povezano i s načelom srazmjernosti - to znači da se ove radnje neće primjenjivati ni kod "kataloških" krivičnih djela ako se za konkretne oblike inkriminisanog (kažnjivog) ponašanja mogu izreći blage kazne, prilikom čega bi nastupio nesrazmjer između težine samog krivičnog djela i intenziteta zahvata u ljudska prava i slobode prilikom prikupljanja dokaza koji upućuju na postojanje tog djela i učinioca.

Posebne istražne radnje mogu se odrediti prema određenom licu uz postojanje određenih procesnopravnih razloga za njihovo preduzimanje: (1) ako postoje "osnovi sumnje" protiv lica da je samo ili s drugim licima učestvovalo u krivičnom djelu; (2) ako nadležni sud-

²⁸ Matijević, M., Mitrović, D.: *Kriminalistika operativa*, Internacionalna asocijacija kriminalista, Banja Luka, 2011, str. 158.

²⁹ Šikman, M: *Suprotstavljanje organizanom kriminalitetu, sa osvrtom na specijalne istražne tehnike*, *Defendologija*, br. 19-20, Banja luka, 2007. str., 148.

ski organ (sudija za prethodni postupak) obrazloženom pisanom naredbom (izuzetno usmenom) odredi njihovu primjenu; (3) trajanje primjene posebnih radnji ograničeno je na šest, odnosno tri mjeseca, s tim što njihovu svrsishodnost nadzire sudija za prethodni postupak, tako da će se u slučajevima da se postigne svrha, odnosno u slučajevima uočavanja da ne postižu očekivanu svrhu ili se uopšte njihovom primjenom ne dobijaju podaci zbog kojih su određeni - prekinuti njihova primjena.

Formalni uslov za preduzimanje posebnih istražnih radnji jeste postojanje odgovarajuće odluke suda, kojoj prethodi inicijativa nadležnog organa. Nakon što to ocijeni potrebnim, tužilac daje obrazloženi prijedlog sudiji za prethodni postupak radi primjene neke od posebnih istražnih radnji, a koji u slučaju prihvatanja prijedloga - donosi naredbu o primjeni posebne istražne radnje nad tačno određenim licima za koja postoje osnovi sumnje da su učinioci ili učesnici u tačno određenom "kataloškom" krivičnom djelu. Nerijetko se u jednoj naredbi prema jednom licu određuje primjena više posebnih radnji, što očit ovisi o sudskoj ocjeni svrsishodnosti njihove primjene. Tu naredbu sudija za prethodni postupak dostavlja na izvršenje policijskom organu koji, ovisno o vrsti i trajanju određene posebne radnje, osigurava kadrovske i tehničke uslove nužne za njihovo efikasno provođenje. Izuzetno, ako postoje dva kumulativno određena uslova: (1) ako se pisana naredba ne može dobiti na vrijeme i (2) ako postoji opasnost od odlaganja - može se započeti sa izvršenjem mjere iz člana 116 i na osnovu usmene naredbe sudije za prethodni postupak. U tom slučaju pisana naredba sudije za prethodni postupak mora biti pribavljena u roku od 24 sata od izdavanja usmene naredbe. Naredbu sudije za prethodni postupak za primjenu posebne istražne radnje izvršavaju policijski organi stručno osposobljeni za njenu primjenu.

Iako zakon o tome posebno ne govori, logično je da se nakon ove provjere od strane sudije za prethodni postupak može nastaviti daljnja procesna aktivnost organa krivičnog gonjenja. Ukoliko je okončana istraga, onda tužilac može podići optužnicu, a tehničke snimke, isprave i predmeti pribavljeni pod uslovima i na način propisan zakonom mogu se koristiti kao dokazi u krivičnom postupku. Pri tome, ne mogu se koristiti kao dokaz pribavljene informacije i podaci ukoliko se ne odnose na krivična djela zbog kojih se može odrediti posebna istražna radnja. Naprotiv, ako tužilac odustane od krivičnog gonjenja, odnosno ako informacije i podaci pribavljeni posebnom istražnom radnjom nisu potrebni za krivični postupak, oni će se uništiti pod nadzorom sudije za prethodni postupak. Odmah po okončanju posebne istražne radnje, bez obzira na njen ishod, mora se obavijestiti lice protiv kojeg je radnja preduzeta.

Posebne uslove za primjenu posebnih istražnih radnji nalazimo u odredbama po kojima se primjena radnje tajnog nadzora i tehničkog snimanja telekomunikacija može, samo pod već opisanim uslovima, proširiti s učinioca na treća lica, ali samo izuzetno - ako postoje osnovne sumnje da učiniocu ili od učinioca prenose informacije u vezi s krivičnim djelom, odnosno da se učinilac služi njihovim sredstvom telekomunikacija. Pored toga, pri izvršenju posebnih istražnih radnji prikrivenog istražitelja i informatora i simuliranog i kontrolisanog otkupa predmeta i simuliranog davanja potkupnine policijski organi ili druga lica ne smiju preduzimati aktivnosti koje predstavljaju podstrekavanje na izvršenje krivičnog djela. Na taj način se nedvosmisleno izražava stanovište da se u BiH upotreba tzv. agenata provokatora (*agent provocateur*)³⁰ smatra zakonski i moralno nedopustivom mjerom. "Država, naime, ne može kazniti nekoga za ono na što ga je sama navela. Suprotno postupanje znači *venire contra factum proprium*, tj. kršenje činjenica, odnosno normi koje smo sami stvorili ili postavili". Time se naše pravo priključuje krugu kontinentalnih evropskih zemalja čija se prava u tom pitanju jako razlikuju npr. od američkog: prema tamošnjoj sudskoj praksi, tzv. "*policijska provokacija*" je vrsta odbrane u krivičnom postupku koja se sastoji u prigovoru da je krivično djelo optuženog posljedica djelovanja policijskog agenta provokatora premda optuženi za to

³⁰ "On podstiče (navodi) određeno lice na izvršenje krivičnog djela ili mu pomaže djelom i (ili) savjetom. Dok informator samo konstatuje postojanje krivičnog djela i utvrđuje njegove izvršioce, odnosno djela koja će tek biti izvršena, agent provokator djeluje konstitutivno."

nije bio subjektivno “predisponiran” ili je, pak, on to učinio zbog nedopustivih metoda nagovora agenta provokatora koje su bile takve da bi na izvršenje djela navele bilo koje lice, koje ga inače ne bi učinilo (sve to, naime, prema vladajućem tamošnjem učenju isključuje postojanje kažnjive kriminalne volje, tzv. *mens rea*).

Iz razloga tajnosti i efikasnosti, naredba sudije za prethodni postupak kojom se odobrava izvršenje posebne istražne radnje, kao i prijedlog tužioca čuvaju se u posebnom omotu (član 118 stav 4). Prema tome, mora se spriječiti prijevremeno saznanje za naredene mjere od strane onih lica koja bi mogla osujetiti njihovu svrhu. Iako zakon o tome ne govori, smatra se ispravnim stav da se obrazloženi prijedlog tužioca i naredba sudije za prethodni postupak čuvaju kod suda. Takođe, tužilac i sudija za prethodni postupak su obavezni da sastavljanjem ili prepisom zapisnika, bez navođenja ličnih podataka prikrivenog istražitelja i informatora ili na drugi odgovarajući način spriječe da neovlašćena lica, osumnjičeni i njegov branilac otkriju identitet prikrivenog istražitelja ili informatora. Ovakav propis je neophodan iz više razloga, kao što su sigurnost pomenutih lica, usmjeravanje procesnih i operativno-taktičkih radnji u pravcu postizanja svrhe koja se želi ovim mjerama ostvariti, sprečavanje otkrivanja identiteta navedenih lica široj javnosti i potreba da se ponovo angažuju u nekom drugom predmetu, odnosno slučaju.³¹

Novo krivično zakonodavstvo u Bosni i Hercegovini uvelo je primjenu posebnih istražnih radnji u cilju povećanja efikasnosti organa krivičnog postupka u otkrivanju i borbi protiv najsloženijih oblika kriminaliteta. Najvažnija odredba zakona u vezi sa primjenom posebnih istražnih radnji se odnosi na katalog krivičnih djela za koja se može odlukom suda odobriti korišćenje ovih radnji (uz istodobno ispunjenje drugih ranije spomenutih zakonskih uslova koje se tiču postojanja sumnji i poteškoća sa uobičajenim načinom prikupljanja dokaza). Prema zakonskim odredbama posebne istražne radnje se mogu odrediti u odnosu na tri grupe krivičnih djela i jednu posebnu inkriminaciju (terorizam).³² Tako je u prvobitnoj verziji Zakona o krivičnom postupku iz 2003 godine bilo propisano da se radi o krivičnim djelima za koja se prema zakonu može izreći kazna zatvora najmanje tri godine ili teža kazna. Ovako zakonsko rješenje je u samom startu demantovalo ona stanovišta, prema kojima su reformom krivičnog zakonodavstva u BiH stvorene neophodne normativne pretpostavke za efikasno suzbijanje organizovanog kriminaliteta i korupcije. To je neposredno slijedilo iz visine propisanih kazni za koruptivna krivična djela, odnosno, neispunjavanja ovog zakonskog uslova neophodnog za određivanje posebnih istražnih radnji za ta djela.³³ Naime, lista krivičnih djela zbog kojih se mogu odrediti posebne istražne radnje, dobivena je kombinacijom principa enumeracije – kataloga i principa gdje je za određivanje posebnih istražnih radnji kriterij visina zakonom predviđene kazne, tako po principu enumeracije – kataloga, posebne istražne radnje mogu se odrediti za krivična djela protiv integriteta Bosne i Hercegovine, krivična djela protiv čovječnosti i vrijednosti zaštićenih međunarodnim pravom i krivično djelo terorizma, a po principu gdje je kriterij visina zakonom predviđene kazne u zakonu se predviđa mogućnost određivanja posebnih istražnih radnji za krivična djela za koja je zakonom predviđena kazna najmanje tri godine ili teža kazna. Neusklađenosti materijalnog i procesnog zakonodavstva imale se za posljedicu, u pogledu poslednje grupe krivičnih djela, slijedeće: Iako su se među ovim krivičnim djelima našla teža krivična djela koja se ogledaju u nasilnim napadima na osnovne vrijednosti čovjeka i društva, ipak tom listom nisu bila obuhvaćena krivična djela pranja novca, primanja i davanja mita i drugih oblika koristi, što je

³¹ Simović, M.: *op. cit.*, str. 469.

³² Zakon o krivičnom postupku BiH, član 117.

³³ Naime, za tri tipična koruptivna kritična djela (primanje dara i drugih oblika koristi, davanje dara i drugih oblika koristi i protuzkonito posredovnje) propisane su kazne zatvora u rasponu od šest mjeseci do deset godina, (zavisno o kojoj inkriminaciji i kojem obliku djela se radi), s tim da niti jedna od ovih kazni nema kao posebni minimum zapriječenu kaznu od najmanje tri godine zatvora.

ozbiljno dovodilo u pitanje određivanje nekih od posebnih istražnih radnji (npr. simulovano davanje potkupnine) odnosno otežavalo je prikupljanje dokaza upravo kod onih krivičnih djela kod kojih se, u uporednom pravu, koriste prikrivene istražne radnje, npr. krivična djela korupcije. Ovakvo stanje je trajalo sve do 2009 godine, kada su izmjenama i dopunama Zakona o krivičnom postupku, stvorene zakonske pretpostavke za primjenu posebnih istražnih radnji, između ostalih, i za suzbijanje koruptivnih krivičnih djela. Tako je ranija odredba o katalogu krivičnih djela za koje se mogu odrediti posebne istražne radnje izmjenjena, tako da se prema noveliranoj odredbi zakona, ove radnje mogu odrediti za krivična djela za koja se prema zakonu može izreći kazna zatvora od tri godine ili teža kazna.

Tako su, svakako, otklonjene zakonske prepreke za primjenu posebnih istražnih radnji prilikom istraživanja koruptivnih krivičnih djela, uz napomenu da tom prilikom uvijek trebaju biti ispunjeni i opšti uslovi vezani za odobravanje ovih radnji. Primjena posebnih istražnih radnji ne može se proširiti na druga krivična djela, osim krivičnih djela navedenih u članu 117 ZKP BiH, odnosno analognog člana u ZKP RS, FBiH i BD, te stoga ukoliko se otkriju podaci ili pribave dokazi koji upućuju na neko drugo krivično djelo isti se ne mogu koristiti za potrebe krivičnog postupka. Ovakav stav zakonodavac je izričito propisao odredbom člana 120 ZKP BiH, odnosno analognog člana ZKP RS, FBiH i BD. Tako se u praksi dešava da sudija za prethodni postupak naredbom odredi posebne istražne radnje i to konkretno nadzor i tehničko snimanje telekomunikacija i da je tada utvrdio postojanje osnova sumnje da je neko lice počinilo krivično djelo za koje se prema krivičnom zakonu može izreći kazna zatvora najmanje tri godine ili teža kazna. Međutim, u daljem toku krivičnog postupka tužilac koji je podnio prijedlog za određivanje posebnih istražnih radnji podigne optužnicu protiv tog lica, za blaže krivično djelo za koje djelo prema članu 117 tačke d ZKP BiH, odnosno analognom članu ZKP RS, FBiH i ZKP BD ne bi se mogla odrediti posebna istražna radnja. Postavlja se pitanje da li u toku dokaznog postupka na glavnom pretresu se može koristiti materijal pribavljen na osnovu tih posebnih istražnih radnji. Ne mogu se koristiti kao dokaz informacije i podaci dobijeni preduzimanjem posebnih istražnih radnji, ako ukazuju na neko drugo krivično djelo koje je izvan liste krivičnih djela određenih u članu 117 tačke d ZKP BiH, odnosno analognog člana ZKP RS, FBiH, BD. Na tako pribavljenim podacima i obavještenjima (tzv. plodovi otrovne voćke), ne može se zasnivati sudska odluka u krivičnom postupku. Posljedice povrede zakona pri njihovoj primjeni, odnosno izvršenju, jeste neupotrebljivost pribavljenih podataka u dokazne svrhe, što je više nego dovoljan razlog za njihovo oprezno i zakonito rješenje.

Zakonodavac je pristupajući oprezno institutu posebnih istražnih radnji i postupajući u skladu sa pomenutim načelom legitimnog cilja (srazmjernosti) odredio vrlo uzak krug lica protiv kojih se ove radnje mogu preduzeti, a zatim je ograničio i situaciju u kojoj se ove radnje mogu odrediti tj. u slučaju kada ne postoji mogućnost da se na drugi način pribave dokazi ili je njihovo pribavljanje povezano sa nesrazmjernim teškoćama.

3. Vrste i trajanje posebnih istražnih radnji

Članom 116 stav 2 propisana je mogućnost određivanja sedam posebnih, prikriivenih istražnih radnji kojima se privremeno ograničavaju ustavna prava građana, koje na zahtjev tužioca može odrediti sudija za prethodni postupak protiv lica za koje postoje "osnove sumnje" da je samo izvršilo ili s drugim licima učestvovalo u tačno određenim krivičnim djelima opisanim u članu 117. Tih sedam posebnih istražnih radnji (*1. nadzor i tehničko snimanje telekomunikacija, 2. pristup kompjuterskim sistemima i kompjutersko sravnjenje podataka, 3. nadzor i tehničko snimanje prostorija, 4. tajno praćenje i tehničko snimanje lica, transportnih sredstava i predmeta koji stoje u vezi sa njima, 5. korišćenje prikriivenih istražitelja i korišćenje informatora, 6. simulirani i kontrolisani otkup predmeta i simulirano davanje pot-*

kupnine i 7. nadzirani prevoz i isporuka predmeta krivičnog djela) možemo razvrstati na: *mjere tajne opservacije* (nadzor i tehničko snimanje telekomunikacija; pristup kompjuterskim sistemima i kompjutersko sravnjenje podataka; nadzor i tehničko snimanje prostorija; tajno praćenje i tehničko snimanje lica, *transportnih sredstava i predmeta koji stoje u vezi sa njima*: nadzirani prevoz i isporuka predmeta krivičnog djela) i mjere prodora u kriminalne grupe (korišćenje prikrivenih istražitelja i informatora i simulirani i *kontrolisani* otkup predmeta i simulirano davanje potkupnine). Posebne istražne radnje se mogu podijeliti i na mjere audio i video nadzora (nadzor i tehničko snimanje telekomunikacija, pristup kompjuterskim sistemima i kompjutersko sravnjenje podataka, te nadzor i tehničko snimanje prostorija) i *mjere tajnih operacija* (tajno praćenje i tehničko snimanje lica, *transportnih sredstava i predmeta koji stoje u vezi sa njima* i nadzirani prevoz i isporuka predmeta krivičnog djela).

Posebne istražne radnje se odobravaju po tačno utvrđenom postupku i ako su ispunjeni svi procesni uslovi, s tim što zakon ne reguliše način njihovog sprovođenja, već je ostavljeno da to odredi organ unutrašnjih poslova kao organ nadležan za sprovođenje ovih radnji. To omogućava policijskom organu da kada dobije nalog sudije za prethodni postupak pomenute radnje sprovede na način koji će u konkretnom slučaju dati najbolje rezultate. Ako se ima u vidu osjetljivost posebnih istražnih radnji posebno u odnosu na mogućnost ugrožavanja ljudskih sloboda i prava i dostojanstva ličnosti, sasvim je razumljivo što ZKP reguliše trajanje ovih radnji, što ukazuje na potrebu da se u tom vremenskom roku završi operativna djelatnost i prikupe potrebni dokazi. Nadzor i tehničko snimanje telekomunikacija; pristup kompjuterskim sistemima i kompjutersko sravnjenje podataka; nadzor i tehničko snimanje prostorija; tajno praćenje i tehničko snimanje lica, transportnih sredstava i predmeta koji stoje u vezi sa njima i nadzirani prevoz i isporuka predmeta krivičnog djela, odobravaju se u trajanju od mjesec dana, a iz posebno važnih razloga mogu se, na obrazloženi prijedlog tužioca, produžiti za još mjesec dana, s tim da nadzor i tehničko snimanje telekomunikacija, pristup kompjuterskim sistemima i kompjutersko sravnjenje podataka i nadzor i tehničko snimanje prostorija mogu trajati ukupno šest mjeseci, a tajno praćenje i tehničko snimanje lica, transportnih sredstava i predmeta i nadzirani prevoz i isporuka predmeta krivičnog djela ukupno najduže tri mjeseca. Simulirani i kontrolisani otkup predmeta i simulirano davanje potkupnine odobrava se samo u odnosu na jednokratani akt, a zahtjev za svaku narednu radnju protiv istog lica mora sadržavati razloge koji opravdavaju njenu upotrebu.³⁴

Kako se iz prethodnog može konstatovati, ZKP nije odredio vrijeme u kojem se može koristiti prikriveni istražitelj u cilju otkrivanja krivičnih djela, učinilaca i obezbjeđenja dokaza. To navodi na zaključak da se prikriveni istražitelj može koristiti dok postoji operativna potreba, pod uslovom da su ispunjeni procesni uslovi za njegovo korišćenje.

Zakonita upotreba posebnih istražnih radnji podrazumjeva da je vremenski okvir njihovog korištenja unaprijed određen. Tom zahtjevu odgovara zakonom određeno najduže trajanje ovih mjera. Uz to, zakonodavac se opredjelio za postepenost u njihovom utvrđivanju i produžavanju. Naime, u prvom krugu mjera, su mjere koje mogu trajati najduže jedan mjesec. Ove mjere se mogu produžavati u intervalima od po mjesec dana, ali njihovo najduže trajanje je određeno u okviru prekluzivnog roka od šest mjeseci. Produženje mjera opravdano je samo iz posebno važnih razloga. Izvršenje mjera nadzora tehničkog snimanja telefonskih i drugih razgovora, te prisluškivanja, ukida se odmah kada prestanu razlozi zbog kojih su ove mjere bile određene.

Prestanak primjene posebnih istražnih radnji se određuje alternativno na dva načina: istekom roka na koji je određena ili kad prestanu razlozi zbog kojih je određena, u kom slučaju sudija za prethodni postupak mora bez odlaganja, pismenim nalogom obustaviti

³⁴ Matijević, M., Mitrović, D.: op. cit., str. 159.

izvršenje radnje (npr. ako su prikupljeni potrebni dokazi, ako tužilac obustavi istragu, ako lice prema kome je mjera određena sazna za primjenu mjere i slično). Naredbu u kojoj se određuje primjena posebnih istražnih radnja izvršava policijski organ. Preduzeće koje vrši prenos informacija dužna su tužiocu i policijskim organima omogućiti sprovođenje radnje nadzora i tehničkog snimanja telekomunikacija. Posebne istražne radnje su tajne, konspirativne mjere, tako da je zakonom propisano da se naredba sudije za prethodni postupak, kao i prijedlog tužioca čuvaju u posebnom omotu. Time se sprečava prijevremeno otkrivanje od strane osumnjičenog ili njegovog branioca, ili bilo kojeg lica, čije bi saznanje moglo dovesti u pitanje svrhu koja se želi postići. Iako zakonom to nije predviđeno smatra se ispravnim da se prijedlog tužioca i naredba sudije za prethodni postupak čuvaju kod suda.

4. Krivično-pravna i kriminalistička načela primjene posebnih istražnih radnji

Specifičnost i karakteristike primjene posebnih istražnih radnji u suzbijanju kriminaliteta, ukazuju na isto tako delikatan karakter opštih pravila i principa njihove primjene, na način koji garantuje uspješnost i efikasnost u suzbijanju kriminaliteta, sa jedne strane i privremenom ograničavanju ljudskih prava sa druge strane. Uopšteno gledano, ograničenje ljudskih prava koja su data u Konvenciji za zaštitu ljudskih prava i drugim međunarodnim dokumentima čine zaštitu tih ljudskih prava. U suštini ljudska prava mogu se derogirati privremeno da bi se sva ljudska prava zaštitila trajno.³⁵ Zapravo, ovo je najveća dilema i paradoks sadašnjeg vremena. Zbog toga sve ove mjere i radnje prate određena opšte prihvaćena načela, koja danas određuju okvir pravne zaštite građana od neovlaštenih postupaka. Tako, načela koja se odnose na primjenu posebnih istražnih radnji u suprotstavljanju najtežim oblicima kriminaliteta možemo posmatrati sa tri aspekta.³⁶ Prvo, podrazumijeva primjenu načela koja su svojstvena krivičnom postupku uopšte, a samim tim i onom dijelu krivičnog postupka koji se odnosi na primjenu posebnih istražnih radnji i radi se o krivično procesnim načelima. To su osnovna i opšte prihvaćena načela, kako u našem zakonodavstvu tako i u uporednim krivično procesnim zakonodavstvima i mogu se smatrati ona načela koja su navedena Zakonom o krivičnom postupku Bosne i Hercegovine (član 2 do 17) odnosno analognim članovima u Zakonu o krivičnom postupku RS, Federacije BiH i BD. U krivično procesna načela spadaju pravila krivičnog postupka po kojima su dužni postupati sudovi, tužilac i drugi učesnici u krivičnom postupku predviđenim ovim Zakonom, kada postupaju u krivičnim stvarima i to: princip zakonitosti, pretpostavke nevinosti, princip in dubio pro reo, princip ne bis in idem, princip zaštite lične slobode, princip prava na odbranu, princip upotrebe jezika i pisma, princip zakonitosti dokaza, princip naknade štete zbog neopravdane osude ili lišenja slobode, princip prava na suđenje bez odlaganja, princip jednakosti u postupanju, princip slobodne ocjene dokaza, princip akuzatornosti i princip legaliteta krivičnog gonjenja. Drugo, obuhvata specifična načela koja se odnose na primjenu posebnih istražnih radnji i radi se o specifičnim krivičnim procesnim načelima. U rezoluciji XVI kongresa Međunarodnog udruženja za krivično pravo, održanog 1999. godine u Budimpešti, istaknuto je da se rezultati, odnosno saznanja do kojih se dolazi primjenom specijalnih istražnih radnji mogu koristiti kao dokaz u krivičnom postupku samo u slučaju da su radnje preduzete u skladu sa načelima: legaliteta, supsidijarnosti, srazmjernosti i sudskog nadzora.

³⁵ Sadiković, L.: Apsolutno zaštićena ljudska prava, Kriminalističke teme broj: 1-2, Fakultet kriminalističkih nauka, Sarajevo, 2002, str. 226.

³⁶ Posmatranje načela primjene specijalnih istražnih tehnika sa navedena tri aspekta je uslovnog karaktera i svakako da se ovo složeno pitanje (svrha i opravdanost primjene specijalnih istražnih tehnika - zaštita ljudskih prava, odnosno njihovo privremeno ograničavanje) mora posmatrati i sa drugih gledišta.

Načelo legaliteta podrazumijeva da primjena posebnih istražnih radnji mora biti predviđena (precizno normirana) zakonom. Dakle, prvo načelo upozorava da posebne istražne radnje moraju uvijek biti predviđene zakonskim propisima.

Načelo supsidijarnosti podrazumijeva da primjena ovih radnji dolazi u obzir samo u slučaju da se blažim mjerama ne može ostvariti željeni cilj, a to je sprečavanje, otkrivanje i dokazivanje krivičnog djela. In concreto, ovo načelo se odnosi na svrhu koja se želi postići primjenom ovih mjera, tj. na nemogućnost da se na drugi način prikupe dokazi, odnosno na nesrazmjerne teškoće u prikupljanju dokaznog materijala.

Načelo srazmjernosti podrazumijeva postojanje srazmjera između povrede sloboda i prava građana primjenom ovih mjera i težine krivičnih djela u čijem otkrivanju i dokazivanju se one primjenjuju. Tako posebne istražne radnje treba primjenjivati samo kod ozbiljnih i složenih krivičnih djela.

Načelo sudskog nadzora prema kojem je sud jedini organ koji odobrava kako primjenu ovih mjera, tako i kontrolu zakonitosti njihove primjene. Isključiva nadležnost suda za određivanje posebnih istražnih radnji podrazumijeva da se posebne istražne radnje primjenjuju samo uz prethodnu saglasnost suda i obavljaju se pod njegovim nadzorom. Dakle, nadležnost za iniciranje posebnih istražnih radnji je u rukama tužioca, ali njihovo određivanje može odrediti samo sud, koji istovremeno zadržava i kontrolu zakonitosti postupka primjene posebnih istražnih radnji.

Pored gore navedenih načela, za koje slobodno možemo reći da su opšteg karaktera pojedini autori³⁷ identifikuju i druga načela, koja se izdvajaju kao specifična za krivični postupak. Tu spadaju sljedeća načela: 1) **načelo specijalizacije** službenih aktera u krivičnom postupku – u krivičnim predmetima službena lica treba da budu posebno specijalizovana za rad u postupanju u krivičnim predmetima za najteže oblike kriminaliteta; 2) **načelo zbornosti i profesionalnosti** – podrazumijava zborni sastav suda i to sudije koje su specijalizovane za rad u predmetima najtežeg oblika kriminaliteta; 3) **načelo hitnosti** u krivičnom postupku koji predstavljav princip kojim zakonodavac želi ukazati na svoju rješenosť da se postupak vodi brzo i energično. Postupak se treba svesti na najkraće nužno vrijeme uz poštovanje procesnih pravila; 4) **načelo čuvanja službene tajne** pri čemu se polazi od činjenice da podaci moraju predstavljati tajnu i da budu dostupni najužem krugu službenih lica.

Treći aspekt primjene načela posebnih istražnih radnji, jeste kriminalistički aspekt. Nesporno je da izučavanje posebnih istražnih radnji, najuže pripada kriminalističkoj operativi, onda je jasno zašto govorimo o načelima kriminalističke operative. Kriminalistička operativa je disciplina kriminalistike, a sama primjenjuje njena osnovna načela koja doživljaju izvjesna prilagođavanja i adekvatnu primjenu u sklopu kriminalističke operative. S toga se kriminalistička operativa zasniva na osnovnim načelima kriminalistike³⁸ koja se stalno prilagođava specifičnostima kriminalističkooperativnih radnji i mjera. Posebno značajna načela kriminalističke operative su:³⁹

Načelo zakonitosti predstavlja osnovno ustavno i zakonsko načelo i podrazumijeva da se u sprovođenju kriminalističkooperativnih radnji i mjera, a samim tim i posebnih istražnih radnji, moraju poštovati pozitivni zakonski i podzakonski propisi.

³⁷ Škulić, M.: Organizovani kriminalitet- pojam i krivično procesni aspekti, Dosije, Beograd, 2003. str. 209-224.

³⁸ Osnovna načela kriminalistike su: načelo zakonitosti, načelo istine, načelo objektivnosti, načelo operativnosti i brzine, načelo metodičnosti i taktičkog planiranja, načelo temeljitosti i upornosti, načelo koordinacije i saradnje, načelo jedinstvenog rukovodjenja, načelo ekonomičnosti, načelo čuvanja službe tajne, načelo kriminalističke prevencije.

³⁹ Bošković, M., Matijević, M.: Kriminalistička operativa, Visoka škola unutrašnjih poslova, Banja Luka, 2007. str. 38.

Načelo operativnosti podrazumijeva poznavanje prilika i uslova u domenu kriminalnog ponašanja na određenom prostoru. To omogućava lakši izbor posebne istražne radnje i adekvatno angažovanje i korišćenje operativnih veza. Ono se uvijek povezuje sa načelom brzine, jer se ova dva načela dopunjuju i omogućavaju efikasnost operativnog rada policije.

Načelo kritičnosti i samokritičnosti svrstava se u sadržaj načela metodičnosti i taktičkog planiranja, jer ukoliko se poštuje manja je mogućnost greške i propusta, u sprovođenju kriminalističkooperativnih radnji i mjera.

Načelo jedinstvenog rukovođenja je posebno značajno za operativan rad, posebno kod razrješavanja i dokazivanja teških i složenih krivičnih djela ili kada se kriminalna djelatnost prostire na širem prostoru.

Načelo čuvanja službene tajne je posebno izraženo kod posebnih istražnih radnji i to dolazi do izražaja u postupku angažovanja i rada sa operativnim vezama i kada to sve ostaje tajna za treća lica i nakon okončanja operativne obrade.

Načelo elastičnosti predstavlja prilagodjavanje operativnog rada novonastaloj kriminalističkooperativnoj situaciji, jer se planom rada ne mogu predvidjeti svi detalji operativne obrade, niti se mogu predvidjeti nove činjenice i okolnosti koje se ukažu potrebnim za korišćenje u daljem toku operativnog rada.

Načelo ofanzivnosti predstavlja aktivni odnos koji se odlikuje punom inicijativom u planiranju i primjeni pojedinih kriminalističkooperativnih radnji i mjera. Ovo načelo posebno dolazi do izražaja u istraživanju novih pojava oblika kriminaliteta, koji se ne mogu uspješno identifikovati, spriječiti i otkloniti bez poznavanja situacije u kriminogenim sredinama

Načelo mobilnosti podrazumijeva mobilnost i spremnost operativnih radnika za preduzimanje pojedinih kriminalističkooperativnih radnji i mjera, jer se bez takvog odnosa ne može efikasno suprotstavljati kriminalitetu. Prema tome, krivično pravni aspekt posebnih istražnih radnji, odnosi se prvenstveno na njihovu formu, dok kriminalistički aspekt posebnih istražnih radnji, treba da dá sadržaj toj formi. To praktično znači da bi kriminalistička istraživanja trebala da daju odgovore na praktična pitanja primjene posebnih istražnih radnji, odnosno iznalaženje najefikasnijih načina njihove primjene.

5. Način određivanja posebnih istražnih radnji

Što se tiče samog postupka, odnosno, nadležnosti za određivanje posebnih istražnih radnji, zakonom je to pravo isključivo dato sudu (sudiji za prethodni postupak) koji izdaje (pismenu) naredbu o provođenju ovih radnji na osnovu obrazloženog prijedloga tužioca. U pojedinim slučajevima (postojanje hitnosti, odnosno, opasnost od odlaganja) posebne istražne radnje se mogu početi primjenjivati i na osnovu usmene naredbe sudije za prethodni postupak, uz obavezu pribavljanja pismene naredbe u roku od 24 sata od trenutka kada se izda usmena naredba.

Prijedlog za određivanje posebnih istražnih radnji podnosi tužilac. Prijedlog mora biti obrazložen, odnosno tužilac mora da obrazloži:

- postojanje osnova sumnje da je neko lice samo ili zajedno sa drugim licem učestvovalo u izvršenju krivičnog djela;

- razloga za preduzimanje radnje, odnosno, da nije moguće na drugi način pribaviti dokaze ili je njihovo pribavljanje povezano s nesrazmjernim teškoćama;

- podatke o licu prema kome se preduzima radnja (osumnjičeno lice ili drugo lice za koje postoje osnovi sumnje da se nalaze u specifičnoj komunikacijskoj vezi sa osumnjičenim);

- konkretnu radnju (ili više njih) čije se određivanje traži;

- način njenog izvođenja (npr. nadzor i tehničko snimanje određenog telefonskog priključka ili određenog objekta);

- obim i trajanje radnje.

Prema tome, tužilac je dužan da sudiji za prethodni postupak ponudi sve elemente i činjenice potrebne za donošenje naredbe, a sudija je dužan da te elemente i činjenice provjeri, pa ako utvrdi da zaista postoje svi ti elementi, da prihvati prijedlog tužioca i da donese naredbu. Naredba mora da sadrži iste podatke kao i prijedlog tužioca kao i vrijeme trajanja radnje, uz naznačavanje početka njene primjene, koji se mora vezati za donošenje pismene naredbe sudije za prethodni postupak. U Zakonu o krivičnom postupku nije predviđena mogućnost odbijanja prijedloga tužioca od strane sudije za prethodni postupak (pa samim tim i mogućnost ulaganja pravnog lijeka protiv takve odluke).

6. Realizacija posebnih istražnih radnji

Efikasnost i uspjeh istrage prvenstveno zavisi od dobro planirane istrage kao kompleksnog i multidisciplinarnog procesa koje posebno dolazi do izražaja kada se radi o korišćenju posebnih istražnih radnji, jer podrazumijeva definisanje niza specifičnosti karakterističnih za otkivanje i dokazivanje teških krivičnih djela. Na samom početku potrebno je izraditi pismeni operativni plan rada, koji treba da sadrži:

- identifikovati poznate činjenice i okolnosti, vezane za eventualno krivično djelo;
- koje činjenice i okolnosti u toku istrage je neophodno utvrditi;
- identifikovati kojim dokaznim sredstvom će se utvrditi pojedine činjenice i okolnosti važne za krivično gonjenje;
- odrediti koje radnje i dokazivanja treba preduzeti i odrediti da li je za te dokaze potrebno tražiti sudsku naredbu;
- odrediti subjekte koji će biti nosioci pojedinih planiranih radnji dokazivanja;
- odrediti redoslijed izvođenja pojedinih radnji i dokazivanja;
- odrediti vremenski okvir za realizaciju svake radnje i dokazivanja;
- odrediti vremenski period i način komuniciranja subjekata koji učestvuju u istrazi.

Sva ova određenja su opšteg karaktera i kao takva se mogu proširivati ili sužavati, ali u svakom slučaju treba insistirati da je izvođenje ovih radnji jedan jedinstven proces, koji vodi otkrivanju krivičnog djela i izvršioca. Kroz istragu i zajedničko djelovanje tužioca i ovlaštenog službenog lica uočava se da u istrazi tužilac daje pravnu dimenziju, a ovlašteno službeno lice operativnu dimenziju, koje u svojoj skupnosti i jedinstvu dovode do realizacije zajedničkog cilja, a to je otkrivanje i gonjenje počinioca krivičnih djela. Najvažniji dio operativnog plana je činjenica da se za najteže oblike kriminaliteta predviđa stavljanje obrazloženog prijedloga posebnih istražnih radnji. Potrebno je obrazložiti posebno za svako osumnjičeno lice, a po mogućnosti potkrijepiti priložima, razloga traženja primjene posebne istražne radnje. Isto tako, navesti ranije korištene mjere, i radnje prema osumnjičenim licima i usporediti sa novim podacima, uz mogućnost provjere svih dostupnih podataka izvora i slično. O licu protiv kojeg se provodi radnja, pribaviti fotografiju novijeg datuma, znati njegove navike, način oblačenja, registarsku oznaku vozila kojim upravlja, podatke o vlasništvu vozila, njegov dnevni ritam (ustajanje, gdje se kreće, gdje izlazi, gdje odlazi i kada se vraća kući) koje brojeve telefona koristi, njegova lična svojstva, (sklonost ka alkoholu, drogi) poznaje li borilačke vještine, krug osoba sa kojim se viđa i „veza sa policijom“.⁴⁰

Isto tako predvidjeti početak i završetak primjene svake pojedinačne radnje i okvirni datum okončanja svih radnji zajedno. Ukoliko se planira korišćenje prikrivenog istražitelja planom je

⁴⁰ Ovo su vrlo važni elementi, jer ako će se koristiti prikriveni istražitelj on mora znati sva lica kako bi se izbjegla sva moguća dekonspiracija od lica koja bi ga prepoznala, Isto tako pri otkupu droge moglo bi doći do situacije da nepozvana lica otkriju istražitelja.

potrebno predvidjeti koji će lažni identitet i priču koristiti (ime, nadimak, telefon, e-mail, vozilo, zaposlenje) vodeći računa da lica iz kriminalnog miljea ne mogu lako provjeriti „lažnu priču“. Imati dogovorena mjesta za sastanke, dostupan signal telefona, što je važno iz razloga da sve radnje prikrivenog istražitelja budu pokrivena tajnim praćenjem, radi njegove lične sigurnosti. Također planom treba predvidjeti i način okončanja posebnih istražnih radnji, hapšenje i pretrase. Planom treba predvidjeti i izmjene plana, jer nikada uslovi nisu idealni, a sve u cilju unutrašnje i vanjske sigurnosti izvršioca.

6.1. Materijal dobijen poduzimanjem posebnih istražnih radnji i obavještenje o poduzetim radnjama

Policijski organ po okončanju poduzimanja posebne istražne radnje dužan je odmah sačiniti izvještaj o tome i predati ga tužiocu. Na osnovu dostavljenog izvještaja tužilac može da cijeni način preduzimanja tražene radnje, poštovanje prava i sloboda čovjeka, postupanju po njegovom prijedlogu, odnosno naredbi sudije za prethodni postupak. Zakon o krivičnom postupku ne propisuje formu takvog izvještaja, niti njegovu sadržinu, ali u njemu se mora navesti lice (ili lica) prema kome je određena radnja, krivično djelo zbog kojeg je određena, te način i obim izvršenja radnje, rezultat koji je dobijen, te oznaku lica koja je kao „policijski organ“ preduzelo radnju. Uz izvještaj tužiocu se moraju predati i sve informacije, podaci i predmeti pribaljeni preduzetom radnjom. Tužilac je dužan da sudiji za prethodni postupak dostavi pismeni izvještaj o poduzetim radnjama, kako bi se on upoznao sa načinom sprovođenja radnji, odnosno provjerio da li je postupljeno po njegovoj naredbi i u njenim okvirima. Ovim se želi spriječiti eventualne zloupotrebe prilikom postupanja po naredbi sudije za prethodni postupak. Podaci i informacije pribavljeni naređenim radnjama uništiće se pod nadzorom sudije za prethodni postupak, koji će o tome sastaviti poseban zapisnik u dva slučaja: ako tužilac odustane od krivičnog gonjenja i ako pribavljene informacije i podaci nisu potrebni za krivični postupak. U tom slučaju o poduzimanju radnji, razlozima za njihovo poduzimanje, informaciji da dobijeni materijal nije bio osnov za krivično gonjenje i da je uništen, pismeno se obavještava lice prema kome je određena radnja. Nakon preduzimana radnje, sudija za prethodni postupak će bez odlaganja obavjestiti lice protiv koga je radnja bila poduzeta, a to lice može od suda zatražiti ispitivanje zakonitosti naredbe i način na koji je radnja sprovedena. Prema tome lice koje smatra da su primjenom naređene radnje povređena njegova prava i slobode može od suda tražiti ispitivanje zakonitosti, načina njene primjene, kao i naredbe suda koja je predstavljala osnov za njenu primjenu, što je još jedan vid zaštite građana od nezakonitog zadiranja u njihova prava i slobode. Čuvanje podataka i informacija dobijenih poduzimanjem posebnih istražnih radnji čuvaju se dok se čuva sudski spis.

7. Nadzor i tehničko snimanje telekomunikacija

Ova posebna istražna radnja spada u jednu od najčešće korištenih i najefikasnijih radnji. Nadzorom i tehničkim snimanjem telekomunikacija ograničava se pravo čovjeka na nepovredivost „telekomunikacionog komuniciranja“ i pravo na privatnost i poštovanje privatnog života. Ovom posebnom istražnom radnjom ograničava se u pravu na privatnost ne samo sumnjivo lice, već posredno i svako treće lice s kojim osumnjičeni ostvaruje kontakt putem sredstava za komunikaciju. Ova posebna istražna radnja se vrši presretanjem komunikacije u trenutku dok komunikacija još uvijek traje (tzv. real time ili on line nadzor), za razliku od klasničnih radnji dokazivanja koje se po pravilu izvode sa vremenskom distancom u odnosu na predmet dokazivanja.

Danas, kada kriminalitet postaje sve složenija negativna društvena pojava, kada teži ka ekspanziji, internacionalizaciji i ispoljavanju novih formi, logično je da posebna istražna

radnja u vidu nadzora i tehničkog snimanja telekomunikacija nalazi svoju punu primjenu u operativnoj djelatnosti policije, s ciljem otkrivanja, razjašnjavanja i dokazivanja određenih krivičnih djela.

Nadzor i tehničko snimanje telekomunikacija predstavlja jednu od najvažnijih posebnih istražni radnji u suprotstavljanju organizovanom kriminalitetu iz dva razloga: *prvi*, dokazna vrijednost ove posebne istražne radnje je nesporna, jer vlastite riječi osumnjičenog najbolje dokazuju njegova djela i namjere i *drugo*, elektronski nadzor omogućava djelovanje prije izvršenja krivičnog djela, ukoliko se primjenom ove tehnike otkrije planiranje i pripremanje njegovog izvršenja.⁴¹

Najčešće je riječ o konspirativnom presretanju komunikacija osumnjičenog, kojom prilikom se postavljaju odgovarajući uređaji na telefonske žice (*wiretapping*); zatim o presretanju neposredne verbalne komunikacije osumnjičenog, putem tzv. ozvučenja prostorija skrivenim mikrofonom i sličnim sredstvima, ali i o presretanju ostalih oblika elektronskih komunikacija osumnjičenog, (mobilna telefonija, personalni računar, telefaks, pejdžer i druga tehnička sredstva). S druge strane, ovdje dolaze u obzir svi vidovi tajnog snimanja optičkim sredstvima, tj. fotografskim aparatima, video kamerama, magnetoskopima i sličnim sredstvima (tzv. foto i TV dokumentovanje). Ova posebna istražna radnja sastoji se u tajnom nadzoru (prisluškivanju)⁴² i snimanju razgovora koji se vode na daljinu. U tehničkom pogledu taj nadzor se odnosi na sva tehnička sredstva, u bilo kojem obliku (stacioniranom, mobilnom, analognom, digitalnom, tonskom, slikovnom, integrisanom i dr.), koje korisnici upotrebljavaju bilo preko poštanskih (npr. privatni telefonski priključci, javne govornice i sl.), bilo preko drugih organizacija (npr. telekomunikacije u prometu i sl.) na koja se proteže ustavnopravna i krivičnopravna zaštita.⁴³

Tako se pod sadržajem komunikacija podrazumijevaju informacije u vezi sa suštinom, smislom ili značenjem bilo kakvih žičanih, usmenih ili elektronskih komunikacija. Žičane komunikacije su definisane kao komunikacije koje podrazumijevaju korišćenje žica, kablova ili drugih sličnih sredstava za prenošenje ljudskog glasa. Pored toga, tonsko-glasovni pejdžeri obuhvaćeni su kategorijom žičanih komunikacija, a prisluškivanje segmenata ljudskog glasa mora se tretirati na isti način kao i prisluškivanje žičanih komunikacija. Razgovor preko telefona predstavlja žičanu komunikaciju. Usmene komunikacije podrazumijevaju oralnu komunikaciju koju izgovara neka osoba uz očekivanje da takva komunikacija nije predmet prisluškivanja, pod okolnostima koje opravdavaju takvo njeno očekivanje, ali ovaj pojam ne obuhvata i elektronske komunikacije. Elektronske komunikacije su definisane kao svako prenošenje znakova, signala, pisanog teksta, slika, zvukova, podataka ili obavještenja bilo koje prirode, koji se prenose u cjelini ili djelimično posredstvom nekog žičanog, radio, elektromagnetnog, foto-elektronskog ili foto-optičkog sistema. Elektronske komunikacije ne sadrže ljudski glas ni u jednom trenutku prenosa, pa u tom smislu usmena komunikacija ne može nikada biti tretirana kao elektronska komunikacija. Ova kategorija obuhvata sisteme poput pejdžera s digitalnim ekranima, elektronsku poštu, elektronsko oglašavanje, prenošenje informacija s kompjutera na kompjuter, slanje poruka faksom i prenošenje privatnih video

⁴¹ Šikman, M. i Pena, U.: *Prikrivene operacije i zaštita od navođenja na delo – sporna rešenja i mogući predlozi*, Zbornik radova "Pravo i forenzika u kriminalistici", Beograd, 2009, str. 226.

⁴² "Nadzor" nije samo eufemizam za prisluškivanje, već pojam širi od prisluškivanja, jer se staviti pod nadzor može i komunikacija koja se ne može prisluškivati (ona koja se obavlja drugim tehničkim sredstvima). Osim telefonskih, dolaze u obzir i drugi razgovori, ne samo oni što se vode tehničkim sredstvima, već i razgovori uživo (npr. na ulici, na javnom skupu, sastanku i sl.), uz magnetofonsko snimanje.

⁴³ Krapac, D.: *Zakon o krivičnom postupku i drugi izvori hrvatskog procesnog prava*, Narodne novine, Zagreb, 2002, str. 197.

zapisa (ali ne i video nadzor). Elektronske finansijske transakcije predstavljaju jedan vid elektronskih komunikacija. Nadzor podrazumijeva bilježenje sluhom ili nekim drugim putem sadržaja žičanih, elektronskih ili usmenih komunikacija korišćenjem bilo kakvih elektronskih, mehaničkih ili drugih uređaja.⁴⁴

Pod prisluškivanjem telefonskih razgovora podrazumijeva se tehničkim sredstvima snimanje saobraćaja koji se odvija preko javnih telefonskih i telegrafskih linija u cilju saznanja sadržaja međusobnih razgovora i utvrđivanja identiteta lica koja vode razgovor. Prisluškivanje i snimanje ovih razgovora tehnički je jednostavnije i bezbjednije nego prisluškivanje i snimanje neposrednih razgovora, bez obzira na to gdje se oni obavljaju.

Treba imati u vidu da je još sa pojavom prvih telefonskih aparata bilo moguće povrediti tajnost razgovora obavljanih posredstvom njih, naročito sa ekspanzijom mobilne telefonije. Razvoj elektronske industrije omogućio je i opservaciju svih drugih razgovora koji se obavljaju u neposrednom, ličnom kontaktu – ozvučenjem prostorija ili lica može se pratiti verbalna komunikacija koja se odvija u stanu, na ulici, restoranu ili bilo kom drugom mjestu.

Saznanja iz prisluškivanja lica za koje postoji dozvola kontrole telefonskih razgovora, ne mogu i ne smiju se koristiti prema drugim licima i drugim djelima. Popis podataka o telefonskim razgovorima, odnosno evidenciji telefonskih brojeva u memoriji prenosnog telefona osumnjičenog može biti pregledan, te korišćen kao pravno valjani dokaz i bez određivanja mjere nadzora i tehničkog snimanja telefonskih razgovora. Tehničke snimke telefonskih razgovora (fonozapisi) valjan su dokaz u odnosu na treća lica za koja nije izdat nalog za snimanje telefonskih razgovora, ako se ta treća lica nađu zajedno u kriminalnoj zoni lica prema kojem se provodi mjera tehničkog snimanja telefonskih razgovora.⁴⁵

Policijski organi, zaduženi za tehničko provođenje ove posebne radnje, prije samog snimanja dužni su na tehničkom snimku zabilježiti broj sudske naredbe na osnovu koje se postupka, mjesto i vrijeme početka primjene mjere, podatak da li je registracija mijenjana, kopirana i u koliko primjeraka, kao i vrijeme završetka primjene ove radnje. Sudu se uvijek dostavlja izvornik tehničke snimke, s nužnim podacima za moguću provjeru vjerodostojnosti na taj način prikupljenih saznanja - kako bi se on tokom postupka mogao koristiti kao dokaz, predmet uviđaja ili vještačenja. Pregled pronađenog ili privremeno oduzetog *mobalnog telefona* ne predstavlja posebnu radnju iz člana 116 stav 2 tačka a), nego pretres pokretne stvari kao "sličnog uređaja za automatsku obradu podataka" (član 51 stav 2).

Podaci dobijeni na ovaj način mogu se koristiti samo u svrhe dokazivanja krivičnih djela za koja postoji određeni stepen sumnje i koja su navedena u aktu kojim se mjera odobrava, a podaci koji se odnose na druga krivična djela zahtijevaju novu, potpunu ili djelimičnu proceduru, ili, u određenim slučajevima, mogu poslužiti kao operativni podaci pomoću kojih se mogu obezbijediti dokazi primjenom drugih metoda. U takvim slučajevima dokazna vrijednost takvih podataka je opet podložna ocjeni suda. Informacije koje se ne upotrijebe u ove svrhe, kao i pojedine informacije za koje propisi taksativno određuju da se ne mogu prikupljati i koristiti i materijali u kojima su one sadržane uništavaju se, a službena lica kojima su poznate moraju ih čuvati kao tajnu. Njihova zloupotreba sankcionisana je krivičnim zakonima. Osim toga, sva zakonodavstva predviđaju da nezakonito postupanje ili postupanje protivno aktu kojim se odobrava primjena ove mjere, povlači, kao sankciju, nemogućnost korišćenja pribavljenih podataka kao dokaza. Time ovi podaci dobijaju karakter nezakonito obezbijedenih dokaza, a posljedica toga je da se na njima ne može zasnivati presuda.

⁴⁴ Zonderman, J., *Beyond the Crime Lab - The new science of investigation*, New York, 1999, str. 175.

⁴⁵ Simović, M.: op. cit. str. 393.

O prisluškivanju, kao i drugim oblicima tajne audio opservacije, počelo se intenzivno govoriti sredinom prošlog vijeka, kada su u centru pažnje bili minijaturni mikrofoni ("špijunske bubice") i diktafoni, da bi danas tehnologija po pitanju opreme ove vrste došla do te granice da je moguće nadzirati sve i svakoga, na nevjerovatnim razdaljinama i sa uređajima svih oblika i dimenzija, zavisno od konkretne situacije. Savremeni arsenal prislušne opreme izuzetno je bogat, obuhvatajući, između ostalog, i "mikro"-mikrofone, elektronske stetoskope, radio mikrofone (tzv. "radio dodatke"), usmjeravajuće i laserske mikrofone, aparaturu za magnetno snimanje itd. Telefonski razgovori mogu se nadzirati postavljanjem odgovarajućih elektronskih uređaja na samom aparatu, telefonskim linijama (kablovima), kao i u telefonskim centralama. Najpoznatiji način prisluškivanja telefonskih linija jeste postavljanje specijalnog prisluškivača nalik mikrofONU, koji se za liniju vezuje posebnim adapterom u kojem je ugrađen i mini magnetofon, koji se uključuje po dizanju telefonske slušalice. Cijeli uređaj se može postaviti u prostoru od aparata, preko telefonskog voda do razvodne kutije, i napaja se iz telefonske mreže. Često su sami prislušni uređaji koji se ugrađuju u telefonski aparat oblika uobičajenih, sastavnih telefonskih elemenata, tako da ih je veoma teško otkriti. Jedan od najpoznatijih i često korišćenih uređaja ove vrste je tzv. "telefonsko uho". Po sličnom principu se presreću i faks signali, ali je za tu svrhu potreban računar sa specijalizovanim softverom. Osim toga, prisluškivanje je moguće obaviti i bez neposrednog povezivanja na kabl, pomoću minijaturnih indukcionih kalema koji se postavljaju u njihovoj blizini.⁴⁶ Tzv. "olovka registri" detektuju promjene magnetne energije koje odgovaraju okrenutom broju sa nadziranog telefonskog aparata, a pomoću njih se može odrediti i udaljenost samog poziva. Uređajima "uhvati i slijedi" omogućava se suprotan proces – aparat se stavlja na nadzirani telefon koji prima poziv da bi se odredio broj sa koga se zove, odnosno šalje poziv, kao i njegova udaljenost.⁴⁷ Za akustičku opservaciju je naročito pogodan sistem mobilne telefonije, i bez direktnog priključenja na mrežu mobilnog operatera. Nadzor razgovora se u ovom slučaju svodi na podešavanje radio prijemnika, radio skenera ili drugog sličnog uređaja koji detektuje i emituje radio signale, na frekvenciju koju koristi nadzirani mobilni telefon. Ovdje se pojavljuje problem tzv. "otiska" glasa. Naime, analiza glasa je odavno jedan od uobičajenih postupaka u kriminalističkim istragama. Stručnjaci tvrde da karakteristike ljudskog glasa nisu ništa manje jedinstvene od otisaka prstiju. I, što je jednako važno, ostaju nepromijenjene.

Razna tehnička sredstva se koriste za snimanje razgovora telekomunikacionim sredstvima, ali i za neposredne razgovore koji se vode u prostorijama ili na otvorenom prostoru, kao i za kontrolu poštanskih pošiljki, tj. pisama, paketa, tajnih poruka i sl. Ta sredstva se uglavnom mogu podijeliti u dvije osnovne grupe:

- 1) elektronska prislušna sredstva koja se koriste za kontrolu telefonskih i drugih razgovora i za ozvučenje prostorija i
- 2) hemijska sredstva koja se koriste za kontrolu poštanskih pošiljki, otkrivanje tajnih poruka, prisustva tajnog mastila, indiga i za tajno fotografisanje, tehničko i TV snimanje.

Poznato je da se određena preduzeća bave prenosom informacija raznim telekomunikacionim sredstvima i da bi bez saradnje policije i tih preduzeća tehnički bilo neizvodljivo da se vrši potpun nadzor i tehničko snimanje telekomunikacija. Zbog toga ZKP i predviđa odredbu (čl. 118 st. 6.) kojom obavezuje preduzeća koja se bave prenosom informacija da tužiocu i policijskim organima omogućuje sprovođenje posebne istražne radnje koja se sastoji u nadzoru i tehničkom snimanju telekomunikacija, a po naredbi sudije za prethodni postupak.

⁴⁶ Škulić, M.: *Audio nadzor telefonskih i drugih razgovora u krivičnom postupku*, Bezbednost, Beograd, br. 1, 1997, str. 24.

⁴⁷ Zonderman, J.: op. cit. str. 175.

Mobilne telefone, koji svakim danom sve više postaju sredstvo komunikacije među ljudima, koriste i razna lica iz kriminogenih sredina za svoje dogovore, tako da se primjenom odgovarajućih tehničkih sredstava mogu saznati i tehnički snimiti sadržaji takvih razgovora, pa i identifikovati sagovornici, tim prije što je poznato da se korisnik mobilnog telefona može locirati skoro na svakom mjestu. Nagli razvoj kompjuterske tehnologije doprinio je sve većoj upotrebi raznih računara, kako za pohranjivanje i obradu podataka, tako i za komunikaciju, odnosno dopisivanje putem elektronske pošte (E-mail).

Dugo vremena telefon je bio najrasprostranjenije sredstvo komunikacija, odnosno dugo vremena on služi za međusobnu komunikaciju ljudi, pa je logično što su ga u svoje svrhe koristili i još uvijek koriste i učinioci raznih krivičnih djela. Međutim, kada se govori o današnjoj upotrebi telefona za komunikaciju između učinilaca krivičnih djela, potrebno je upravo ukazati na jedan praktični aspekt njegovog korišćenja. Naime, učinioci krivičnih djela i druga lica iz kriminogene sredine sve više izbjegavaju da vode razgovore putem telefona, a u nekim kriminalnim organizacijama čak je i zabranjena komunikacija preko telefona o kriminalnoj djelatnosti, jer im je poznato da postoji mogućnost prisluškivanja i tehničkog snimanja njihovih razgovora, što je naročito opasno od kada je ova radnja dobila dokazni značaj.

Planiranje i realizacija nadzora i tehničkog snimanja telekomunikacija mora se obaviti na način da se minimiziraju presretanja razgovora koja nisu obuhvaćena predmetom istrage, odnosno da se pažnja usmjeri samo na one dijelove razgovora koji su od interesa za istragu. Prva u niz aktivnosti koje obuhvataju nadzor i tehničko snimanje telekomunikacija jeste uspostavljanje kontakta sa odgovarajućom telekomunikacijskom institucijom koja vrši usluge telekomunikacije. Nakon toga pristupa se nadzoru i tehničkom snimanju telekomunikacija, koje u suštini obuhvata presretanje i slušanje razgovora osumnjičenih lica, snimanje tih razgovora i njihova kasnija reprodukcija. Ovu mjeru treba da realizuje posebno obučeni i osposobljeni pripadnici agencija za provođenje zakona, jer moraju presretati i snimati sve razgovore i druge oblike komunikacija osumnjičenih lica, da bi identifikovali one dijelove razgovora koji se odnose na kriminalne aktivnosti. Zbog toga lica koja vrše nadzor i tehničko snimanje telekomunikacija moraju biti osposobljena da pažljivim slušanjem razgovora identifikuju upravo te kritične djelove i da se fokusiraju na njihovu analizu i tumačenje. U suprotnom, pripadnici agencija za provođenje zakona, moraju trošiti vrijeme i eneregiju na presretanje nekih ličnih i privatnih razgovora, koji su u principu zanimljiviji, što može dovesti do zanemarivanja ključnih dijelova razgovora o kriminalnim dijelovima razgovora. Nakon završene posebne istražne radnje nadzor i tehničko snimanje telekomunikacija, a koje radnje najduže mogu trajati šest mjeseci svi označeni i registrovani razgovori se skidaju sa sistema i snimaju na jedan CD-e, koji se po naredbi dostavlja tužilaštvu. Nakon toga tužilaštvo daje naredbu policijskoj agenciji koja je vršila postupanje, po ovoj radnji da dostavi izvještaj, tačnije analize i da napravi sažetak presretnutih telefonskih razgovora. Opšti problem u primjeni ove posebne istražne radnje, je pitanje da li se za sve nadzirane i snimljene razgovore treba uraditi „transkript“. Kada se uporedi praksa sudova i tužilaštava susjednih zemalja i kada se analizira sam element ove posebne istražne radnje izvodi se jasan zaključak da je kao dokaz validno samo ono što je i snimljeno, odnosno nadzirano, a ne ono što je i prekucano. Transkript sam za sebe ne može se smatrati dokazom, već pomoćnim alatom i zajedno sa originalnim snimkom razgovora (tonskim zapisom), koji se obavezno sluša na glavnom pretresu, zadovoljava sve elemente neposrednosti, i na ovakav način predstavlja validan dokaz u krivičnom postupku.⁴⁸

⁴⁸ Prema stavu sudske prakse (presuda Vrhovnog suda RS 118 0 Kž 06 000079 od 22.5.2007 godine) transkripti telefonskih razgovora (zajedno sa originalnim snimkom tih razgovora – tonskim zapisom) su dokazi koji, kao i svaki drugi podliježu slobodnoj ocjeni i uvjerenju suda, prema njihovom sadržaju i ubjedljivost. Prema tome, na takvim dokazima, ukoliko se iz njihovog sadržaja vidi učešće prisluskivanog lica u izvršenju krivičnog djela na njima se može zasnivati sudska odluka. Prema tome, ukoliko nema nezakonitosti u

Prije izmjena ZKP-a u praksi je bilo sporno da li „listinzi“ dolaznih i odlaznih poziva i SMS poruka predstavljaju posebnu istražnu radnju i tehničko snimanje telekomunikacija, jer pitanje pribavljanja ovih dokaza nije bilo izričito regulisano ZKP-e. Međutim, ova dilema otklonjena je izmjenama ZKP-a kojim se u okviru radnje dokazivanja privremenog oduzimanja predmeta i imovine predviđa radnja (naredba operateru telekomunikacija) član 72 a ZKP BiH, odnosno analognog član ZKP RS, FBiH i DB, a kojim je propisano da u slučaju postojanja osnova sumnje da je neko lice počinilo krivično djelo, sud na prijedlog tužioca ili ovlaštenih službenih lica, koja su dobila odobrenje od tužioca, može narediti da operater telekomunikacija ili drugo pravno lice, koje vrši pružanje telekomunikacionih usluga, dostavi podatke o korišćenju telekomunikacionih usluga tog lica, ako bi takvi podaci mogli da budu dokaz u krivičnom postupku ili da posluže za prikupljanje informacija koje mogu da budu od koristi u krivičnom postupku. Međutim, ono što razdvaja i čini distinkciju između klasičnih radnji dokazivanja kojim se zadire u privatnost i posebnih istražnih radnji jeste stepen zadiranja u to pravo, odnosno stepen njegovog ograničenja. S tim u vezi listing samo predstavlja spisak poziva nekog lica, o čemu nadležni organ telekomunikacija vodi službenu evidenciju, ali se iz njega ne može vidjeti sadržaj tih poziva, što predstavlja visok stepen zadiranja u privatnost. Osim toga, listing se može tražiti i dobiti samo za već obavljene telefonske razgovore, a nikako za one koji su u toku. Dakle, nema presretanja telefonskih razgovora kao kod posebne istražne radnje nadzor i tehničko snimanje telekomunikacija. Ovako dobiveni podaci vrlo su značajni, posebno kada osumnjičeni tvrdi da se u vrijeme činjena krivičnog djela nije nalazio u mjestu u kojem je krivično djelo izvršeno (npr. da se u vrijeme izvršenja krivičnog djela koje je izvršeno u Banja Luci nalazio u Sarajevu), a to potvrde i neki njegovi svjedoci (lažni alibi). Dobijeni podaci listinga kao materijalni dokaz može dokazati suprotno (npr. ako osumnjičeni nije neposredno prije ili poslije izvršenja bio u Sarajevu). Analiziranjem primjene posebne istražne radnje nadzor i tehničko snimanje telekomunikacija kao jedna od najčešće korišćenih i najefikasnijih radnji, uočene su i određene slabosti i određeni problemi koji se javljaju u njenoj primjeni, kao što je očigledna neusklađenost u vremenskim rokovima ove radnje u odnosu na druge.

Naime, tajno praćenje i tehničko snimanje telekomunikacija se najčešće provodi sa posebnom istražnom radnjom tajno praćenje i tehničko snimanje lica, transportnih sredstava i predmeta koji stoje u vezi sa njima, pa zbog neusklađenosti rokova trajanja ovih istražnih radnji dolazi do poteškoća u njihovoj zajedničkoj primjeni. Isto tako presretanje telefonskih razgovora i SMS poruka nije u potpunosti funkcionalno, jer postoji problem sa određivanjem lokacija korisnika određenih telefonskih brojeva ili korisnika aparata određenog IMEI broja, odnosno mobilnih priključaka (podaci dostavljeni od telekom operatera su u neodgovarajućem formatu), nemogućnost pregleda SMS komunikacija, nemogućnosti slanja tihog SMS-a (potrebna kupovina licence za korišćenje ove opcije), spor protok podataka putem SDH mreže, i spora izrada DVD diskova sa dokaznim materijalom. Ove poteškoće mogu se otkloniti poboljšanjem zakonske regulative koja se odnosi na komunikacije, kojim bi se nametnula obaveza teleoperaterima da otklone navedene popuste, a u tu svrhu uključiti Regulatornu agenciju za komunikacije BiH. Otkloniti svaku prepreku pri korišćenju posebne istražne radnje nadzor i tehničko snimanje telekomunikacija a koja se tiče „pre – paid“ kartica za mobilne telefone, dostavljanje informacija o internet prometu i uspostava tzv. crnih lista otuđenih mobilnih aparata, na koji način će se riješiti problem kloniranih IMEI brojeva i uredna registracija korisnika istih, spriječiti kupovinu GSM kartica od telekom operatera. Isto tako potrebno je eliminirati postojanje raznolikosti načina dostavljanja radnih naloga prema

pribavljanju ovog dokaza i ukoliko se ne ospori autentičnost zvučnog snimka, transkript razgovora (zajedno sa originalnim snimkom tih razgovora – tonskim zapisom) je zvučna isprava koju sud cijeni kao i svaki drugi dokaz, jer pravo osumnjičenog na odbranu nije povređeno, jer se ne utiče na volju osumnjičenog, ne radi se o obmani. Sadržaj tog dokaza dobijenog kao zvučna isprava, sud treba da cijeni kao i svaki drugi dokaz.

telekomoperaterima a koji se tiču aktivnosti koje prethode primjeni posebne istražne radnje, nadzor i tehničko snimanje telekomunikacija. U tom pravcu potrebno je uvesti jedinstvenu proceduru za sve agencije za provedbu zakona u vidu „obaveznih upustava“ koji bi sadržavali jedinstvene obrasce radnih naloga. Nadalje, uočeno je nedovoljno iskustvo tužilaca i policijskih službenika u pogledu prezentiranja dokaznog materijala tokom suđenja, radi čega je potrebno provesti odgovarajuću tehničku obuku, obuka pripadnika u rukovanju tehničkim sredstvima koja se koriste za nadzor i tehničko snimanje telekomunikacija. Zbog toga je potrebna i nužna specijalistička obuka lica koja će neposredno vršiti nadzor i tehničko snimanje telekomunikacija.⁴⁹ Isto tako potrebno je redovno informisanje nosilaca istrage u vezi sa predmetom u toku nadzora i tehničkog snimanja telekomunikacija, sačinjavanje transkripta, presretanje poziva i njihovo pohranjivanje u bazu podataka, te dostavljanje nosiocima istrage. Uočene su greške pri pisanju naredbi, te nekvalitetno iskorišćavanje dokaznog materijala i nedovoljna saradnja tužilaca i lica koja provode konkretnu mjeru, pa u tom pravcu donijeti obavezujuće podzakonske akte koji bi regulisali i formu i sadržinu postupanja prilikom provođenja posebnih istražnih radnji.

Potrebno je raditi na tehničkoj opremljenosti, jer tehnička neopremljenost uzrokuje otežan način pribavljanja podataka o telekomunikacijskim sredstvima koja koriste lica protiv kojih se ova posebna istražna radnja primjenjuje (uređaji za prikupljanje IMSI brojeva).

Neupuštajući se u detaljniju analizu konkretnih zakonskih rješenja koji se tiču posebne istražne radnje tajno praćenje i tehničko snimanje telekomunikacija, potrebno je ukazati i na neke nejasnoće, nedorečenosti i nepotpunosti. Naime, ova mjera se sastoji u tajnom nadziranju i tehničkom snimanju telefonskih razgovora lica i drugih oblika elektronske komunikacije lica na daljinu, što svakako, obuhvata i elektronsku poštu (e-mail), kao i druge oblike komuniciranja koji se odvijaju preko kompjuterskih uređaja i drugih sistema informacione tehnologije. Dakle, „smatra se“ ispravnim stavom da se nadzor i tehničko snimanje telekomunikacije odnosi i na nadzor komunikacija koje se prenose putem računara.⁵⁰ Ipak, kako se kompjuterska tehnologija i komunikacija svakodnevno mijenja i razvija i kao takva sve više koristi za vršenje krivičnih djela, potrebno je otići korak dalje u preciziranju mogućnosti zakonitog nadziranja telekomunikacija, uključujući i elektronske komunikacije, kao i komunikacije na daljinu. U tom smislu moglo bi se govoriti o dvije posebne istražne radnje i to: prva, nadzor i tehničko snimanje telefonskih razgovora i drugih komunikacija na daljinu, i druga, nadzor, prikupljanje i tehničko snimanje računarskih podataka, što bi mogao biti budući prijedlog izmjena ZKP-a.

7.1. Značaj mobilnih telefona u operativnom radu policije

U svakodnevnom životu mobilni telefoni su postali nezaobilazni detalj svakodnevnog poslovnog, porodičnog, zabavnog, školskog i svakog drugog aspekta života svih građana. Stoga je i razumljivo da i zloupotreba mobilnih telefona dobija na značaju, kako kvalitativno, tako i kvantitativno. Usljed uslovljenosti svakodnevnih životnih aktivnosti posjedovanjem mobilnih telefona, mobilni telefoni postaju i sredstva izvršenja krivičnih djela.

Policija mora da "hvata korak s vremenom", odnosno da, prateći tehničko-tehnološka i naučna dostignuća u oblasti mobilne telefonije, a shodno tehničkim mogućnostima operatera mobilne telefonije, osmišljava i prilagođava metode vlastitom kriminalističkom radu na suzbijanju ovih oblika kriminaliteta, kao i da pronalazi metode rasvjetljavanja ovih krivičnih

⁴⁹ Šikman, M.: Kriministički aspekti primjene specijalnih istražnih tehnika, Zbornik radova primjena savremenih metoda i sredstava u suzbijanju kriminaliteta, Brčko, 2008.

⁵⁰ Simović, M.: Praktični komentar Zakona o krivičnom postupku R.S., Visoka škola unutrašnjih poslova, Banja Luka, 2005, str. 389-404.

djela, te obezbjeđivanja validnih i relevantnih dokaza neophodnih za uspješno vođenje krivičnog postupka.

Korišćenje IMEI-a⁵¹ u operativnom radu policije na suzbijanju krađa mobilnih telefona, kao i ostalih krivičnih djela gdje se mobilni telefoni pojavljuju kao predmeti ili sredstva izvršenja krivičnih djela, ili kod svih drugih krivičnih djela koja imaju određene veze sa mobilnim telefonima svakako da može u mnogome da doprinese operativnoj djelatnosti policije, bilo da se na taj način pronalazi otuđeni predmet (mobilni telefon ili otuđeno vozilo u kome se nalazi mobilni telefon), bilo da se lociranjem telefona pronalazi i sam izvršilac krivičnog djela. Usljed navedenog, kada je u pitanju značaj mobilnih telefona u operativnom radu policije, svakako da se to može posmatrati kroz korišćenje IMEI-a, ali i kroz lociranje mobilnog telefona preko baznih ćelija.

7.1.1. Značaj i uloga IMEI-a

IMEI posebno veliku ulogu ima u operativnom radu policije na rasvjetljavanju određenih krivičnih djela u kojima se mobilni telefon pojavljuje kao sredstvo izvršenja krivičnog djela, kao predmet izvršenja krivičnog djela ili u drugim krivičnim djelima. IMEI omogućava praćenje mobilnog telefona preko mrežnog operatera, te dolaženje do samog mobilnog telefona posrednim putem. Takođe, IMEI omogućava i lokalizovanje samog mobilnog telefona. Pored poštovanja svih relevantnih kriminalističko-taktičkih i krivičnoprocesnih pravila a koja se odnose na davanje odgovora na zlatna pitanja kriminalistike, te poštovanja zakonske regulative, posebno je bitan broj kartice koji se nalazio u vrijeme izvršenja krivičnog djela u samom aparatu (sa kog je upućena poruka ili poziv), kao i broj oštećenog (na koji je primljena poruka ili poziv). S obzirom na tehničke mogućnosti, u odnosu na broj telefona, najčešće se traže podaci o identifikaciji IMEI koji pripada mobilnom telefonu u kome se nalazio broj koji je zloupotrebljen, listing poziva i poruka za taj broj, lokaciju telefona, lokaciju bazne stanice...

Nakon dobijanja traženih podataka o listingu, slijedi operativni rad policije na utvrđivanju identiteta korisnika broja telefona koji se nalazi u mobilnom telefonu, kao i na utvrđivanju izvršioca konkretnog krivičnog djela. Sam pronalazak trenutnog korisnika mobilnog telefona ne mora da znači (i najčešće ne znači) da je on izvršilac krivičnog djela, usljed činjenice da izvršilac krivičnog djela, pogotovo kada se radi o kradenim mobilnim telefonima, najčešće sam otuđeni predmet ne zadržava za sebe, već ga proda, pokloni, zamijeni ili da trećim licima, nakon čega ga oni koriste za vlastite potrebe ili se može desiti da ga i oni preprodaju ili zamijene drugim licima, usljed čega se dešava da se u lancu korisnika mobilnog telefona za relativno kratko vrijeme pronađe više lica.

Ukoliko je korisnik broja koji se nalazi u mobilnom telefonu postpejd korisnik, njegovi podaci, ukoliko su traženi naredbom, dostavljaju se uz listing, te se relativno lako utvrđuje sam korisnik.⁵²

⁵¹ IMEI je skraćenica od engleskih riječi International Mobile Equipment Identity koji bi u slobodnom prevodu mogao da se označi kao jedinstvena međunarodna identifikacija mobilnog telefona. IMEI, u stvari, predstavlja niz od 15 cifri koji sadrže informaciju o porijeklu, modelu i serijskom broju telefona, iz čega proizlazi da IMEI nije serijski broj telefona, mada ima određene karakteristike, usljed čega se tako često (pogrešno) naziva. S kriminalističkog aspekta, najznačajnija karakteristika IMEI-a je što se ne može mijenjati. Opširnije: Miladinović, A.: *Značaj IMEI-a prilikom rasvjetljavanja krivičnih djela*, Zbornik radova "Primjena savremenih metoda i sredstava u suzbijanju kriminaliteta", Brčko, Internacionalna asocijacija kriminalista, 2008, str. 536.

⁵² Određeni problemi mogu da se pojave usljed činjenice da je veliki broj post-peid korisnika prilikom pojave mobilne telefonije na našim prostorima kupovao pretplatničke pakete (brojeve telefona sa ili bez mobilnog telefona) za druga lica, kojima je nakon toga davao na korišćenje, usljed čega je moguće da navedeni pretplatnički broj, koji glasi na određeno lice, to lice ne koristi već lice kom je on isti broj kupio, posudio ili dao

S obzirom na mali broj pretplatnika mobilne telefonije kod nas, male su mogućnosti da se prilikom dostavljanja listinga, dostave i podaci o pretplatniku koji koristi broj sa listinga. Daleko češće se dešava da se listing dostavi bez identifikacije korisnika broja koji se nalazi u mobilnom telefonu. Zbog toga, neophodno je saznati identitet korisnika, kao i pronaći navedeno lice. Postoji više načina da se sazna identitet korisnika broja telefona koji se nalazi u mobilnom telefonu (direktno zvanje navedenog broja, pozivanje lica koja su najčešće komunicirala sa spornim brojem, utvrđivanje brojeva fiksne telefonije sa kojima je komunicirao ukoliko se pretpostavlja identitet lica, provjerom preko interneta, na terenu, kroz evidencije...).

Prethodno smo napomenuli da korisnik spornog broja sa listinga koji se nalazi u mobilnom telefonu ne mora da znači da je i izvršilac, usljed čega se mora oprezano postupiti prilikom planiranja verzija i aktivnosti, te na realizaciji planiranih aktivnosti u cilju pronalaska izvršioca i mobilnog telefona. Naime, ukoliko je izvršilac krađe mobilnog telefona svjesno počinio krivično djelo, što je najčešći slučaj, vrlo je vjerovatno da će odmah isti dan, a najkasnije sljedećih dana, htjeti se riješiti navedenog mobilnog telefona, na taj način što će ga prodati, zamijeniti, izvršiti drugo krivično djelo sa njim (iznudu, ucjenu, prijetnju), te ga baciti ili uništiti, dati na poklon ili na poslugu... S obzirom na to, a imajući u vidu tehničke mogućnosti operatera mobilne telefonije koji (najčešće) nisu u mogućnosti da listing dostave isti dan nakon dostavljanja naredbe,⁵³ odnosno listing se dostavi tek nakon nekoliko dana od dana izvršenja krivičnog djela, rijetke su situacije kada se mobilni telefon pronađe kod izvršioca, već se obično radi o licima koja su kupila, dobila na poslugu ili poklon ili zamijenila mobilni telefon sa izvršiocom ili čak sa drugim licem kom prilikom su i oni sami na taj način dobili u posjed mobilni telefon. Usljed navedenog proizlazi činjenica da u lancu korisnika mobilnog telefona može da bude (najčešće i jeste) više lica, što svakako dodatno usložnjava operativni rad na rasvjetljavanju krivičnog djela i pronalasku izvršioca, pogotovo ukoliko se "prekine lanac", odnosno ukoliko jedno lice u lancu ne zna od koga je dobio (kupio) telefon. U ovakvim situacijama, neophodno je hitno podnijeti zahtjev za izdavanje naredbe za listing. Praćenjem lanca korisnika mobilnog telefona unazad, dolazi se do izvršioca konkretnog krivičnog djela.

Da bi se listing dobijen na osnovu naredbe koja je izdata na osnovu zahtjeva mogao koristiti u krivičnom postupku, on mora da bude ispravan, odnosno da je izdat na osnovu zakonom utvrđene procedure koja podrazumijeva postojanje osnova sumnje da je izvršeno konkretno krivično djelo, da je zahtjev podnesen od strane tužioca (ili ovlašćenih službenih lica na osnovu saglasnosti tužioca), da je sud cijeneći zahtjev izdao naredbu koja je proslijeđena nadležnom operateru, te da je isti postupio u zakonom propisanom roku, te dostavio listing policiji. Takođe, dostavljeni podaci se, uz izvještaj o realizaciji naredbe, moraju dostaviti sudu u zakonom propisanom roku, inače se navedeni podaci (listing) neće moći koristiti na sudu kao dokaz.

na upotrebu. Usljed toga, prilikom sačinjavanja operativnog plana postupanja na rasvjetljavanju krivičnog djela, nakon što se dobije listing, te planiranja preuzimanja određenih operativno-taktičkih mjera i radnji (opservacija, lišenje slobode, legitimisanje), kao i istražnih radnji (pretres stana), uvijek mora da se navedena činjenica uzme u razmatranje da se ne bi desilo da se prema licima koja nemaju veze sa krivičnim djelom preduzimaju određene mjere i radnje, te da se na taj način narušavaju njihova ustavom zagarantovana prava i slobode.

⁵³ Prema trenutnim tehničkim mogućnostima "M:tela", podaci se dostavljaju za tekući mjesec tek nakon polovine mjeseca, odnosno za prethodni mjesec te prvu polovinu tekućeg mjeseca u drugoj polovini tekućeg mjeseca. Retroaktivno, mogu se uraditi i do tri mjeseca unazad, s tim što se moraju naznačiti dani ili period za koji se odnosi naredba. U izuzetnim slučajevima, ukoliko se prethodno u naredbi definiše tačan vremenski period konkretizacijom dana, moguće je izvršiti pretragu i do šest mjeseci unazad. Ukoliko se radi o hitnosti, određeni podaci iz listinga se mogu dobiti i naredni dan nakon izvršenja krivičnog djela, nakon sortiranja i obrade podataka.

Nakon utvrđivanja identiteta korisnika spornog broja telefona sa listinga koji se nalazi u mobilnom telefonu, primarno je da se pronađe otuđeni mobilni telefon, te da se isti oduzme. S krivičnoprocesnog aspekta, ispravno je da se, nakon identifikovanja korisnika otuđenog telefona, izda naredba za oduzimanje predmeta, te da se na osnovu te iste naredbe navedeni predmet oduzme. Nakon oduzimanja predmeta, te utvrđivanja istovjetnosti pregledanjem IMEI-a, oduzeti predmet se, uz izvještaj o realizaciji naredbe, u zakonom propisanom roku mora dostaviti sudu koji je izdao naredbu za pretresanje. Naravno, licu od kog je oduzet predmet izdaće se potvrda o privremenom oduzimanju predmeta.

Moguća je situacija da se predmet nađe odbačen na određenom lokalitetu ili neposredno prije preduzimanja određenih operativno-taktičkih mjera i radnji (praćenje, opservacije, lišenje slobode, legitimisanje) i istražnih radnji (pretresanje), kom prilikom se, ukoliko lokacija gdje se nalazi odbačen telefon nije obuhvaćena izdatom naredbom ili ukoliko uopšte ne postoji naredba za pretresanje, treba izvršiti uviđaj na licu mjesta krivičnog djela, odnosno pronalaska predmeta. Kriminalistički je ispravno da se prilikom izuzimanja mobilnog telefona, kao i prilikom izuzimanja mobilnog telefona na osnovu naredbe suda, a uvijek kada isti ne predaje korisnik telefona ili se istoj fizički ili verbalno protivi ili ne priznaje izvršenje krivičnog djela, kao ni bilo kakvu povezanost sa krivičnim djelom ili posjedovanjem mobilnog telefona, da se navedeni telefon izuzme, poštujući određena kriminalističko-taktička i kriminalističko-tehnička pravila, odnosno da se isti obilježi, fiksira, fotografiše, opiše detaljno gdje se nalazio i u kom je stanju, te da se potom izuzme rukavicama, a po potrebi da se sa istog izazvaju i izuzmu eventualni otisci papilarnih linija, koji se trebaju poslati na daktiloskopsko vještačenje.⁵⁴

Naravno, nakon izuzimanja mobilnog telefona, u zavisnosti od kriminalističko-taktičke situacije, mobilni telefon se može vještačiti i pretresati u smislu da mu se provjeri ispravnost, funkcionalnost, memorija i slično, a o čemu se mora pribaviti naredba za pretresanje ili za vještačenje.

Kada su u pitanju lica koja su koristila mobilni telefon, od svih lica koja su koristila mobilni telefon, odnosno od svih lica čija se kartica nalazila u mobilnom telefonu, a ne samo od lica od kog je oduzet telefon, odnosno od lica čija se kartica nalazila u telefonu prilikom oduzimanja, mora se uzeti izjava na okolnosti posjedovanja mobilnog telefona. U kom će se svojstvu uzeti izjava, zavisi od niza okolnosti. Naravno da se uvijek prilikom uzimanja izjave od lica u svojstvu osumnjičenog mora uzeti u obzir mogućnost da je navedeno lice i stvarni izvršilac konkretnog krivičnog djela iz kog potiče mobilni telefon, ali da navodi određene okolnosti koje mu idu u prilog za lakše krivično djelo. Tek kada se utvrde sve okolnosti pod kojima je izvršeno krivično djelo, a lice kod kog je pronađen mobilni telefon ponudi alibi ili na drugi način odagna sumnju da je isti stvarni izvršilac krivičnog djela, treba od istog uzeti izjavu u svojstvu osumnjičenog za prikrivanje krivičnog djela ili, ukoliko se procjeni, uzeti izjavu u svojstvu svjedoka.

Prateći lanac korisnika telefona unazad, dolazi se do pravog izvršioca krivičnog djela, naravno ukoliko sva lica znaju od koga su prethodno kupila mobilni telefon, što ne mora uvijek da bude slučaj.

Nakon što se dođe do stvarnog izvršioca krivičnog djela, a ukoliko on nije korisnik mobilnog telefona, što je najčešći slučaj, on može priznati ili negirati krivično djelo. Ukoliko isti prizna krivično djelo uzima se izjava u svojstvu osumnjičenog za konkretno krivično djelo. U izjavi treba navesti i koje je kartice lice koristilo, te sva lica koja su znala da osumnjičeni posjeduje ili da je ukrao navedeni mobilni telefon, te nakon toga i od tih lica

⁵⁴ Miladinović, A.: *Značaj IMEI-a prilikom rasyjetljavanja krivičnih djela*, Zbornik radova "Primjena savremenih metoda i sredstava u suzbijanju kriminaliteta", Brčko, 2008, str. 539.

uzeti izjavu. Takođe, ispravno je uzeti izjavu i od lica koja saznaju da osumnjičeni koristi navedeni broj telefona, kao i od lica koja su kod njega vidjeli sporni mobilni telefon.⁵⁵

7.1.2. Pozicioniranje mobilnih jedinica (telefona)

Prema mjestu na kome se određuje lokacija mobilne jedinice, sisteme za lociranje možemo podijeliti u tri grupe: samolocirajući sistemi, sistemi sa udaljenim određivanjem lokacije i sistemi s indirektnim određivanjem lokacije. U samolocirajućem sistemu prijemnik radi potrebna mjerenja na signalima dobijenim iz predajnika raspoređenih u prostoru i izmjerene vrijednosti koristi za određivanje svog položaja. Najrašireniji ovakav sistem trenutno je GPS sistem. Samolocirajući prijemnik je jedini u sistemu "svjestan" svoje pozicije i aplikacije koje se nalaze na istom mjestu mogu tu informaciju koristiti za donošenje određenih odluka (na primjer, za određivanje potrebnog smjera kretanja u navigaciji vozila). U sistemu sa udaljenim određivanjem lokacije prijemnici raspoređeni u prostoru mjere signal koji dolazi iz (ili se odbija od) izvora kome se želi odrediti položaj. Izmjerene vrijednosti se šalju u centralnu jedinicu sistema, gdje se pomoću njih računa lokacija ciljnog objekta. Ključna razlika u odnosu na samolocirajuće sisteme je u tome što je cjelokupna mreža koja sudjeluje u određivanju lokacije "svjesna" pozicije mobilnog uređaja. Pozicija samolocirajućeg prijemnika može se, korišćenjem određenog komunikacijskog kanala, poslati na udaljenu lokaciju. Jednako tako, u sistemu s udaljenim određivanjem lokacije, izračunata pozicija može se proslijediti lociranom objektu. U oba slučaja radi se o sistemima sa indirektnim određivanjem lokacije.

Postoji nekoliko metoda koje se primjenjuju za lociranje mobilnog radio odašiljača. Većina njih primjenjiva je i u lociranju mobilnih GSM uređaja.⁵⁶ Važno je primjetiti da sistemi temeljeni na mobilnom uređaju nisu usko povezani s osnovnim GSM standardom, već su posljedica dodatnih funkcionalnosti samih uređaja. S druge strane, sistemi temeljeni na mreži dobrim su dijelom integrisani u GSM.⁵⁷

Princip lateracije (eng. lateration) neophodan je za razumijevanje metoda lateracije kao metode za lociranje mobilnog radio odašiljača. Ovaj princip zasnovan je na korišćenju fizičkog svojstva elektromagnetskih talasa. Talasi koji se kreću kroz određen medij imaju konačnu brzinu, te im je za prolazak potreban jako malen, ali ipak izmerljiv odsečak vremena. To vrijeme proporcionalno je s dužinom prevaljenog puta, te se, uz poznavanje brzine širenja talasa, iz izmjerenog vremena prolaska može izračunati dužina pređenog puta.

Šema prikazuje sistem od tri odašiljača i jednog prijemnika koji su smješteni u istoj ravni. Ukoliko prijemnik može izmjeriti vrijeme potrebno za dolazak signala sa svakog od odašiljača i ukoliko poznaje njihove geografske koordinate, jednostavnim geometrijskim postupkom može odrediti i svoj položaj. Poznata udaljenost od bazne stanice A locirani objekat smješta na kružnicu poluprečnika d_A , a poznavanje udaljenosti od bazne stanice B na kružnicu poluprečnika d_B . Ove kružnice sijeku se (najčešće) u dvije tačke, tako da je za potpuno određivanje položaja potrebna udaljenost od još jedne bazne stanice. Opisani

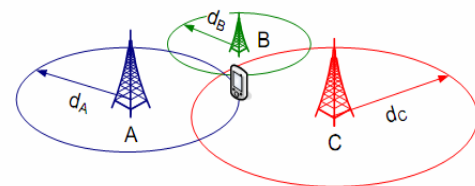

Šema broj 1. Pozicioniranje mobilnog uređaja korišćenjem lateracije u 2D sistemu

⁵⁵ *Ibidem*, str. 536.

⁵⁶ Crow, D., Pan, P., Kam, L., Davenport, G., M-views: *A System for Location-Based Storytelling*, *Proceedings of ACM Ubiquitous Computing Conference - UbiComp'03*, Seattle, WA, 2003.; navod prema: Mitrović, D. i Sikimić, N.: *Sistemi za lociranje mobilnih jedinica (telefona)*, Časopis, Kriminalističko forenzička istraživanja, 2010, str. 93.

⁵⁷ Drane, Macnaughtan, Scott: *Positioning GSM Telephones*, www.comsoc.org

„algoritam“ vrijedi za 2D sistem, odnosno uz pretpostavku da se svi odašiljači i locirani uređaj nalaze u istoj ravni. Ta je pretpostavka, uz određena zanemarenja, uglavnom tačna u cijeloj GSM mreži pa se tu često i primjenjuje. Međutim, postoje sistemi za određivanje položaja kod kojih takva pretpostavka nije održiva. Tada je potrebno sistem posmatrati u 3D prostoru, pa sada poznata udaljenost od odašiljača više ne smješta traženi objekat na kružnicu, već na sferu. Zbog toga potpuno određivanje položaja zahtijeva uvođenje još jednog odašiljača. Opisani princip lateracije, uprkos svojoj jednostavnosti, nije našao direktnu primjenu u GSM mrežama. Ipak, koristi se u vrlo raširenom GPS sistemu.

Metoda identifikovanja ćelija zasniva se na činjenici da GSM mreža raspoređuje radijski signal koristeći se principom ćelija (eng. celular). Ćelija je područje koje pokriva jedna bazna stanica. Ovakva struktura je pogodna jer omogućuje dobru iskoristivost raspoloživih frekvencija, pa se u susjednim ćelijama koriste različite frekvencije, dok je u udaljenim ćelijama moguće koristiti i iste frekvencije. Mobilni uređaj koji se nalazi unutar jedne ćelije "svjestan" je njenog identifikacijskog broja (eng. cell ID). Pomoću tog broja iz mrežne infrastrukture može dobiti informaciju o geografskim koordinatama centroida (središnje tačke) ćelije. Te koordinate u ovoj se metodi koriste kao koordinate mobilnog uređaja. Budući da uređaj može biti u bilo kojem dijelu ćelije, tačnost metode ovisi o veličini pojedine ćelije. Generalno govoreći, pozicioniranje je znatno preciznije u urbanim područjima s gustom mrežom manjih ćelija, nego u ruralnim sa rjeđe raspoređenim ćelijama većih dimenzija. Tipične preciznosti metode identifikovanja ćelije prikazane su tablicom:

Područje	Preciznost
Urbano	100-400 metara
Suburbano	400-2000 metara
Ruralno	1000-20000 metara

Tabela broj 1. - Tipične preciznosti metode identifikovanja ćelije

Metoda razlike u vremenu dolaska signala se temelji na mjerenju razlike između vremena dolaska signala poslanog iz mobilne stanice u primarnu baznu stanicu i vremena dolaska istog signala u neku od susjednih baznih stanica (eng. Time Difference of Arrival - TDOA).⁵⁸

Izmjerena vremenska razlika, zbog principa lateracije, proporcionalna je razlici udaljenosti između mobilne stanice i odgovarajućih baznih stanica. Zbog toga svaka izmjerena vremenska razlika u prostoru definiše hiperbolu na kojoj se zasigurno nalazi traženi objekat. Sjedište dvije takve hiperbole određuje položaj mobilnog uređaja. Princip rada metode mjerenja vremenske razlike dolaska signala demonstriran je na sljedećoj slici. Slika prikazuje primarnu baznu stanicu A i mobilni uređaj koji se nalazi u njenoj ćeliji. Za izračunavanje pozicije, određuje se razlika u vremenu dolaska signala u baznu stanicu A i u susjednu baznu stanicu B. Izmjerena vrijednost definiše hiperbolu TDOAB-A. Isto se ponavlja sa parom baznih stanica A i C, čime je dobijena kriva TDOAC-A. Sjedište dvije krive tačno određuje poziciju mobilnog uređaja. U određenim okolnostima dvije se hiperbole

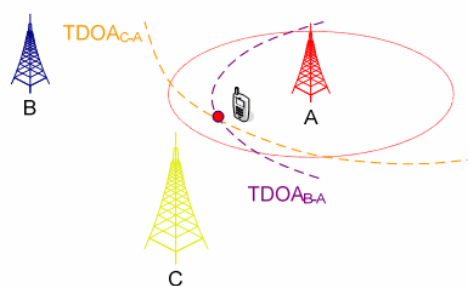

Šema broj 2. Pozicioniranje GSM uređaja merenjem razlike u vremenu dolaska signal

⁵⁸ Mitrović, D., Sikimić, N., Časopis "Kriminalističko forenzička istraživanja", Banja Luka, 2010, str. 96.

moгу presjeći u više od jedne tačke. Nastala nejednoznačnost rješava se mjerenjem vremenske razlike dolaska signala u odnosu na još jednu susjednu baznu stanicu ili (složenije) stalnim praćenjem promjene položaja mobilnog uređaja.⁵⁹

Metoda mjerenja ugla dolaska signala temelji se na određivanju uglova dolaska signala koji putuje od tražene mobilne stanice do barem dvije bazne stanice. Izmjereni ugao, zajedno s poznatom pozicijom bazne stanice, jednoznačno određuje pravac na kome se nalazi odašiljač. Dva takva pravca imaju tačno jednu tačku presjeka. Ona jednoznačno određuje poziciju tražene mobilne stanice.⁶⁰

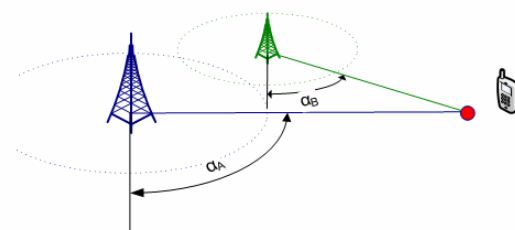

Šema broj 3. Pozicioniranje GSM uređaja merenjem ugla dolaska signala

Osim opisanih metoda lociranja

mobilnih odašiljača koje pripadaju grupi metoda oslonjenih na GSM mrežu, razvijene su još neke metode koje se oslanjaju na dodatne mogućnosti samih mobilnih uređaja i koje ne pripadaju izvornom GSM standardu. Iako one formalno nemaju nikakvu poveznicu s GSM-om, njihov značaj u području određivanja pozicije mobilnih telefona je vrlo značajan.⁶¹ GSM je sistem satelita koji se nalaze u zemljinoj orbiti. Svaki od njih Zemlju obiđe dva puta u jednom danu i tokom svog putovanja neprestano šalje informaciju o svojoj elevaciji i tačnoj poziciji. GSM prijemnik (mobilni uređaj) istovremeno prima signale sa najmanje četiri satelita i mjeri vrijeme koje je prošlo dok su signali putovali od svakog od satelita do njega. Ovi podaci se, principom lateracije, transformišu u geografske koordinate prijemnika. Nažalost, korišćenje GPS-a u mobilnim GSM telefonima zahtijeva dodatno opremanje telefona GPS prijemnikom, što znatno poskupljuje cijelo rješenje. Glavni nedostatak primjene GPS-a je potreba za tzv. „čistom linijom pogleda“. Ukoliko se signalu na putu između GPS satelita i prijemnika nađe neka prepreka, signal neće moći doći do prijemnika i prijemnik neće moći odrediti svoju tačnu lokaciju. Opisana situacija vrlo je česta u gusto naseljenim urbanim područjima, gdje liniju pogleda često zatvaraju drveće i okolne zgrade. Rješenje ovog nedostatka pronađeno je u tehnologiji koja se naziva A-GPS. Ona, osim GPS odašiljača i prijemnika uključuje i GSM mrežu, donekle nadograđenih baznih stanica.⁶² Samostalni GPS prijemnik mora tragati za signalima satelita i dekodirati navigacijske poruke dobijene od njih, tek nakon toga može pristupiti određivanju vlastite pozicije. Ovaj dodatni posao zahtijeva i dodatno procesorsko vrijeme, ali i snažan signal, što u urbanim područjima često nije moguće ostvariti. Sistem A-GPS ovaj problem rješava tako da mreža baznih stanica „pomogne“ GPS prijemniku. Ona mu daje procjenu njegove početne pozicije i dio dekodiranih podataka dobijenih sa satelita. Na taj način prijemnik može iskoristiti slabije signale i brže odrediti vlastiti položaj. Smatra se da je A-GPS trenutno najbolje rješenje za pozicioniranje mobilnih uređaja. Razlozi takvog razmišljanja kriju se u dvema činjenicama. Prva je, za mobilne uređaje, vrlo velika preciznost A-GPS-a koja varira između četiri i dvadeset metara, a druga je dostupnost koja je daleko veća od dostupnosti klasičnog GPS sistema.⁶³ Metoda naprednog uočavanja vremenske razlike (eng. Enhanced Observed Time Difference – EOTD) zasniva se na ideji koja je zapravo jednaka metodi - Razlika u vremenu dolaska signala. Jedina je razlika u činjenici da su zamijenjene uloge GSM mreže i mobilne stanice. U ovom slučaju više baznih stanica sinhronizovano šalje signale, a mobilna stanica mjeri razliku u vremenu

⁵⁹ *Ibidem.*

⁶⁰ Mobile Positioning http://www.mobilein.com/mobile_positioning.htm

⁶¹ Dao, D., Rizos, C., Wang, J., *Location-based services: technical and business issues*, GPS Solutions, Springer Berlin / Heidelberg,

⁶² http://www.3gpp.org/ftp/Specs/archive/45_series/45.811/45811-600

⁶³ Mitrović, D., Sikimić, N., op. cit. str. 97.

njihova dolaska, te na temelju izmjerenih podataka računa svoju geografsku poziciju u odnosu na poznate pozicije baznih stanica.

7.1.3. Analiza telefonskih poziva

Ključ u tumačenju podataka o telefonskim pozivima, koji se koristi za analize, jeste shvatanje da je to jednostavno forma usmeravajućih podataka, te da je, prema tome, idealna za postavljenje u grafikon korištenjem tehnika pravljenja grafikona toka.

Pomagalo za analize telefonskih poziva predstavlja jednu od najraširenijih tehnika koje mogu proizvesti najkorisnije i najilustrativnije rezultate. To može biti razdeljeno u kvantitativne ili statističke analize, te analize povezanosti. Kvantitativne analize imaju za cilj da uspostave šablon sa podacima na osnovu numeričkih šablona telefonskog poziva: datum, vreme, trajanje. Analize povezanosti koriste rezultate statističkih analiza i dijagrama veza, kako bi proizvele hipoteze o svrsi i sadržaju poziva, kao što je npr. odnosi i svrha kontaktiranja s ciljanom osobom.

Evidencija telefonskih poziva predstavlja relativno novu vrstu izvora informacija koju koriste analitičari i istražitelji. Podaci koji su rutinski evidentirani od strane telefonskih kompanija, kao deo njihove obavezne usluge korisnicima, lako mogu biti dostupni policiji, uz minimalne troškove. Verovatno najvažnija odlika ove vrste informacije jeste da je slobodno dostupna, u principu istinito data od strane korisnika, a može biti dobijena i od strane telefonske kompanije bez znanja korisnika. Ukoliko je informacija dobijena od telefonske kompanije, manja je mogućnost da korisnik sazna da se o njemu vodi istraga, te da reaguje u tom smislu.

Informacija o identitetu lica koje šalje ili prima telefonski poziv ili o tome šta je sadržaj telefonskog poziva ne utvrđuje se primenom ove tehnike. Jedan od razloga popularnosti ovih tehnika jeste činjenica da se lako dolazi do ovih podataka. U većini zemalja institucije i agencije koje provode zakon neće imati problema da dobiju od telefonskih kompanija potpune podatke u elektronskom formatu, što eliminiše poteškoće i skraćuje vreme potrebno za unos velikog broja podataka.

Drugi razlog je što određeni softveri, komercijalno dostupni i ne previše skupi, predstavljaju veoma moćno pomagalo za kvantitativne ili statističke telefonske analize.

Konačno, podaci o telefonskim pozivima mogu veoma lako biti importovani u analitički softver i prikazani u formi grafikona koji prikazuju hiljade poziva među stotinama korisnika.

Manuelnom prikazivanju telefonskih podataka može se pristupiti jedino kada se radi o komparativno malom setu podataka. Prezentacija 100 poziva između 20 korisnika predstavljala bi priličan izazov. Međutim, još uvek je vrlo važno razumeti naglašene principe, pošto su oni jednako važeći i za ručnu i za kompjutersku obradu.

Ono što je generisano, jeste informacija koja se tiče prometa ostvarenih poziva između specifičnih telefona-telefonskih linija.

Trenutno postoji veliki broj kompanija za mobilnu i kablovsku telefoniju, i njihov broj se svakodnevno povećava. One obezbeđuju konekciju među fiksnim telefonima, mobilnim telefonima, pejdžerima, faks telefonima, kompjuterskim link modemima, u stvari bilo koju konekciju ove vrste koja se predstavlja u naprednoj tehnologiji.

Svaka od ovih vrsta konekcije predstavlja potencijalni izvor informacije, međutim broj i varijabilnost ovih "izvora informacija" predstavlja za istražitelja i veliki broj problema.

Prvo, detaljnost informacije koja je dostupna analitičaru varira od slučaja do slučaja. Nekompatibilnost podataka i jednostavne praktične poteškoće u otkrivanju informacije iz

različitih izvora, te njena restrikcija do određenog nivoa, posebno su izraženi kada se radi o vremenskom faktoru.

Drugo, kompjuterizacija baze podataka korisnika, koju poseduju telefonske kompanije, uzrokuje nam proceduralne probleme u smislu zaštite podataka.

I pored svih ovih problema, kao što ćemo videti, prednosti korištenja telefonskih informacija daleko nadmašuju poteškoće, posebno kada su rezultati telefonskih poziva kombinovani sa drugim analiziranim izvorima.

Telefonske analize za analitičara i istražitelja mogu poslužiti pri utvrđivanju: kompanije telefonskih pretplatnika; identifikacije telefonskih brojeva koji su zvani sa telefonskog broja osumnjičenog, što može otvoriti i neka druga pitanja; identifikacije šablona poziva brojeva koji su zvani; učestalosti poziva u svim pravcima; potencijalnih saradnika; lokacije pozivaoca.

Analitičar treba da zna (ako je pozvan da uradi analizu telefonskih poziva) da postoje određene procedure za dobijanje takvih podataka, koje su različite od zemlje do zemlje. Svaka telefonska kompanija će dostaviti podatke u različitom formatu.

Analitičar može očekivati da dobije sledeće informacije o određenom telefonu ili pretplatniku: ime i adresu korisnika; brojeve koje je korisnik zvao; detalje o računu korisnika; detalje o plaćanju (banka, filijala, bankovni račun, gotovinsko plaćanje i sl.); evidenciju o napravljenim konekcijama (za određeno vreme), sa detaljima; datum, vreme, trajanje itd. svakog poziva.

Jasno, većina ovih informacija se zasniva na **vezama između entiteta** (brojevi pretplatnika) a ne ljudi koji su koristili telefon.

Kako bi analitičar bio u mogućnosti da počne sa opisom i analizama telefonskih informacija, u većini slučajeva biće mu potrebni bar sledeći detalji: broj sa kojeg se poziva; broj koji se zove i frekvencija poziva u oba smera.

Da bi se ovo postiglo, matrica povezanosti je delimično modifikovana tako što je prepravljena u format kvadrata. Vertikalne ose na levoj strani kvadrata će predstavljati inicirane pozive. Horizontalne ose na vrhu kvadrata će predstavljati primljene pozive.

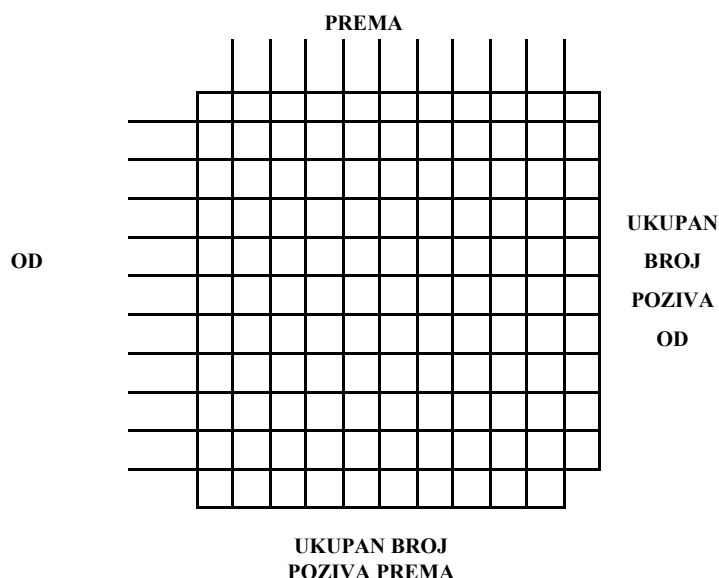

Telefonski dijagram veza može biti sačinjen praćenjem sledećih sedam koraka:

Utvrđite sve brojeve

Utvrđiti sve telefonske brojeve koje su umešani u telefonski saobraćaj, kako one koji zovu tako i one koji se zovu - primaocce. Često ćete uočiti da neki korisnici samo primaju pozive.

Aranžirajte korisnike

Aranžirati korisnike prema redu veličine telefonskih brojeva. Ako su u opticaju pozivni brojevi za erije, prvo aranžirati po pozivnim brojevima erija, a zatim brojeve u okviru svake erije.

Unesite korisnike (vertikalno)

Unesite sve korisnike na verikalnu osu na levoj strani kvadrata, počinjući sa najmanjim pozivnim brojem erije. Ovu grupu označite sa OD.

Unesite korisnike (horizontalno)

Unesite sve korisnike istim redom na horizontalnu osu u vrhu kvadrata. Ovu grupu označite sa PREMA.

Kod unosa brojeva u matricu telefonskih poziva, važno je da se uverite da korisnici počinju duž horizontalne ose na levom delu kvadrata na takav način da je prvi broj isti kao i na vertikalnoj osi.

Popunjena martica će izgledati ovako:

Obratite pažnju na to kako svaki broj zauzima istu poziciju i na horizontalnoj i na vertikalnoj osi.

Unesite frekventnost poziva

Unesite svaki poziv koji je napravljen sa jednog broja prema drugom tako što ćete to označiti uspravnom crticom u ćeliji matrice koja je zajednička za oba listinga.

Primjer	9652941	pozivao	6842911	četiri puta
	6871437	pozivao	8439299	tri puta
	6842911	pozivao	9652941	dva puta
	6842911	pozivao	6871437	jedanput
	84939299	pozivao	9652941	dva puta

		6842911	6871437	84939299	9652941				
	6842911		I		II				3
	6871437			III					3
	84939299				II				2
OD	9652941	III							4
									0
		4	1	3	4	0	0		
		UKUPAN BROJ POZIVA PREMA							
									UKUPAN BROJ POZIVA OD

Ovako će izgledati kompletirana matrica povezanosti sačinjena na osnovu listinga telefonskih poziva.

Ukupan broj poziva OD i PREMA

Sabrati ukupan broj poziva upućenih sa svakog broja i primljenih na svaki broj. Ovo obezbeđuje šablon obima frekventnosti i može pomoći u kreiranju dijagrama veza.

Rezultat predstavlja broj veza koji mora biti povezan sa brojem u završenom dijagramu. Kao početna tačka dijagrama, telefonski brojevi sa najvećim brojem veza trebalo bi da budu postavljeni u centralni deo dijagrama.

Razviti dijagram veza

Ovde su potrebne još neke modifikacije. Linije povezuju korisnike koji su u vezi. Međutim, dodata je strelica koja pokazuje smer. Na primer, ilustracija od pet konekcija među četiri telefonska broja bi bila data na ovaj način:

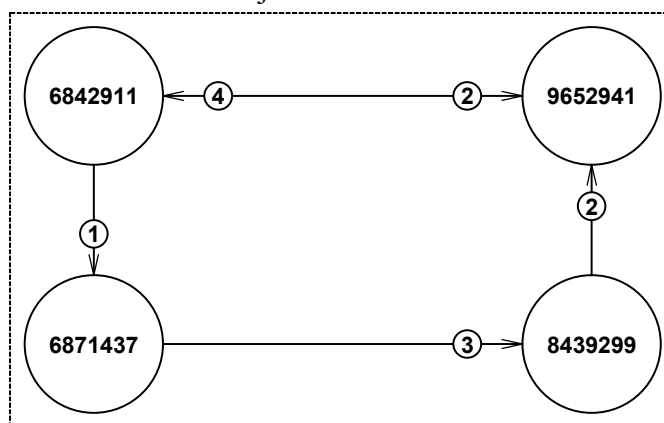

Dijagram broj 1.

Učestalost ovih poziva može biti prikazana postavljanjem na liniju, pre strelice, malog kružića u koji će se ukucati broj ostvarenih poziva.

Sada vidimo da je 9652941 zvaao 6842911 četiri puta i primio dva poziva od 6842911 i druga dva poziva od 8439299.

Na isti način je 6871437 zvaao 8439299 tri puta, ali nije primio povratne pozive od 8439299. Kako bilo, 6842911 je napravio poziv prema 6871437 jedanput.

Pomagalo za analiziranje telefonskih poziva može biti korišteno kao direktna podrška istragama.

Analitički softveri se često koriste u polju kriminalističko-obavještajne analitike. Iako je korištenje tih kompjutera i softvera van dometa tematike ovog dela analiza, tehnike koje se koriste su iste. Koristeći jedan od primera, kompjuter je napravio grafikon analize telefonskih poziva, kako biste dobili uvid u to šta može biti napravljeno.

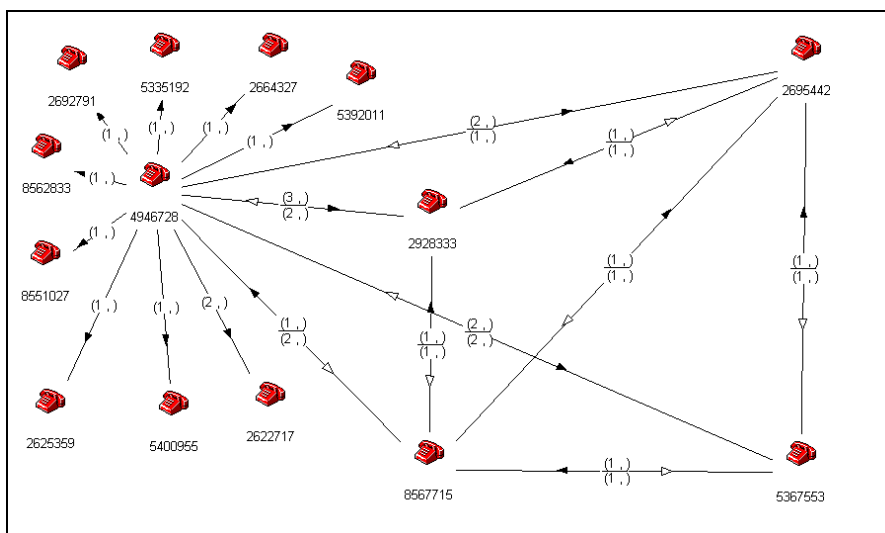

Dijagram broj 2. s kompjuterskim prikazom

8. Pristup kompjuterskim sistemima i kompjutersko sravnjenje podataka

Pristup kompjuterskim sistemima označava skup različitih tehničkih sredstava i postupaka koji služe kako bi se iz jednog računarskog sistema prikriveno prikupili podaci putem zahvata provedenog iz daljine preko elektronske mreže. Riječ je o elektronskom otvaranju računarskog sistema od strane državnih istražnih organa i elektronskom prenošenju podataka s kompjutera na kojem se mjera primjenjuje korišćenjem posebnih forenzičnih računarskih programa. Za navedenu mjeru često se, posebno u zemljama njemačkog govornog područja, koristi i izraz „online-pretraga“ (njem. „Online-Durchsuchung“). U njemačkoj stručnoj, ali i opštoj javnosti, izraz „online-pretraga“ obično je viši pojam koji obuhvata i jednokratni zahvat, tzv. „online-pregled“ (njem. „Online-Durchsicht“) i nadziranje koje traje određeno razdoblje, tzv. „online-nadziranje“ (njem. „Online-Überwachung“). Pored tog izraza, za označavanje navedene mjere, kao viši pojam, u upotrebi je (posebno u Austriji) i izraz „online-istraživanje“ (njem. „Online-Fahndung“). Element koji je zajednički svim oblicima provođenja ove mjere i koji predstavlja glavno obilježje koje tu mjeru razlikuje od drugih oblika prikupljanja informacija, jeste upotreba posebnog forenzičnog računarskog programa koji se instalira na informacijsko-tehnički sistem (kompjuter) na kojem se mjera provodi, a koji prikuplja i prenosi informacije s „inficiranog“ sistema licu koje upravlja tim računarskim programom. U engleskom jeziku službeni tehnički naziv takve vrste računarskih programa jest „*remote forensic software*“ (RFS). Koristeći se instaliranim RFS-om, istražitelji imaju putem Interneta pristup kompjuteru i mogu pristupiti podacima sadržanim u njemu, te provesti njegovo pretraživanje, snimanje i prenošenje. Nadzor i snimanje telefonskih razgovora vođenih preko Interneta korišćenjem RFS-a, instaliranog na kompjuter jednog od sagovornika, predstavlja moguću primjenu tog računarskog programa. Pored elektronske pošte, te VoIP komunikacije (*Voice over Internet Protocol*), RFS može služiti i za nadzor ostalih oblika komunikacije putem kompjutera, npr. *chat*, raznih društvenih mreža (od kojih je najrasprostranjeniji *Facebook*) i dr.⁶⁴

Iako se, terminološki posmatrano, ova posebna istražna radnja sastoji od dvije aktivnosti (radnje), sadržajno (kvalitativno) su one svakako povezane, i kao takve ih i treba posmatrati. Naime, sam pristup kompjuterskim sistemima je neophodan da bi se izvršio drugi aspekt radnje, a to je kompjutersko sravnjenje podataka. Policijskom organu koji treba da izvrši ovu

⁶⁴ Simović, M.: *Krivično procesno pravo*, Bihać, 2009, str. 457.

posebnu istražnu radnju treba učiniti dostupnim kompjuterski sistem,⁶⁵ kako bi mu imao pristup i mogućnost da izvrši kompjutersko sravnjenje potrebnih podataka, koje se odnosi na upoređivanje ličnih podataka građana pohranjenih u bazama podataka i drugim registrima sa podacima sadržanim u policijskim evidencijama, registrima i bazama sa automatskom (elektronskom) obradom podataka, a što čini i suštinu primjene ove radnje.

Sravnjenje ličnih podataka⁶⁶ građana je savremena kriminalistička metoda kojom se, uz pomoć različitih informatičkih tehnika, na brz način mogu izdvojiti i "sravniti" različite registrovane činjenice u policijskim i ostalim bazama podataka i evidencijama, npr. visina prijavljenog poreza, modus operandi, prouzrokovanje ili učestvovanje u saobraćajnoj nesreći, prelazak granice i dr., koja mogu ubrzati identifikaciju učinilaca krivičnih djela. Na taj način izdvojeno lice ulazi u krug "sumnjivih" za izvršenje krivičnog djela ili ga nepostojanje takvih činjenica, naravno, uz niz drugih razloga, može eliminisati kao učinioca krivičnog djela.

U praksi se razlikuju dvije vrste upoređivanja podataka: negativno i pozitivno. Kod negativnog, dolazi do brisanja polaznog podatka ako se pokaže neka konvergencija u odnosu na podatak sa kojim se vrši upoređivanje, odnosno doprinosi eliminaciji određenih lica iz kruga osumnjičenih automatizovanim pretragama kroz policijske, administrativne i druge evidencije. U slučaju pozitivnog upoređivanja, stvara se novi podatak na osnovu pronađenih podudarnih podataka, odnosno utvrđivanje kruga osumnjičenih lica na osnovu određenih karakteristika, činjenica ili sposobnosti, koje su zapažene kod nepoznatog učinioca krivičnog djela. Raster programom se utvrđeni podaci mogu dalje dorađivati i upotpunjavati sa drugim raster programima, što služi sužavanju kruga sumnjivih lica.⁶⁷

U modernoj informacionoj eri, u kojoj su informacione i telekomunikacione tehnologije postale sastavni dio društva i poslovanja, izdiferencirana su tri osnovna načina upotrebe ili, bolje rečeno, zloupotrebe kompjutera u kriminalne svrhe: (1) Kompjuter je meta napada, čime se ujedno napadaju kompjuterska pouzdanost, integritet i dostupnost (raspoloživost). Primjer je krađa informacija ili uništavanje kompjutera ili baza podataka; (2) Kompjuter, odnosno kompjuterski program se koristi kao sredstvo za izvršenje krivičnog djela. Ova kategorija uključuje klasična krivična djela sa kojima se oni koji primjenjuju zakon uobičajeno susreću u fizičkom svijetu, ali se sada suočavamo sa povećanom frekvencijom ovih krivičnih djela na Internetu. Ova krivična djela podrazumijevaju dječju pornografiju, prevare, kršenja prava intelektualne svojine, nedozvoljenu trgovinu nelegalnim supstancama i robom *online* i druga krivična djela; (3) Kompjuter može da bude sporedan pri izvršenju krivičnog djela, ali ipak značajan za istragu. Na primjer, utajivači poreza, perači novca, pedofili, rasturači droge ili drugi kriminalci mogu u kompjuterima da čuvaju informacije o svojim nelegalnim poslovima, koje mogu poslužiti kao dokaz u krivičnom postupku.⁶⁸

Raster pročešljavanje je metoda korišćenja podataka koji se nalaze u privatnim ili javnim bankama podataka prema unaprijed utvrđenim kriminalističkim kriterijumima (rasteri) u cilju otkrivanja osumnjičenog i pronalaženja drugih lica i predmeta, odnosno ova posebna

⁶⁵ Zakon o krivičnom postupku, za razliku od primjene nadzora i tehničkog snimanja telekomunikacija, ne obavezuje korisnike, odnosno rukovodioce pojedinih baza podataka da kompjuterske sisteme učine dostupnim policijskom organu kada on postupa po naredbi sudije za prethodni postupak, pa se može pretpostaviti da takva obaveza proizlazi iz sadržaja ove posebne istražne radnje. Bošković, M. i Matijević, M.: *Kriminalistika operativa*, Banja Luka, 2007, str. 306.

⁶⁶ Automatsko računarsko pretraživanje ličnih i drugih podataka zapravo predstavlja metode računarskog obrađivanja dostupnih podataka, a pored tih termina, u uporedno-pravnoj praksi se govori još i o tzv. "raster" metodi, "raster pročešljavanju", pristupu kompjuterskim sistemima, računarskom pretraživanju, kompjuterskom sravnjivanju podataka...

⁶⁷ Matić, G.: *Posebna dokazna radnja automatskog računarskog pretraživanja ličnih i drugih podataka*, Beograd, 2007, broj 2.

⁶⁸ Simović, M.: *Praktični komentar Zakona o krivičnom postupku Republike Srpske*, Banja Luka, 2005, str. 395.

istražna radnja se sastoji u automatskom (kompjuterizovanom) pretraživanju identifikacionih podataka određenih lica, koji imaju indicijalni značaj, odnosno sužavaju krug osumnjičenih ili upućuju na eventualnog učinioca djela. Povezivanjem različitih banaka podataka, stvaranjem integralnih sistema podataka otvara se i mogućnost pristupanja informacijama različite prirode (zdravstveno osiguranje, poresko stanje, bankovni računi, vojna obaveza, sudski postupci i slično) o građanima i stvaranje kompletne slike o njihovoj ličnosti. Uobičajena forma ove radnje je upoređivanje dostupnih podataka putem automatske obrade sa postojećim podacima ili sa novim podacima koji su nastali programskim pročešljavanjem.

Metod raster pretraga je unio novi kvalitet u kriminalistički rad, jer se aktivnosti usmjeravaju na veliki broj lica koja nisu klasičnim metodama rada policije osumnjičena za izvršeno krivično djelo. Iz prikupljene mase podataka će osumnjičeni biti izdvojen tek nakon pribavljanja podataka koji ukazuju na indicije u vezi sa žrtvom, posredno na učinioca ili na neke okolnosti konkretnog slučaja. Radi se o obradi ogromnog broja podataka, koji se klasičnim radom policije ne bi ni mogli iskoristiti. Raster pretraživanja su apstraktne prirode i prethode radu usmjerenom na određeno lice. Suštinu ove posebne istražne radnje predstavlja omogućavanje slobodnog pristupa policije svim evidencijama, koje se vode automatizovano, što opet odudara od načela zaštite prava na privatnost građana i informatičko samoodređenja.⁶⁹ Za pretrage informatičkih banaka podataka, mogu se koristiti i specijalno konstruisani kompjuterski programi.⁷⁰

Smatramo da bi terminološki trebalo praviti razliku između pojmova (kompjuterskog) pretraživanja i upoređivanja podataka. Pretraživanje se sastoji u sagledavanju i analizi podataka sadržanih u određenim bazama s ciljem da se u njima pronađu informacije koje na prvi pogled nisu vidljive, a odnose se na određenu osobu, radnju ili proces. Ovako definisano, kompjutersko pretraživanje je najvećim dijelom sadržano u tehnikama *data mining*-a. S druge strane, upoređivanje podrazumijeva da se unaprijed raspolaže izvjesnim podatkom, odnosno obilježjem, koje se provlači i upoređuje sa drugim podacima iz određene baze, s ciljem da se između njih pronađu zajedničke karakteristike, koje ih povezuju i čine sličnim ili istovjetnim (uparivanje). Postupak kompjuterskog upoređivanja se gotovo u potpunosti izjednačava sa procedurom *computer matching*-a.

U raznim oblastima istraživanja (prije svega statistici i vještačkoj inteligenciji) razvijene su procedure automatizovane analize kojima se otkrivaju skriveni sadržaji u velikim skupovima podataka. Proces kojim se to postiže uobičajeno se naziva *data mining – rudarenje podataka*.⁷¹ On označava automatizovani analitički proces oblikovan za efektivnu i efikasnu eksploraciju u velikim zbirkama podataka, s ciljem otkrivanja i korišćenja vrijednih,

⁶⁹ Sačić, Ž.: *Organizirani kriminal - metode suzbijanja*, Zagreb, 2001, str. 111.

⁷⁰ Poznat je slučaj suzbijanja terorizma iz Njemačke, kada se korišćenjem programa "računa za struju i plaćanje najamnine" došlo do sužavanja kruga osumnjičenih lica, a potom do identifikacije i procesuiranja. Proučavanjem navika terorista, ustanovljeno je da oni računaju za struju u iznajmljenim stanovima plaćaju gotovim novcem inkasantima ili zakupodavcu. Odlukom nadležnog suda, policiji je dopušteno da izvrši pristup u banku podataka o potrošačima električne energije na području Hamburga. Putem raster pretrage, pribavljeni podaci su upoređivani sa ostalim podacima do kojih je policija došla operativnim radom na terenu, u prvom redu sa registrom lica koji imaju boravište na drugom području Njemačke. Ustanovljeno je da u jednom broju slučajeva, umjesto lica koje je prijavljeno na određenu adresu, struju plaća neko drugo lice ili se struja plaća gotovinom. Na taj način, policija je došla do jednog užeg kuga sumnjivih lica, u pogledu kojih je kriminalistička obrada nastavljena klasičnim sredstvima. Iz navedenog primjera je uočljivo, kako se obradom velikog broja nezavisno povezanih podataka može doći do određenih rezultata u radu policije, koji drugim klasičnim sredstvima rada ne bi bili nikada ostvareni. Primjer iz: Matić, G.: *Posebna dokazna radnja automatskog računarskog pretraživanja ličnih i drugih podataka*, Beograd, 2007, broj 2.

⁷¹ Ovim nazivom se u stvari metaforički želi predstaviti ovaj proces, upoređujući se sa iskopavanjem rude. Jednako kao što je samo rudarenje težak i neizvjestan posao, u kome se traga za određenom dragocjenom rudom u utrobi zemlje, to se i u ovom postupku prekopava, odnosno pretražuje po mnoštvu podataka, u potrazi za onim koji su od koristi.

"skrivenih" informacija, koje se tiču novih, do tada nezvanih činjenica i relacija. Drugim riječima, *data mining* se može shvatiti kao pronalaženje prethodno nepoznatih i potencijalno korisnih informacija ili saznanja iz velikih skupova podataka. Osnovni princip je da se osmisle kompjuterski programi koji skeniraju takve skupove podataka i automatski tragaju za određenim, unaprijed definisanim obrascima. Potencijal *data mining* tehnologije u mnogome zavisi od prirode dostupnih skupova podataka i uspješno se primjenjuju u oblastima različitih profesija, npr. daljinskom upravljanju resursima, biometriji, prepoznavanju govora ili poslovanju i marketingu. Postupak *data mining* koristi algoritme kako bi u velikim skupovima bili otkriveni značajni skriveni sadržaji, čije tumačenje i razumijevanje omogućava bolje dijagnostikovanje stanja stvari, bolje predviđanje i, samim tim, bolje odlučivanje. Tehnika *computer matching* se koristi u različite svrhe, od kojih se većina odnosi na društvenu kontrolu i efikasan rad organa državne uprave (saobraćaj, policija, zdravstveno osiguranje i sl.), dok se njeni ciljevi generalno mogu podijeliti na primarne i sekundarne. Neki od primarnih ciljeva bi bili: 1) otkrivanje greške u programu organa uprave (npr. pogrešna procjena određene dobiti, izdavanje računa više puta itd.); 2) provjera ispunjenosti uslova za dalje korišćenje određenih pogodnosti, u skladu sa unaprijed definisanim kriterijumima; 3) otkrivanje nezakonitog ponašanja poreskih obveznika, korisnika određenih beneficija, vladinih službenika i sl. (lažna ili višestruka potraživanja, neprijavljeni prihodi ili imovina, neprikladno ponašanje, sukob interesa); 4) praćenje regularnosti postupaka dodjele koncesija ili sklapanja ugovora; 5) pronalaženje adresa osoba prema kojima vladine agencije imaju određena potraživanja; 6) identifikacija onih koji imaju pravo na određenu dobit, ali to pravo trenutno ne koriste; 7) kontrola valjanosti podataka; i 8) ažuriranje podataka smještenih u jednu zbirku zapisa na osnovu podataka iz druge grupe (baze). U okviru sekundarnih ciljeva primjene *computer matching*-a izdvaja se: 1) podrška akcijama sa povoljnim finansijskim efektima, poput prekida saradnje sa neurednim platišama, smanjenja prekomjernih isplata, naknada za netačne uplate agencijama, neisplaćene poreze ili zaostale isplate dugova, ostvarivanja naknada u korist drugih vladinih agencije, izbjegavanja budućih nepravilnih ili prekomjernih isplata, zastrašivanje i odvratanje od budućih nepoštenih ponašanja; i 2) izgradnja i održavanje baza podataka u svrhe socijalne kontrole, istraživanja i statistike, unapređenja strateških programa, te procedura i kontrolnih mehanizama.⁷²

Veliki dio obrade i manipulisanja podacima je interne prirode i sprovodi se za potrebe jedne organizacije. Međutim, unakrsne provjere generalno podrazumijevaju korišćenje, odnosno otkrivanje i objelodanjivanje podataka u konkretnim slučajevima, koji su ranije prikupljeni i obrađeni za druge funkcije i/ili u okviru drugih organizacija. *Cross-checking* se može realizovati u *ad hock* situacijama, prema potrebi, ili prema unaprijed propisanim sporazumima između pojedinih organizacija. Provjere mogu biti učinjene sa ili bez znanja i/ili pristanka pojedinca, kao i sa ili bez eksplicitnog zakonskog ovlašćenja.

Sa aspekta djelatnosti suzbijanja kriminaliteta, baze podataka se mogu podijeliti na primarne i sekundarne. Primarne baze podataka su one koje se formiraju i vode prvenstveno za potrebe kriminalističkih istraga i subjekata koji ih vode, dok se pod sekundarnim smatraju one koje se organizuju i kojima se upravlja za potrebe državne uprave, u privredi ili zdravstvu, ali se u određenim slučajevima mogu koristiti i u kriminalističke svrhe. Tako se npr. u primarne baze podataka uobičajeno ubrajaju baze otisaka prstiju ili DNK profila učinilaca krivičnih djela, dok bi u sekundarne spadale baze podataka o novčanim transakcijama koje vode određene banke ili baze poreskih obveznika.⁷³

Istraživači su razvili različite automatizovane tehnike *data mining*-a za potrebe suzbijanja kriminaliteta, kako u oblasti lokalnih policijskih poslova, tako i na nacionalnom

⁷² Marinković, D.: *Suzbijanje organizovanog kriminala - specijalne istražne metode*, Beograd, 2010, str. 445.

⁷³ Op. cit., str. 454.

nivou. Tako tehnika *ekstrakcije (izdvajanja) entiteta* identifikuje obrasce iz baza podataka kao što su tekstovi, slike ili audio materijali. Koristi se za automatsku identifikaciju lica, adresa, vozila i ličnih karakteristika iz narativnih policijskih izvještaja. Ova tehnika obezbjeđuje osnovne podatke za analizu kriminaliteta, ali njena dostignuća u velikoj mjeri zavise od dostupnosti velike količine čistih ulaznih podataka. *Klaster tehnike* sistematizuju podatke u grupe sa sličnim karakteristikama, kako bi se maksimizirala ili minimizirala sličnost podataka unutar određene grupe – npr. za identifikovanje osumnjičenih koji krivična djela izvršavaju na sličan način ili za razlikovanje kriminalnih grupa koje pripadaju različitim bandama. *Otkrivanje pravila asocijacije* pronalazi grupe podataka koje se često javljaju u jednoj bazi podataka, a obrasci njihovog javljanja definišu se kao zakonomjernosti. Ova tehnika se koristi za otkrivanje upada u kompjuterske mreže, kako bi se izvela određena pravila asocijacije iz istorije interakcije među korisnicima. Istražitelji takođe mogu primijeniti ovu tehniku na profilisanje lica koja vrše upade u mreže, kako bi pomogli u otkrivanju eventualnih napada na mrežu.

Indicije koje ukazuju na to da je izvršeno krivično djelo povezano sa kompjuterskim kriminalom su sljedeće: sumnjiva i upadljiva ponašanja, kao i psihičko stanje učinioca (radoznalost, ljutnja, zlonamjernost, ucjena, osveta, nemar, samodokazivanje, poslovni i koristoljubivi razlozi); lažno predstavljanje; opterećenost kompjutera i pretjerana upotreba potrošnog materijala; kopiranje fajlova; pojava lažnih podataka; nepotrebni prekovremeni rad - izvršioci dolaze prvi na posao i odlaze poslednji; nearhiviranje podataka; prikrivanje podataka u računaru i njihovo kriptovanje; prikriveni ulaz u kompjuter; elektronsko prisluškivanje; pravljenje programa za zaobilazanje zaštite u računaru; nagla promjena životnog standarda; nelogično ponašanje kompjutera (npr. usporenost u radu); kriminalna prošlost; ubacivanje "virusa" i "crva" u kompjuter i dr. Saznanja o učinjenom kriminalnom djelu trebalo bi da sadrže: kad, kako i gdje je djelo izvršeno; ograničiti krug osumnjičenih i preduzimati mjere samo prema onim licima koja imaju dovoljan stepen tehničkog znanja da bi izvršili djelo kompjuterskog kriminaliteta; utvrditi da li je djelo izvršeno spolja ili iznutra, što ukazuje na okolnosti poznavanja pristupa kompjuterima (lozinke, šifre, kripto-ključevi i dr); utvrditi listu radnika koji su operateri na kompjuterima, tj. lica koja u svom procesu rada koriste kompjuter; pažljivo ispitati motive za izvršenje kriminalnog djela; pronaći svjedoke krivičnog djela, ukoliko oni postoje; utvrditi da li je u prošlosti bilo istih ili sličnih kriminalnih radnji (kada, kakvih, ko ih je počinio i s kim); utvrditi sisteme zaštite, njene slabosti, kao i kome su mjere zaštite bile poznate; utvrditi funkcionisanje i organizaciju informacionog sistema, tipove i modele, periferne uređaje, mrežnu konfiguraciju, instalirane operativne sisteme kao i ostale programe koji su instalirani u kompjuterima; ispitati i sva ostala korisna saznanja o učinjenom krivičnom djelu u smislu sopstvenih opservacija.⁷⁴

Uviđaj se preduzima u centru za elektronsku obradu podataka. Neophodno bi bilo obezbijediti prisustvo operatera i rukovodioca sistema zaštite. Radi blagovremenog obezbjeđenja dokaza, identičan kriminalistički značaj ima i blagovremeno i sistematsko pretresanje lica, objekta i stana i drugih prostorija osumnjičenih lica, naročito pri pronalaženju materijalnih dokaza. Pretresanje takođe zajednički vrše operativni radnici i kompjuterski stručnjak, upravo zbog određenih stručnih znanja bez kojih se ne mogu uspješno pronalaziti tragovi i predmeti koji su u vezi sa funkcionisanjem kompjutera, a mogu imati relevantan značaj u postupku razjašnjavanja i dokazivanja. Prilikom pretresanja, posebno je potrebno biti obazriv sa pronađenim nosiocima podataka (trake, kartice, diskete, diskovi), jer je sa kriminalističkog i procesnog aspekta veoma bitno da se pronađe originalni dokument. Međutim, u traganju za informacijama koje su sadržane u pojedinim nosiocima podataka, treba imati u vidu i činjenicu da računari rade na principu elektronskih signala i takvom

⁷⁴ Simović, M.: op. cit., str. 395.

brzinom da se procesi odvijaju van neposredne čovjekove kontrole, pa će za krivični postupak često biti moguće obezbijediti samo sekundarni dokaz u obliku računarski generisanog štampanog materijala. Posmatrano u ovom kontekstu, primarnim dokazom smatra se samo originalni dokument, dok se sekundarni dokaz može prihvatiti jedino pod uslovom da je nemoguće dostaviti original.⁷⁵

U praktičnom smislu ovu posebnu istražnu radnju, ovlašćeno službeno lice iz policijskog organa može koristiti raznovrsne metode da bi došlo do probnih informacija o traženom kompjuterskom sistemu. Ponekad je dovoljan i razgovor sa administratorom sistema da bi se obezbjedila većina najpotrebnijih informacija (lice koje je odgovorno za kompjuterski sistem može dati sveobuhvatno obavještenje o vrsti i obimu automatske obrade podataka), pojedine informacije o internetu daje sam internet ili provajder ovih usluga i one su dostupne svima. Pristup kompjuterskim sistemima i kompjutersko sravnjenje podataka je radnja koja je usko vezano za korišćenje računara, računskih programa i kompjuterskih sistema, što svakako zahtjeva određenu stručnost u poduzimanju ove posebne istražne radnje. Ta stručnost ogleda se u posjedovanju posebnih stručnih znanja iz oblasti informacionih tehnologija i srodnih oblasti, dovoljnih za razjašnjavanje pojedinih tehničkih i drugih sličnih pitanja u vezi sa ovom posebnom istražnom radnjom. Praktično, radi se o licima koja posjeduju navedene kvalifikacije (stručna lica, specijalisti, konsultanti itd.) a koje koriste u svom radu. Uočljivo je da postoje dva osnovna oblika pružanja stručne pomoći u užem smislu i to: stručna pomoć savjetodavnog tipa koja se pruža radi razjašnjavanja određenih stručnih pitanja i stručno tehnička pomoć u izvođenju pojedinih procesnih radnji, u ovom slučaju u izvođenju posebne istražne radnje pristupa kompjuterskim sistemima i kompjutersko sravnjenje podataka. U svakom slučaju stručna lica koja posjeduju neophodna znanja iz oblasti informacionih tehnologija omogućavaju brz, efikasan, kvalitetan pristup kompjuterskim sistemima i kompjutersko sravnjenje podataka. Pomoć stručnih lica uglavnom se koristi u istrazi, odnosno u momentu poduzimanja ove istražne radnje, tj. u njihovom praktičnom postupanju u realizaciji raster pretraga.

Problem primjene ove posebne istražne radnje je u činjenici da policijske agencije nemaju dovoljno raspoloživu tehničku i ljudsku infrastrukturu za praćenje ove posebne istražne radnje. Isto tako problem je i u činjenici da osumnjičeni često koriste kompjutere koji se nalaze na javnim mjestima kao npr. internet klubovi, hoteli i sl., a koji su dostupni većem broju ljudi tako da se stvarni pošiljalac neke poruke ne može otkriti, odnosno identifikovati jednako kao i primalac poruke. Ova posebna istražna radnja do sada nije primjenjivana i u Zakonu o krivičnom postupku je nedovoljno objašnjena i još uvijek ima dileme u kojim slučajevima bi se mogla primjenjivati. Isto tako ne postoji obavezna saradnja policijskih agencija za institucijama koje bi trebale davati određene podatke o licima koji su predmet naredbi suda, banke, poreske uprave i dr.

8. Nadzor i tehničko snimanje prostorija

Nadzor i tehničko snimanje prostorija (eng. surveillance and technical recording in premises) podrazumijeva optičko i akustično snimanje određenog prostora, odnosno aktivnosti koje se u nadziranom prostoru odvijaju.

Krajem 60-tih i početkom 70-tih godina prošlog vijeka i u većini zapadnoevropskih zemalja donijeti su zakonski propisi koji predviđaju stroge uslove pod kojima se tajno snimanje može preduzeti kao istražna radnja. Na taj način je došlo do izražaja shvatanje da se zaštita intimne sfere čovjeka ne postiže isključivom zabranom njenog narušavanja, već mnogo

⁷⁵ *Ibidem.*

više precizno uređenom procedurom vršenja, koja isključuje svaku proizvoljnost i voluntarizam, a pogođenom građaninu garantuje zaštitu prava.⁷⁶

Nema sumnje da je ozvučenje prostorija i lica, odnosno opservacija neposredne govorne komunikacije, od velikog značaja u borbi protiv složenih i opasnih oblika kriminalnog manifestovanja, zbog čega je i neophodno predvidjeti kao istražnu tehniku. Istovremeno, njome se na suštinski drugačiji način zadire u pravo građana na privatnost, u odnosu na nadzor telefonskih razgovora i drugih komunikacija tehničkim sredstvima. Ljudi znatno veći intimitet ispoljavaju u svojim privatnim stanovima ili drugim prostorijama (prostoru) takve vrste, očekujući u njima maksimalnu diskreciju svega izgovorenog ili učinjenog, u odnosu na razgovore (komunikacije) koje obavljaju telefonom ili drugim sredstvima, svjesni da u tom slučaju lako mogu biti "prisluškivani". Zato najgrublji oblik povrede prava na intimnu sferu ličnosti predstavlja upravo tajna opservacija koja se sprovodi u stanovima osumnjičenih ili drugih lica, uvidom u njihovu verbalnu komunikaciju ili ponašanje. Iz tog razloga je ovaj oblik nadzora u velikom broju zakonodavstava i propisan posebno u odnosu na nadzor telefonskih i drugih komunikacija koje se obavljaju posredstvom raznih tehničkih uređaja i pomagala (mobilni i fiksni telefoni, telefaksi, teleprinteri, elektronska pošta, radio veza i sl.), ili, pak, kao poseban oblik tajne audio opservacije.

Prvi uređaji za nadzor i snimanje koji su bili dovoljno mali za skrivanje napravljeni su 1950-ih godina i predstavnici zakona su se brzo izvježbali u njihovom montiranju na telefone i u kuće osumnjičenih. Često bi bili maskirani u radnike, poštare i sl., kako bi imali pristup domovima kriminalaca. Snimci su bili izuzetno korisni za dalji kriminalistički rad i sudske procese, ali su često bili i nerazumljivi. Kriminalci bi često pričali svojim jezikom, koristeći fraze, sleng i kodirane šifre kada su govorili o kriminalnim aktivnostima.

Ozvučenje prostorija, kao posebna istražna radnja, primjenjivano je i u periodu prije donošenja ZKP iz 2003. godine, i to kao operativno-tehničko sredstvo regulisano posebnim aktom ministra unutrašnjih poslova, s tim što su dobijene informacije i snimci imali isključivo operativan karakter. Odobravanjem ove posebne istražne radnje i njenim tajnim sprovođenjem primjenom odgovarajućih tehničkih sredstava od strane policije, omogućava se slušanje i tehničko snimanje razgovora koji se vodi u nekoj prostoriji (odnosno optičko i akustičko snimanje prostorije), a čiji je sadržaj značajan za otkrivanje i dokazivanje određenog krivičnog djela i identifikaciju učesnika u tom razgovoru, pošto se pretpostavlja da će u razgovoru učestvovati lica iz kriminogene sredine. Za nadzor i tehničko snimanje razgovora u prostorijama takođe se koriste odgovarajuća elektronsko-tehnička sredstva.

Obavještajne službe se posebno bave tajnim ugrađivanjem elektronsko tehničkih sredstava u određenim prostorijama i u toj djelatnosti najčešće koriste minijature radio stanice, tranzistorske prijemnike-odašiljače, razne vrste najmodernijih mikrofona, kamere, kao i sva druga tehnička sredstva koja rade na principu elektronike za audio i vizuelna snimanja.⁷⁷ Specijalne TV kamere i skriveni mikrofoni za audio dokumentovanje mogu se montirati na pogodnom mjestu u zatvorenom prostoru, kao što je kuća, stan, kancelarija, hotelska soba, vikendica, restoran i sl. Ovi tehnički uređaji mogu da koriste postojeće izvore energije u takvim prostorijama, ali mogu da se upotrebljavaju i pomoću sopstvenog izvora energije, u kom slučaju je njihova funkcija vremenski ograničena.

Prisluškivanje neposrednih razgovora, tj. razgovora koji se vode u određenim prostorijama i njihovo tehničko snimanje vrši se upotrebom žičnog i bežičnog sistema. Žični sistem se koristi kada postoji mogućnost da se kablovima povežu prislušna sredstva koja su ugrađena u određenoj prostoriji sa uređajima za snimanje razgovora koji su locirani u

⁷⁶ Feješ, I.: *Tajno prisluškivanje i tonsko snimanje u krivičnom postupku*, Pravni život, Beograd, broj 9, 1997, str. 617.

⁷⁷ Milošević, M.: op. cit., str. 127.

određenom centru. Bežični sistem se zasniva na postavljanju „stenice“ (radio predajnik) u određenoj prostoriji koja emituje električne signale - ultrakratke talase do odgovarajućeg radio prijemnika koji je lociran na određenom mjestu. Iz ovog se može konstatovati da postoje tehničke mogućnosti za nadzor i snimanje razgovora koji se obavljaju u nekom zatvorenom prostoru, a u određenim situacijama i na otvorenom prostoru, ali ugradnja i korišćenje tehničkih sredstava za tu svrhu nije jednostavna i zahtijeva dosta stručnosti, opreznosti i tajnosti u radu, kako bi ova posebna istražna radnja mogla dati određeni doprinos u suprotstavljanju kriminalitetu.

Audio nadzor neposredne usmene komunikacije takođe je ostvariv na različite načine. Mikrofonu se mogu montirati u dijelove garderobe, prtljaga, namještaja, nakita i sl., a prisluškivanje razgovora se sprovoditi u zatvorenim ili otvorenim prostorima. Posebni daljinski, usmjeravajući mikrofoni (tzv. telemikrofoni ili "topovi") mogu i sa većeg rastojanja registrovati i prilično slabe zvuke, pa se prisluškivanje lica ostvaruje i na daljinama od nekoliko stotina metara.⁷⁸ Minijaturni mikrofoni su do prije dvadesetak godina bili veličine reda 10 do 20 milimetara, da bi danas iznosili svega 2 do 3 milimetra, sa sopstevnim napajanjem i mogućnošću registrovanja svakog zvuka u prečniku od deset do petnaest metara. Domet signala koji emituju prelazi čak i 500 metara, tako da onaj ko prisluškuje može biti na bezbjednoj udaljenosti. Sastavni dio ove prislušne opreme su i laptopovi sa specijalnim softverima, koji, osim što registruju signal, imaju mogućnost i da snimaju, te da određene zvuke prečiste ili nadzor usmjere na samo jedan izvor zvuka, koji mikrofon u prostoriji registruje. Posebna vrsta mikrofona su tzv. stetoskopi, kojima se audio opservacija može realizovati i kroz zidove, prozore ili vrata.

Znatno bolji efekti se postižu nadzorom neposredne verbalne komunikacije, ozvučenjem prostorija, u odnosu na opservaciju i snimanje razgovora koji se obavljaju telefonima ili drugim tehničkim uređajima za komuniciranje na daljinu. Primjena mikrofona daje neuporedivo bolje rezultate od nadzora telefonskih razgovora, iz prostog razloga što su i sami prestupnici svjesni da njihovi telefonski razgovori mogu biti nadzirani. U takvom načinu komuniciranja oni su veoma oprezni i škrti, služeći se unaprijed dogovorenim izrazima, žargonskom terminologijom ili raznim šiframa, odnosno dostignućima krypto-tehnologije, čime njihovi telefoni i faksovi postaju zaštićeni.⁷⁹ Zato se u brojnim zemljama često vode i svojevrsne debate, usredsređene na pitanje da li na tržištu treba da bude prisutna samo jedna standardizovana krypto-tehnologija, koja bi službama za suzbijanje kriminaliteta omogućila nesmetan nadzor komunikacija, ili da usljed pritiska tržišta i konkurencije budu prisutne različite tehnologije zaštite, usljed čije će dostupnosti samo nadgledanje komunikacija postati mnogo teže i komplikovanije.

Međutim, i pored činjenice da primjena mikrofona i drugih tehničkih uređaja za ozvučenje prostora daje dobre rezultate u pribavljanju informacija od značaja za sprečavanje i suzbijanje krivičnih djela, relativno mali broj sudskih naloga godišnje se odnosi na prisluškivanje privatnih stambenih prostorija građana, tj. njihovo ozvučenje. Razloge nesumnjivo treba tražiti u teškoćama koje se pojavljuju u vezi sa određivanjem (lociranjem) mjesta na kojem će se odvijati razgovor koji treba biti predmet nadziranja, kao i u tehničkim

⁷⁸ Škulić, M.: op. cit., str. 25.

⁷⁹ U SAD-u se u krivičnim postupcima u kojima se kao dokaz prezentuju snimci razgovora optuženog ili drugih lica koji obiluju žargonskim izrazima i sleng terminima svojstvenim određenom kriminalnom miljeu (zbog čega su prilično nerazumljivi običnim građanima, pa i samom sudu), često pozivaju iskusni operativci FBI-a, DEA-e i drugih policijskih službi koji su upućeni u odnosnu problematiku, da sudu i članovima porote "prevedu" snimljeni razgovor, odnosno pojasne njegovo suštinsko značenje i smisao. Ovo se najvećim dijelom odnosi na krivična djela ilegalne proizvodnje i prometa opojnih droga, čiji izvršioци i sami zavisnici u svakodnevnoj komunikaciji koriste takve termine da ih je, bez dobre upućenosti u ovu problematiku, nemoguće razumijeti.

preprekama koje stoje na putu operativcima pri postavljanju i demontiranju prislušne aparature. Problemi primjene ove posebne istražne radnje se ogledaju u činjenici da policijske agencije nemaju dovoljno raspoloživu tehničku i ljudsku infrastrukturu. Naime, policijske agencije u BiH ne posjeduju dovoljno savremene tehničke opremljenosti za npr. noćno izviđanje, odnosno snimanje, za precizna noćna snimanja, sa velike udaljenosti kao ni dovoljno ljudskih resursa koji bi postojeću tehničku opremu mogli adekvatno primjenjiti. Isto tako postoji nedorečenost u Zakonu o krivičnom postupku u vezi provođenja ove posebne istražne radnje, a koja se odnosi na mogućnost ulaska u zatvorene prostorije, što je dovelo do različitosti postupanja ili čak nepostupanja. Iz tog razloga možda bi trebalo u Zakonu o krivičnom postupku doraditi provođenje ove posebne istražne radnje, na način da ona sadrži i pitanje koja se tiču ulaska u zatvoreni prostor u svrhu ugrađivanja tehničkih uređaja, a kasnije po prestanku ove istražne radnje i njihovog demontiranja. Kod ove posebne istražne radnje „podrazumijeva se“ tajno ulaženje policijskih službenika u tuđi stan ili prostorije sa svrhom tajnog „ugrađivanja“ tehničkih uređaja za optičko i akustičko snimanje prostorija i potom ulaženje u iste prostorije radi „demontiranja“ tih tehničkih „optički i akustičkih“ sredstava.⁸⁰ Buduću da se radi o izuzetno osjetljivoj posebnoj istražnoj radnji kojom se zahvataju privatni životi drugih lica, ne samo osumnjičenih, neophodno je preziranje njenog zakonskog određena kojim bi se eksplicitno dala mogućnost ulaska u tuđi stan. Tako, naziv ove posebne istražne radnje mogao bi da glasi: Tajni ulazak u prostorije radi sprovođenja nazdora i tehničkog snimanja prostorija.⁸¹

Marinković⁸² smatra da u okviru posebne dokazne radnje tajnog audio i video nadzora treba posebno normirati i "nadzor uz pristanak" (konsensualni nadzor) kao njegov modalitet, čiji bi *ratio* primjene bio isti kao i kod tajnog zvučnog i optičkog nadzora uopšte - postojanje osnova sumnje da su određena lica učinila zakonom propisana krivična djela. Za njegovu realizaciju ne bi bila neophodna naredba suda izdata na osnovu pismenog i obrazloženog prijedloga tužioca, već bi bila dovoljna pismena i obrazložena naredba tužioca, uz prethodno pribavljenu pismenu saglasnost jednog od učesnika konverzacije koju treba nadzirati, odnosno pisani zahtjev takvog lica za sprovođenjem nadzora. Najčešće, riječ je o oštećenom ili žrtvi određenih krivičnih djela, poput otmice, ucjene, iznude i sl. I konsensualni nadzor bi realizovali pripadnici policije, uz saradnju participanta predmeta razgovora i kontrolu samog toka nadziranja od strane tužioca. Pored toga što je stvar ličnog rizika svakog građanina da li će svojim sagovornicima izložiti nešto što oni kasnije mogu prenijeti drugima, sa čim je jednak i rizik da će jedan od učesnika konverzacije, bez znanja onog drugog, snimati razgovor u cilju predočavanja tako sačinjenog snimka nekom trećem, u ovom slučaju ipak mogu biti ozbiljno ugrožena prava lica koje se nadzire bez svog znanja o tome - tako npr. ono može biti predmet grube provokacije na krivično djelo. Pored toga, kao poseban oblik konsensualnog nadzora trebalo bi predvidjeti i situacije u kojima sami građani diskretno snimaju razgovore u kojima neposredno učestvuju, a koje su u vezi sa vršenjem određenih krivičnih djela. Ipak, takve snimke bi u krivičnom postupku trebalo tretirati kao dokaze samo izuzetno i nakon detaljne analize uslova i okolnosti pod kojima je snimanje izvršeno, uz uslov da građanin nije imao vremena obavijestiti policiju ili tužioca o (pripremi) izvršenj(a)u krivičnog djela, te podnijeti zahtjev za snimanje. Ovo iz razloga što snimanje takvih razgovora ili događaja u "privatnoj režiji", može sadržati i zle namjere, provokaciju, izvlačenje iz šireg konteksta događaja koji ima potpuno drugi smisao i sl.

⁸⁰ Simović, M.: Krivični postupci u BiH, Sarajevo, Privredn štampa, 2003. str. 69.

⁸¹ Šikman, M. Korišćenje posebnih istražnih radnji u istragama krivičnih djela – kritički osvrt u RS i BiH-predavnje održano u Centru za edukaciju sudija i tužilaca RS, novembar 2011. godine.

⁸² Marinković, D.: op. cit., str. 431.

9. Tajno praćenje i tehničko snimanje lica, transportnih sredstava i predmeta koji stoje u vezi sa njima

Ova posebna istražna radnja može da bude od bitnog značaja za otkrivanje krivičnog djela, učinioca i sredstvo za obezbjeđenje materijalnih dokaza. Primjena ove radnje može dovesti i do otkrivanja krivičnog djela i učinioca, odnosno hvatanja učinioca pri izvršenju krivičnog djela (*delicto in flagranti*), do hvatanja učinilaca pri podjeli protivpravno pribavljene imovinske koristi, do otkrivanja saučesnika, do pronalaženja sredstava izvršenja krivičnih djela i predmeta pribavljenih krivičnim djelom, do utvrđivanja boravišta i prebivališta, mjesta sastajanja i pravca kretanja lica koja su obuhvaćena tajnim praćenjem, do pronalaženja tragova u vezi sa krivičnim djelom, do otkrivanja lica koja se nalaze na višem hijerarhijskom nivou u organizovanom kriminalnom djelovanju, kao i do prikupljanja drugih korisnih informacija u vezi sa kriminalnom djelatnošću. Tajno praćenje i tehničko snimanje lica i predmeta, kao posebna istražna radnja, pored represivnog, može ostvariti i preventivni efekat, odnosno primjenom ove radnje može se sprečiti izvršenje nekog drugog krivičnog djela, a može se doći i do podataka koji ukazuju na izvjesne sklonosti, navike i manire praćenog lica, utvrditi lica sa kojima praćeno lice dolazi u kontakt i stupa u vezu, kao i druge činjenice od značaja za sprečavanje određene kriminalne djelatnosti, ali i za razjašnjavanje i dokazivanje krivičnog djela i otkrivanje učinioca. Zbog toga je veoma bitno da se tok praćenja, odnosno lica koje se prati kao i predmet od značaja za krivični postupak snime odgovarajućim tehničkim sredstvima, u zavisnosti od objektivnih mogućnosti.

U kontekstu metoda sprječavanja i suzbijanja krivičnih djela, tajno praćenje se može definisati kao kontinuirano ili povremeno, konspirativno optičko i (ili) akustičko nadgledanje određenih lica, objekata i prostora, u cilju pribavljanja informacija o kriminalnim aktivnostima pojedinaca ili grupa lica. Zavisno od predmeta nadgledanja, kao i načina na koji se ono realizuje, u okviru tajne opservacije možemo razlikovati tajnu optičku (vizuelnu, video) opservaciju i tajnu akustičku (zvučnu, audio) opservaciju. Pri tome, treba istaći da se danas, primjenom savremenih tehničkih uređaja, tajna opservacija često može realizovati i u audio-vizuelnom obliku. Tajna optička opservacija predstavlja diskretno vizuelno nadgledanje (posmatranje), neposredno ili pomoću tehničkih uređaja, određenih lica ili objekata (prostora), dok tajna akustička opservacija podrazumijeva nadzor i eventualno snimanje razgovora – usmeno izgovorenih riječi, jedne ili više osoba, bez njihovog znanja ili odobrenja.⁸³

Tajna opservacija⁸⁴ (nadzor, nadgledanje, prismotra), u kontekstu metoda sprječavanja i suzbijanja krivičnih djela, može se definisati kao kontinuirano ili povremeno, ali uvijek konspirativno nadgledanje (nadzor) određenih lica, objekata i prostora, fizičkih radnji i komunikacija svih vrsta, u cilju pribavljanja informacija o kriminalnim aktivnostima pojedinaca ili grupa lica.⁸⁵ Zavisno od predmeta nadgledanja, kao i načina na koji se realizuje, u okviru tajne opservacije (nadzora) možemo razlikovati: 1) optičku - vizuelnu, video opservaciju (nadzor); 2) akustičku-zvučnu, verbalnu, audio opservaciju; 3) optičko-akustičku opservaciju; 4) opservaciju neverbalne komunikacije (pisma, telegrami, e-mail, SMS poruke i drugi oblici elektronske razmjene informacija); 5) opservaciju elektronskim lociranjem u prostoru (GPS, mobilni telefoni i sl.).

Optička opservacija kao kriminalističko-istražni metod predstavlja diskretno vizuelno nadgledanje (posmatranje), neposredno ili pomoću tehničkih uređaja, određenih lica ili

⁸³ Simović, M.: *Praktični komentar Zakona o krivičnom postupku Republike Srpske*, Banja Luka, 2005, str. 396.

⁸⁴ Pojam opservacija latinskog je porijekla i znači promatrati, paziti, nadgledati, vršiti nadzor nekoga ili nečega.

⁸⁵ Marinković, D.: *Tajna opservacija u sprečavanju i suzbijanju krivičnih dela*, Suzbijanje kriminaliteta – decenija posle smrti profesora Vodinića, Kragujevac, 2004, str. 219.

objekata (prostora),⁸⁶ dok tajna akustička opservacija podrazumijeva nadzor i snimanje razgovora – usmeno izgovorenih reči (verbalna komunikacija).

U okviru akustičke opservacije možemo razlikovati više modaliteta:⁸⁷

I) Zavisno od toga da li je predmet nadzora razgovor koji se odvija pri neposrednom kontaktu sagovornika, ili razgovor koji se realizuje posredstvom tehničkih uređaja, na daljinu, razlikujemo:

1) nadzor neposredne verbalne komunikacije, i

2) nadzor verbalne komunikacije koja se odvija telefonima ili drugim uređajima za komunikaciju na daljinu ("posredna" komunikacija);

II) Zavisno od načina na koji se opservacija neposredne verbalne komunikacije realizuje, razlikujemo:

1) nadzor "ozvučenjem" prostora (otvorenog ili zatvorenog, automobila i sl.), i

2) nadzor "ozvučenjem" lica;

III) Zavisno od toga da li se audio nadzor sprovodi uz znanje i pristanak/zahtjev jednog ili više, ali ne svih učesnika komunikacije, razlikujemo:

1) nadzor koji se sprovodi bez znanja svih učesnika razgovora, i

2) nadzor koji se realizuje sa znanjem i pristankom/zahtjevom jednog ili više, ali ne svih, participanata razgovora (konsensualni nadzor);

IV) Zavisno od toga ko realizuje konsensualni nadzor, razlikujemo:

1) nadzor koji sprovodi policija ili druga agencija, uz pristanak/zahtjev participanta razgovora, i

2) konsensualni nadzor u kome snimanje⁸⁸ vrši sam participant, tako što "ozvučuje" komunikacijski uređaj, sebe ili prostor;

V) Kada je riječ o normativnom uređenju primjene tajnog audio nadzora, isti se može realizovati u dva specifična, zakonom propisana slučaja:

1) tajni audio nadzor koji se preduzima kao dokazna radnja u konkretnom krivičnom postupku, vezano za konkretno krivično djelo i učinioca, i

2) tajni audio nadzor koji se realizuje van krivičnog postupka, kao sastavni dio posebnih sredstava i metoda rada obavještajnih službi i/ili policije u suprotstavljanju kriminalitetu;

VI) Na kraju da kažemo i to da su razvoj i dostupnost tehničkih uređaja za nadgledanje, s jedne, odnosno povećana ugroženost određenih objekata i lica od raznih oblika kriminaliteta, s druge strane, doveli do pojave posebnog modaliteta nadzora (uglavnom audio-video) koji je sastavni dio određenih bezbjednosnih mera. On ne posjeduje svojstvo tajnosti u pravom smislu te riječi⁸⁹ i u okviru njega možemo razlikovati:

1) nadzor koji se preduzima na javnim površinama, javnim objektima i prostorijama, nad radnjama, prodavnicama, bankama i sl.,

2) nadzor koji se preduzima u privatnim stanovima i drugim prostorijama, uključujući i dvorišne i druge slične otvorene prostore.

Prije nego se pristupi tajnom praćenju određenog lica, neophodno je izvršiti njegovo identifikovanje od strane lica koja će praćenje neposredno realizovati. Tajno praćenje se reali-

⁸⁶ Kada je riječ o tajnom vizuelnom nadgledanju, treba naglasiti da se ono može sprovoditi u odnosu na lica, privatni prostor (stan, kuća, automobil) ili javna mesta (autobuske i železničke stanice, trgovci, parkovi i sl.).

⁸⁷ Marinković, D.: *Tajni audio nadzor kao dokazna radnja – različiti modaliteti i analiza rešenja u zakonodavstvu Srbije*, Sprečavanje i suzbijanje savremenih oblika kriminaliteta - III, Beograd, 2008, str. 231-232.

⁸⁸ U ovom slučaju koristimo izraz "snimanje", a ne "nadzor", zato što je logički teško razumjeti i objasniti da neko sam sebe nadzire.

⁸⁹ Osobe koje su izložene ovoj vrsti nadzora mogu, ali i ne moraju, biti svjesne činjenice da su izložene opservaciji. Ono što je važno u ovim slučajevima jeste da se nadzor vrši na onim objektima i mjestima gdje građani ne mogu očekivati da uživaju pravo na privatnost.

zuje na osnovu plana rada koji treba da sadrži cilj praćenja, način praćenja (pješice, vozilom, kombinovano), pripadnike policije koji učestvuju u praćenju, način prikupljanja podataka o praćenom licu kako bi se mogli odrediti mjesto i vrijeme započinjanja praćenja, tehnička sredstva za snimanje lica i predmeta, način održavanja veze i koordinacije.

Tajno praćenje sprovode određeni pripadnici policije, stručno obučeni da vrše taj posao, koji, uz to, imaju i razvijenu moć opažanja i pamćenja svih bitnih detalja značajnih za kriminalnu djelatnost, jer i pored nastojanja da primjenom odgovarajućih tehničkih sredstava snime lice i predmet u vezi sa krivičnim djelom, neće uvijek biti u mogućnosti da to urade, pa njihovim zapažanjem mogu da se prikupe indicijalne činjenice značajne za dalju operativnu djelatnost. Inače, tehnički snimci lica i predmeta mogu se koristiti kao dokazi u krivičnom postupku, dok se ostale činjenice koje zapazi lice koje vrši praćenje svode na nivo indicija i imaju operativan karakter. U zavisnosti od konkretne kriminalističko operativne situacije, praćenje se može vršiti pješice i odgovarajućim vozilom (prevoznim sredstvom), a prema potrebi i pješice i vozilom, tj. kombinovano.

Prije primjene ZKP iz 2003. godine, u vrijeme kada je tajno praćenje primjenjivano u sklopu operativno-tehničkih sredstava i metoda i dobijene informacije imale isključivo operativan karakter, bila je dozvoljena i mogućnost da se u toku praćenja koriste, izuzetno, saradnici od povjerenja.

Fotografije ili zvučni, odnosno zvučni i video snimci koji su napravljeni bez prećutne ili izričite saglasnosti osumnjičenog koji se na njima nalaze, ili čiji je glas snimljen, mogu da se koriste kao dokaz u krivičnom postupku, ako su fotografije ili zvučni, odnosno zvučni i video snimci nastali kao vid opštih bezbjednosnih mjera koje se preduzimaju na javnim površinama – ulicama, trgovima, parkiralištima, dvorištima škola i ustanova i drugim sličnim javnim površinama, odnosno u javnim objektima i prostorijama – zgradama državnih organa, ustanovama, bolnicama, školama, aerodromima, autobuskim i željezničkim stanicama, sportskim stadionima i halama i drugim takvim javnim prostorijama i sa njima povezanim otvorenim površinama, kao i u radnjama, prodavnicama, bankama, mjenjačnicama, objektima za poslovne namjene i drugim sličnim objektima u kojima se snimanje redovno obavlja iz bezbjednosnih razloga. U ovom slučaju riječ je o materijalu koji je pribavljen tajnim ili javnim nadzorom javnih površina ili prostorija, u kojima lica koja u njima borave ne mogu računati na privatnost. Pored bezbjednosnih mjera nadzora koje se preduzimaju na javnim površinama ili prostorijama otvorenim za (uglavnom) slobodan pristup neodređenog broja lica, iste se mogu realizovati i u privatnim prostorijama i posjedima, u kojima mogućnost boravka postoji samo uz saglasnost njihovog vlasnika ili držaoca. Fotografije, zvučni i video snimci koji su napravljeni bez prećutne ili izričite saglasnosti osumnjičenog koji se na njima nalaze, ili čiji je glas snimljen, takođe mogu biti korišćene kao dokaz u krivičnom postupku, ako su nastali kao vid bezbjednosnih mjera preduzetih od strane držaoca stana i drugih prostorija, odnosno od strane drugog lica po nalogu držaoca stana i drugih prostorija, što se odnosi i na dvorišne i druge slične otvorene prostore.⁹⁰

U krivičnom postupku može da se koristi i određeni dio fotografije ili snimka, izdvojen primjenom odgovarajućih tehničkih sredstava, kao i fotografija napravljena kao izvod iz video snimka. U ovom slučaju treba uzeti u obzir ogromne tehničke mogućnosti obrade fotografija i zvučnih/video snimaka, na osnovu kojih se, zavisno od konkretnih okolnosti slučaja i karakteristika samog "zapisa-snimka", mogu dobiti takvi podaci i činjenice koji se bez njihove primjene ne mogu jasno uočiti ili tretirati kao nesporni. Kao dokaz u krivičnom postupku može da se koristi i crtež ili skica napravljeni na osnovu fotografije ili video snimka, pod uslovom da su napravljeni radi pojašnjenja detalja fotografije ili snimka i da su fotografija, odnosno snimak sadržani u dokaznom materijalu.

⁹⁰ Marinković, D.: *Suzbijanje organizovanog kriminala - specijalne istražne metode*, Beograd, 2010, str. 427.

Tajna opservacija se može vršiti statički, kada se pod audio i/ili video nadzorom drži određeni objekat ili prostor i lica u njemu, i u pokretu, tj. dinamički. Konspirativno nadgledanje određenih objekata i prostora preduzima se s ciljem uočavanja ispoljavanja kriminalnih aktivnostima na njima, registrovanja lica koja figurišu na objektu opservacije, njihovog kretanja i međusobnih odnosa, vremenskog redoslijeda boravka i sl. Predmet tajnog osmatranja su najčešće određeni kriminogeni objekti, odnosno kriminalna žarišta (mjesto u kojima se frekventno vrše krivična djela), ali i prostor na kom se okupljaju kriminalci (kafeterije, kockarnice, kladionice i sl.), dogovaraju o vršenju krivičnih djela ili u njima žive i rade (stan, radne prostorije).⁹¹ Kada je riječ o tajnoj optičkoj opservaciji objekata i prostora, naročitu pažnju treba posvetiti izboru prikladnog mjesta za stacioniranje opservanata. Oni moraju biti neprimjetni u odnosu na objekat opservacije, odnosno maskirani na način da ne bude nikakvu sumnju u pogledu same djelatnosti nadgledanja. U slučaju neophodnosti nadziranja određenih lica kombinuje se stacionarna i pokretna opservacija. Same djelatnosti praćenja i nadzora, naročito iskusnih kriminalaca, nisu nimalo jednostavne i iziskuju ozbiljne pripreme i veliku opreznost u neposrednoj realizaciji. Njihovom dekonspiracijom dekonspiriraju se i cijela kriminalistička kontrola ili obrada određenog lica ili grupe lica, odnosno sama "prikrivena istraga". Kriminalci su često svjesni činjenice da mogu biti praćeni i nadzirani, zbog čega i preduzimaju određene mjere u cilju otkrivanja opservanata ili gubljenja iz njihovog vidnog polja. Ozbiljnije kriminalne grupe organizuju i kontrapraćenje – saučesnici nadziranog obrazuju posebnu grupu sa ciljem otkrivanja pratilaca i o tome obavještavaju praćeno lice. Zbog toga plansko i sistematsko osmatranje i praćenje zahtijevaju ovladavanje odgovarajućom taktikom realizacije, kao i korišćenje određenih tehničkih sredstava i pomagala. Ako se ne može osigurati neupadljivost u odnosu na osobe koje treba motriti, opservaciju ne treba ni započinjati.⁹²

Ukoliko je skrivene mikrofone nemoguće postaviti u prostorije u kojima žive ili rade pripadnici organizovanog kriminaliteta, ili ako su isti posebno obazrivi i slobodno govore samo kada su napolju, onda se koristi metod ozvučenja lica - najčešće je to prikriiveni istražitelj ili informator. To znači da dok ovaj nosi mikrofona na tijelu ispod odjeće ili skriveno u odjeći i razgovara sa pripadnicima organizovanog kriminaliteta, on ih zapravo špijunira. Mikrofon na određenu, obično manje udaljenu lokaciju na kojoj se nalaze drugi istražitelji, odnosno tim za podršku, prenosi šta se govori, pri čemu istražitelji snimaju razgovor i prate tok dešavanja. Nošenje mikrofona, odnosno ozvučenje lica je visokorizično, s obzirom da u slučaju da osoba koja to radi bude otkrivena, često može biti i lišena života. Zato tim za podršku mora pomno pratiti tok dešavanja i brzo reagovati u slučaju da osoba koja je ozvučena bude otkrivena.

Da bi se tokom tajnog praćenja obezbijedili dokazi u skladu sa procesnim odredbama, potrebno je da se odgovarajućom tehnikom registruju, odnosno dokumentuju određene radnje praćenog lica, predmeti koji su u vezi sa krivičnim djelom i druge činjenice koje su od uticaja na otkrivanje krivičnog djela, učinioca i obezbjeđenje dokaza. Stoga u dokumentovanju tajnog praćenja značajnu ulogu ima tajno fotografisanje koje se vrši upotrebom savremenih tehničkih sredstava, kao što su savremeni fotoaparati, kamere i skriveni minijaturni fotoaparati u drugim prikladnim predmetima (nalivpero, kišobran, štap, ručna tašna, upaljač i dr). Tokom video nadzora nužno je korišćenje određenih tehničkih i elektronskih pomagala koja omogućavaju uočavanje i fiksiranje brojnih činjenica, zapaženih tokom opservacije. Teleskopi za noćna osmatranja i praćenja uvećavaju svetlost i do 85.000 puta, pa je pomoću

⁹¹ Žarković, M.: *Kriminalistička taktika*, Beograd, str. 147.

⁹² Kratz, E.: *Značaj prismotre u sklopu policijskog istražnog postupka*, "Izbor članaka iz stranih časopisa", Zagreb, broj 2/82, str. 198.

njih moguće pratiti pokrete i na rastojanjima većim od 1 kilometra.⁹³ Kada se pomene video nadzor, prva asocijacija su kamere – one su značajne jer obezbjeđuju video signal, od čijeg kvaliteta zavisi i kvalitet informacija koje se obezbjeđuju. Kamere imaju različitu rezoluciju snimanja, osjetljivost na svjetlost, širinu ugla snimanja, mogu biti pokretne i stacionirane. Tzv. "spid-dum" kamere su mobilne i za samo nekoliko sekundi mogu potpuno promijeniti položaj i ugao snimanja. Obično se diskretno postavljaju u kuglama nalik na "plafonjerke" i imaju "zum" objektiv sa jakim optičkim uvećanjem. Pored običnih kamera kojima je potrebna određena količina svjetlosti da bi pružile kvalitetan video signal, postoje i tzv. "dan-noć" kamere, koje tokom dana rade kao i obične kolor kamere, da bi se, kada nivo osvjjetljenja padne ispod minimuma, automatski prebacivale na crno-bijeli režim rada. One su opremljene infracrvenim diodama, tako da sa smanjenjem količine svjetlosti automatski pojačavaju intenzitet emitovanja infracrvenog svjetlosnog spektra, tako da su u stanju da osvijetle prostor oko kamere i omoguće njen rad u crno-bijelom režimu. U posljednje vrijeme sve se više koriste PTZ (*pan-tilt-zum*) kamere, koje posjeduju upravljačku konzolu za zumiranje ili pomjeranje u svim pravcima, programiranje određenih položaja, detekciju kretanja, automatsku kompenzaciju osvjjetljenja itd. Fiber optika je omogućila da se sočivo kamere postavi u jednom, a sama kamera u drugom, udaljenom mjestu. Na taj način, kamere su postale minimalnih dimenzija, poput mikrofona.⁹⁴ Video signal se od kamere do mjesta za nadzor i snimanje dovodi žičanim ili bežičnim putem. U te svrhe se može koristiti i računarska mreža, radio ili mikrotalasni prenos, GSM mreža, optički kabl i sl. Bez obzira na način prenosa, u sistemu video nadzora formira se posebno mjesto koje služi za neprekidno praćenje situacije i, po potrebi, snimanje. Najčešće se koriste sekvencijalni "svičeri", koji omogućavaju da se na monitoru posmatra slika sa svake kamere ponaosob, tj. mijenja slika po slika, zbog čega se ne može snimati situacija i sa onih kamera čiji se signal u datom trenutku ne emituje na monitoru. Današnji hard disk rekorderi pamte nekoliko dana, pa čak i cijeli mjesec, materijala snimljenog u najvećoj rezoluciji, pri čemu sama memorija nije jedina stvar koja fascinira – brzina pregleda sačinjenih snimaka gotovo je trenutna, s obzirom da je pozicioniranje na dijelu hard diska moguće učiniti u djeliću sekunde.⁹⁵

Osumnjičena lica na koja se odnose snimci nastali kao rezultat primjene tajnog audio nadzora, u krivičnom postupku se od takvih dokaza najčešće brane stavom da snimljeni glas nije njihov, te da je cijeli audio zapis montiran i falsifikovan. U takvim slučajevima sud najčešće određuje vještačenje glasa osumnjičenog (fonoskopsko vještačenje). Striktnom primjenom ove procedure sud može doći u prilično nezgodnu situaciju da kod svake primjene audio snimaka kao dokaznog materijala, osumnjičeni, poučeni advokatima, ističu prigovor o vjerodostojnosti glasa i zahtijevaju vještačenje, koja sud i naređuje, što bi predstavljalo veliki finansijski izdatak i značajno usporenje postupka.

Takođe, radi provjere prigovora optuženog o autentičnosti audio zapisa nastalog nadzorom telefonskih razgovora, sud u postupku može pozvati da se kao svjedok sasluša pripadnik policije koji je neposredno realizovao ovu radnju, o okolnostima pod kojima je to učinjeno, te da se izjasni o originalnosti samih snimaka. Kao svjedok se u postupku može pozvati i oštećeni ili žrtva (npr. kod iznude, ucjene, otmice i sl.), odnosno drugo lice koje je učestvovalo u spornoj konverzaciji sa osumnjičenim, kako bi dalo svoj iskaz o audio snimcima sačinjenim tom prilikom, tj. da potvrdi ili ospori sadržinu razgovora koji se predočava sudu.

⁹³ Zonderman, J.: op. cit., str. 181.

⁹⁴ *Ibidem*, str. 182.

⁹⁵ Marinković, D.: op. cit., str. 433.

10. Prikriveni istražitelj i informator

10.1. Pojam i osnovne karakteristike

Upotreba prikrivenog istražitelja i informatora predstavlja najsloženiju posebnu istražnu radnju, čija primjena iziskuje ispunjenje najviše uslova, nužnih za ostvarenje svrhe njenog određivanja (osiguranje dokaza, predmeta i tragova koji upućuju na izvršenje krivičnog djela određenih lica, odnosno pripadnika kriminalne grupe i ispunjenje isto toliko važnih uslova koji garantuju tajnost). Osim toga, primjena ove radnje traži zaštitu tjelesnog integriteta lica koje se pojavljuje u ulozi prikrivenog istražitelja i informatora.⁹⁶

Iskustva stranih zemalja pokazuju da se radi o jednom specifičnom metodu koji se naročito koristi za prikupljanje dokaza i operativnih informacija u domenu suprotstavljanja organizovanom kriminalitetu. Ova radnja ima korijene u SAD, gdje se, u cilju efikasnijeg suzbijanja organizovanog kriminaliteta, koristi tajni agent koji se po mnogim elementima razlikuje od prikrivenog istražitelja.

Razvoj kriminalističko-obavještajnih aktivnosti, posebno od vremena njihove institucionalizacije i formiranja specijalizovanih policijskih službi zaduženih za suzbijanje kriminaliteta, karakteriše prisutnost tendencija njihove realizacije na tajan, konspirativan način, angažovanjem profesionalnih pripadnika ili vrbovanjem samih prestupnika, u cilju dolaska do nužno potrebnih informacija. Osnovni predmet interesovanja takvih "tajnih agenata" bile su "tajne kriminalaca", njihovi odnosi, planovi i aktuelne nezakonite djelatnosti, kao i dolaženje do dokaza na osnovu kojih će se, u pokrenutom krivičnom postupku, na njih represivno djelovati. I pored prilično duge istorije primjene, koja je najvećim dijelom bila van pravne regulative, metod infiltracije uspio je da se zadrži u samom vrhu po značaju za prikupljanje operativnih i dokaznih informacija, prije svega zbog svojih osnovnih odlika. Danas se stiče utisak da je institut prikrivenog istražitelja tekovina novih poimanja u suzbijanju savremenih kriminalnih formi, što je rezultat činjenice da je tek poslednjih godina, sa ekspanzijom organizovanog kriminaliteta, došlo do njegovog predviđanja kao posebne, specifične dokazne radnje. Ipak, ne treba smetnuti sa uma da je riječ o istražnoj tehnici koja je suštinski, u neformalnom obliku prisutna mnogo godina unazad, naročito u obavještajnim službama i suzbijanju političkih delikata.

U današnje vrijeme, u kome kriminal, posebno organizovani, doživljava ekspanziju, angažovanje prikrivenog istražitelja je opravdano i neophodno. Istorijski posmatrano, korijeni angažovanja ove forme borbe protiv kriminaliteta poznati su od davnina, iz vremena kada je tajni agent, prije svega u SAD, imao ključnu ulogu u mnogim obavještajnim aktivnostima, kao i u rasvjetljavanju najsloženijih kriminalnih slučajeva. Međutim, osim u pogledu tajnosti preduzimanja pojedinih radnji, skoro i da nema nikakve sličnosti između američkog tajnog agenta i prikrivenog istražitelja kako je danas postavljen u odgovarajućim aktima, kako na međunarodnom tako i na nacionalnom nivou. U pogledu razumijevanja, sam termin „prikriveni istražitelj“ zaslužuje posebnu pažnju. Postavlja se pitanje adekvatnosti termina, s obzirom na formu i svrhu angažovanja. U literaturi i stručnoj praksi, u opticaju su različiti termini: "prikriveni isljednik", "prikriveni istražitelj", "tajni agent", "tajni policajac", "policajac provokator", "ubačeni policajac" i slično.⁹⁷ Sam pojam "istražitelj" već

⁹⁶ Simović, M.: *Krivično procesno pravo uvod i opšti dio*, Bihać, 2009, str. 462.

⁹⁷ U Kriminološkom leksikonu, autora Mile Boškovića, iz 1999. godine, ne tretira se pojam prikriveni istražitelj, jer takav pojam u vrijeme objavljivanja leksikona faktički nije ni postojao. Međutim, postoji pojam „prikrivene istrage“, koje podrazumijevaju operativne kombinacije kriminalističke službe (sa prikrivenim istražiteljem u kriminalnoj sredini). Prema autoru, u kriminalističkoj teoriji se prikrivene istrage klasifikuju kao dopustive i nedopustive. U dopustive (legalne) prikrivene istrage spada korišćenje agenata i operativnih veza (pod uslovom da sami ne počine ili ne provociraju, tj. podstiču na krivična djela – kad se njihova aktivnost

podrazumijeva neku javnu aktivnost policije, jer ako neko istražuje, onda je to već i neka javna aktivnost i po nekoj analogiji takvom policajcu stoje na raspolaganju sva sredstva, javna i tajna.

Iako se u literaturi uočava nedostatak vjerodostojnih izvora koji govore o počecima angažovanja policijskih službenika pod legendom (promijenjenim identitetom) u kriminalne strukture, izvjesni podaci ipak ukazuju da su slične metode rada u nekim zemljama institucionalno korišćene još početkom XVIII vijeka.⁹⁸ Pri tome treba imati u vidu da takvi, rudimentarni oblici infiltracije, u velikoj mjeri odstupaju od savremenog shvatanja prikrivenog istražitelja, koji je danas u većini zemalja dobio status dokazne radnje.

U zemljama *common law*-a, prije svega SAD-u, ovaj institut se naziva tajna operacija (*undercover operation*), a njegov osnovni subjekt je tajni agent (*undercover agent*), dok se u Evropi označava kao angažovanje prikrivenog istražitelja, kao nosiocem djelatnosti tajnog isleđivanja. Polazeći od nužnosti sagledavanja dva prethodno navedenih karakterističnih pristupa normiranja prikrivenog (tajnog) istražitelja (agenta), iznijećemo i dvije pravne definicije koje se odnose na njega, a koje figuriraju u zakonodavstvima SAD-a i Njemačke.⁹⁹ Tako se u SAD-u, Smjernicama Vrhovnog tužioca o tajnim operacijama FBI-a¹⁰⁰, službeno lice na tajnom zadatku (*undercover employee*) definiše kao pripadnik FBI-a ili druge savezne, državne ili lokalne policije, koji u konkretnoj istrazi djeluje po uputstvima i pod kontrolom FBI-a, a čija se veza sa FBI-om skriva od trećih lica u toku istrage, putem tajnog ili lažnog identiteta. S druge strane, Zakon o krivičnom postupku Njemačke¹⁰¹, u članu 110a stav 2, prikrivenog istražitelja (nm. *verdeckter ermittler*)¹⁰² definiše kao pripadnika policijske službe, koji vodi istragu pod pozajmljenim, na određeni period promijenjenim identitetom (legendom). Oni pod legendom smiju da učestvuju u pravnom saobraćaju, a odgovarajuća dokumenta mogu da se izrađuju, mijenjaju i upotrebljavaju sve dok je to neophodno za stvaranje ili održavanje njihove legende. Autori iz SAD-a, poput Lee-a,¹⁰³ pod upotrebom tajnih agenata podrazumijevaju vremenski određenu istražnu tehniku, u kojoj se koriste razne forme prerusavanja i izgovora radi pridobijanja povjerenja nepoznatih ili osumnjičenih lica, u cilju otkrivanja i dokazivanja njihovih nezakonitih aktivnosti. Lützner¹⁰⁴ navodi da se pod tajnim agentom (prikrivenim istražiteljem) u SAD-u podrazumijeva policijski službenik koji sa prikrivenim identitetom (legendom) na duže vrijeme (iznad šest mjeseci) vodi istragu u određenoj kriminalnoj sredini, kao i službenik koji, samo zbog simulovanih poslova ili usluga, pod lažnim identitetom kratkoročno (do šest mjeseci) učestvuje u dokazivanju nečije kriminalne djelatnosti u vezi sa krijumčarenjem droga, korupcijom i drugim oblicima

smatra samo konstatovanjem stanja). Nedopustive prikrivene istrage podrazumijevaju konstitutivno postupanje, odnosno podsticanje i provociranje drugih na vršenje krivičnih djela. U istom leksikonu definisan je pojam "agent", koji u kriminološkom značenju podrazumijeva lice koje, prikriveno, po nalogu i za račun države, odnosno njenih institucija (kontraobavještajne i obavještajne službe), političkih ili drugih organizacija obavlja tajne poslove. Rjeđe se tako zovu ovlašćena lica koja rade u kriminalističkoj službi ili za njene potrebe.

⁹⁸ Marx, G.: *Undercover – Police Surveillance in America*, University of California Press, 1988, str. 18-22.

⁹⁹ S obzirom na tradiciju primjene ovog instituta u zakonodavstvima SAD-a i Njemačke, kao i kvalitet rješenja sadržan u njima, koja su poslužila kao uzor u drugim državama, ona se mogu smatrati reprezentativnim u razmatranju problematike prikrivenog istražitelja, tj. tajnog agenta.

¹⁰⁰ *The Attorney General's Guidelines on Federal Bureau of Investigation Undercovers Operations*;

Internet: <http://www.usdoj.gov/olp/fbiundercover.pdf>

¹⁰¹ *Strafprozeßordnung*; Internet: <http://dejure.org/gesetze/StPO>

¹⁰² U američkoj literaturi se *Verdeckter Ermittler*, pored izraza *Undercover Agent*, često prevodi i kao *Covered Ermittler*.

¹⁰³ Lee, G.: *Global Drug Enforcement – Practical Investigative Techniques*, CRC Press, Boca Raton, 2004, str. 115.

¹⁰⁴ Lützner, A.: *Besondere Ermittlungsmassnahmen zur Bekämpfung der organisierten Kriminalität in USA*; nav. prema Sačić, Ž., str. 74.

organizovanog kriminaliteta, odnosno drugih teških zločina. S druge strane, Koriath,¹⁰⁵ autor iz Njemačke, prikrivenog istražitelja definiše kao policijskog službenika sa promijenjenim identitetom (legendom), koji djelujući tajno u određenom vremenskom periodu, u kontaktu sa određenim kriminalnim krugovima, dolazi do informacija korisnih za otkrivanje, razjašnjavanje i sprečavanje krivičnih djela, prije svega onih koja spadaju u organizovani kriminalitet.

U stavovima autora sa naših prostora,¹⁰⁶ koji su među prvima analizirali metode infiltracije policije u kriminalnu sredinu, ističe se da prikriveni istražitelj predstavlja kriminalističko-strateški institut bez kog nema uspješnijeg otkrivanja i razjašnjavanja složenih oblika organizovanog kriminaliteta, naročito međunarodnog. Riječ je o posebno odabranom i školovanom policajcu – kriminalističkom radniku, koji pod lažnim identitetom i ispravama uspostavlja kontakt sa prestupničkom sredinom i inkorporira se u nju, ne bi li razotkrio kriminalnu grupaciju, njene rukovodioce, članove i nezakonite poslove koje obavlja, a državnim organima stvorio uporište za preduzimanje efikasnih mjera krivičnog progona. Prikriveni istražitelj se ubacuje u kriminalni milje ili grupu na određeno vrijeme i sa tačno određenim zadatkom tajnog izviđanja lica (*ad personam*) i objekata (*ad rem*). Pri tome ima jednog ili dva policijska rukovodioca koji ga neprekidno usmjeravaju u radu, i koje obavještava o svemu učinjenom u akciji na kojoj je angažovan. Njegovo duže zadržavanje na kriminalnoj sceni nije dozvoljeno. Njegova djelatnost mora biti dokumentovana od samog početka angažovanja, pa do ostvarenja postavljenih ciljeva ili povlačenja sa zadatka, što predstavlja i završetak legendirane, tajne operativne djelatnosti. Razne oblike izvještavanja tokom rada treba odložiti i čuvati u strogoj tajnosti. Kada završi postavljeni zadatak, prikriveni istražitelj se vraća uobičajenim zadacima u okviru redovnih policijskih jedinica. U nekim zemljama, međutim, oni su privremeno ili stalno prekomandovani u specijalna odjeljenja sa fleksibilnom organizacionom formom, bez fiksnog radnog vremena i sa posebnim permanentnim obrazovanjem i specijalnom tehničkom opremom.

Za razliku od prikrivenog istražitelja, navedeni autori pod institutom tajnog agenta podrazumijevaju metod rada policijskih organa u SAD-u (prije svega FBI-a), primjenjiv u borbi protiv teških i organizovanih oblika ispoljavanja krivičnih djela. Kao i prikriveni istražitelj, i tajni agent pod lažnim identitetom i legendom operira u kriminalnoj sredini, ali za razliku od prvog on je angažovan na neodređeno, duže vrijeme. Njegov rad je koncipiran u obliku slobodnog lovca – sam odlučuje o svojim aktivnostima i nije neposredno podređen policijskim starešinama i njihovoj kontroli. Tajni agent je u kriminalno podzemlje upućen generalno, bez konkretnog usmjeravanja u odnosu na određena lica ili objekte, a u njegove radne metode spada i vršenje lakših, nenasilnih krivičnih djela. Nakon registrovanja ispoljavanja kriminalne aktivnosti na određenom prostoru ili od strane određene grupe lica, fokusira se na uočeni problem, tajno ga istražuje i prikuplja dokaze u cilju njegovog uspješnog rješavanja pred sudskim organima. U tom smislu, zadaci tajnog agenta su: 1) ustanoviti da li se priprema izvršenje krivičnog djela, ili je ono već u toku, odnosno izvršeno; 2) utvrditi identitet svih osoba upletenih u slučaj; 3) prikupiti dokazne informacije za sud; 4) pronaći krijumčarenu, ukradenu ili sličnu robu i 5) odrediti najpogodnije vrijeme za iznenadni upad policije u sastajalište kriminalaca ili hvatanje njihovih vođa. Nakon jednog riješenog slučaja, tajni agent nastavlja svoj rad na sceni kriminalnog podzemlja. Njegova vrijednost je upravo u tome što u sebi akumulira znanja i iskustva do kojih dolazi tokom dužeg boravka u

¹⁰⁵ Koriath, G.: *Verdeckter Ermittler: ein europaweit taugliches Instrument?* Oder-brauchen wir länderübergreifende Normen für den Einsatz verdeckter Ermittler, *Kriminalistik*, br. 8-9, 1996, str. 535.

¹⁰⁶ Vodinić, V.: *Problematika kriminalističko taktičkih instituta...*, str. 421-428; Krivokapić, V. i Krstić, O.: *Kriminalistika taktika II*, Beograd, 1999, str. 358-360; Modly, D.: *Informatori*, str. 38-43; Modly, D. i Korajlić, N.: *Kriminalistički rječnik*, Tešanj, 2002, str. 499.

kriminalnom miljeu i angažovanja na više, istorodnih ili raznorodnih kriminalističko-bezbjednosnih problema.¹⁰⁷

Prikriveni istražitelj je lice, po pravilu pripadnik organa unutrašnjih poslova, koje se tajno infiltrira, odnosno ubacuje u kriminalnu sredinu prema kojoj policija usmjerava djelatnost u cilju otkrivanja i dokazivanja konkretne kriminalne djelatnosti pojedinih pripadnika kriminalne organizacije. Znači, prikriveni istražitelj nastupa sa prikrivenim ličnim identitetom, koji treba da ostane tajna u daljem toku postupka, bez prava da provocira izvršenje bilo kojeg krivičnog djela, a s ciljem prikupljanja informacija i podataka o licima i djelatnostima u određenoj kriminalnoj sredini, s tim što tehnička registracija zapaženih činjenica treba da bude izuzetak, upravo zbog opasnosti da prikriveni istražitelj ne bude otkriven i tako ugrozi sopstveni život.¹⁰⁸

Prikriveni istražitelj je posebno nadaren, školovan i opremljen pripadnik policije koji uspostavlja vezu s kriminalnim organizacijama radi dobijanja informacija koje su osnov za sljedeće mjere policije u suzbijanju organizovanog kriminaliteta. Prikriveni istražitelj djeluje s tačno određenim ciljem i radi po nalogu pretpostavljenih i pod kontrolom drugih organa, kao i po nalogu tužilaštva. Pri tome on mora imati dobro kreiranu legendu, namještenu biografiju, za koju mora posjedovati dokumente, mora dobro poznavati jezik kriminalnog podzemlja, način ponašanja i oblačenja i sve svoje djelatnosti poistovetiti sa kriminalnom organizacijom u koju se uključuje. Takođe, pri uključivanju on mora dobro proučiti i psihologiju ponašanja kriminalne organizacije, kako bi na osnovu svega sagledanog mogao igrati ulogu člana dotične kriminalne organizacije. Prikriveni istražitelj mora djelovati po pravilima kriminalne organizacije, a na drugoj strani, u okviru zakonskih normi, što je velika obaveza uvedena zbog moguće diskreditacije. Pri tome, treba voditi računa i o mogućnostima njegovog povratka u realno stanje po izvršenom zadatku.¹⁰⁹

U postupku određivanja prikrivenog istražitelja postavlja se pitanje iz kojih sredina može da bude angažovano lice za prikrivenog istražitelja, da li isključivo iz organa unutrašnjih poslova ili iz nekog drugog državnog organa. Uzimajući u obzir sve elemente koji karakterišu prikrivenog istražitelja, a naročito one kriminalističkog značaja, jasno je da je uloga prikrivenog istražitelja veoma složena, osjetljiva i skopčana sa nizom opasnosti i da uspješnost angažovanja zavisi prije svega od stručnosti, znanja, profesionalnosti i drugih bitnih svojstava samog lica u ulozi prikrivenog istražitelja. Sve to upućuje na zaključak da za prikrivenog istražitelja treba angažovati pripadnike policije, a ne i pripadnike nekog drugog državnog organa.

Jedna od bitnih specifičnosti prikrivenog istražitelja ogleda se u tome što su po svom procesnom karakteru radnje koje on preduzima neformalne. Izuzetak postoji samo u slučaju kada se prikriveni istražitelj sasluša u svojstvu svedoka, što bi trebalo da bude izuzetak, a ne pravilo. U takvoj situaciji saslušanje prikrivenog istražitelja obaviće se tako da se ne otkrije njegov identitet, odnosno da podaci o njegovom identitetu predstavljaju službenu tajnu.¹¹⁰

Neformalni karakter rezultata rada prikrivenog istražitelja sve dok on (eventualno) ne bude saslušan kao svjedok protivi se i samoj ideji i ciljevima noveliranja krivičnog postupka kriminalističkim institutima kojima se obezbjeđuju čvrsti dokazi u krivičnom postupku.

¹⁰⁷ Marinković, D.: *Suzbijanje organizovanog kriminala - specijalne istražne metode*, Beograd, 2010, str. 320.

¹⁰⁸ Bošković, M. i Matijević, M.: *Kriminalistika operativa*, Visoka škola unutrašnjih poslova, Banja Luka, 2007, str. 307.

¹⁰⁹ Šaković, A.: *Organizovani ekonomski kriminalitet*, Kriminalističke teme, Fakultet kriminalističkih nauka, Sarajevo, br. 1/02, str. 140.

¹¹⁰ Bejatović, S.: *Krivičnoprocesna pitanja novih metoda otkrivanja i istrage krivičnih dela organizovanog kriminaliteta*, Policijska akademija, Beogra, 2005, str. 85.

Problem dokazivanja upravo i jeste najveći problem tog postupka. Zapažanja prikrivenog istražitelja su dragocjena zbog njihove neposrednosti. Tehnička registracija činjenica je izuzetak zbog povećane opasnosti da mjera bude razotkrivena i život prikrivenog istražitelja ugrožen. Zato je definisanje načina dokazivanja u ZKP neophodno, i to uz uvažavanje položaja prikrivenog istražitelja.¹¹¹ Međutim, procesualisti se ne slažu sa takvim mišljenjem koje ide ka prijedlogu da davanje procesne vrijednosti prikrivenom istražitelju postane pravilo, već smatraju da je postojeći procesni karakter njegovih radnji sasvim opravdan.¹¹²

Prikriveni istražitelj svojom djelatnošću može obezbijediti neposredne dokaze, kao npr. razne predmete, dokumentaciju i dr. u vezi sa krivičnim djelom, a može da zapazi i uoči razne činjenice, odnosno da dođe do saznanja koja su relevantna za dokazivanje određenog krivičnog djela, ali ta njegova saznanja mogu da budu dokaz jedino ako se prikriveni istražitelj sasluša kao svjedok, ukoliko dođe do pokretanja krivičnog postupka. Zbog toga je bitno da se prikriveni istražitelj dobro pripremi, pravilno instruiira i usmjeri tako da ne smije nijednom radnjom da dovede u sumnju i ugrozi svoj položaj, pa makar se radilo i o nekoj radnji kojom je on mogao da obezbijedi materijalni dokaz.

Kada se razmatra dokazni značaj podataka koje prikuplja prikriveni istražitelj, treba razlikovati dvije vrste podataka: 1) podaci koji sami po sebi mogu da predstavljaju dokaz u krivičnom postupku i 2) podaci koji sami po sebi ne predstavljaju dokaz u krivičnom postupku, već su dio saznanja do kojih je došao prikriveni istražitelj i moći će da dobiju dokazni značaj ukoliko ih u toku svog iskaza u svojstvu svjedoka sudu prezentira sam prikriveni istražitelj.

U prvu vrstu podataka spadaju npr. pismene isprave koje je prikriveni istražitelj prikupio ili fotokopirao, sredstva izvršenja krivičnog djela, predmeti pribavljeni krivičnim djelom do kojih je došao prikriveni istražitelj i sl. Drugu vrstu podataka predstavljaju informacije do kojih je prikriveni istražitelj došao tokom svog angažovanja u kriminalnoj organizaciji, koji nisu materijalizovanog karaktera u tom smislu da nisu sadržani u određenim ispravama, već jednostavno predstavljaju sopstvena iskustva prikrivenog istražitelja, odnosno ono što je on lično zapazio ili čuo i mogu dobiti dokazni značaj jedino kada ih prikriveni istražitelj iznese u formi iskaza kada bude saslušan u svojstvu svjedoka.¹¹³

Treba istaći i činjenicu da sve posebne istražne radnje imaju ograničeno trajanje, osim prikrivenog istražitelja, radnje za koju nije predviđen vremenski rok trajanja. Postavlja se pitanje da li treba određivati rok u kojem se mora sprovesti ova posebna istražna radnja i koliki bi to trebalo da bude. Neki su mišljenja da je i rok od dvanaest mjeseci koji predviđa ZKP Republike Srbije sasvim dovoljan,¹¹⁴ a neki smatraju da je taj rok nedovoljan i predlažu rok od tri godine.¹¹⁵

Polazeći od prisutnih oblika savremenog kriminaliteta, posebno novih formi organizovanog kriminaliteta, od teškoća u njihovom otkrivanju i dokazivanju i od nemogućnosti da se klasičnim metodama prodre u dobro organizovane kriminalne sredine, mislim da nije baš adekvatno, pa ni cjelishodno, da se vremenski ograniči primjena ove posebne istražne radnje, koju je, prije svega, veoma teško realizovati. Upravo, imajući u vidu sve što je rečeno o savremenom kriminalitetu, mislim da je teško vremenski ograničiti

¹¹¹ Miletić, S.: *Prikriveni islednik kao sredstvo normativnog reagovanja protiv organizovanog kriminala*, Policijska akademija, Beograd, 2005, str. 270-271.

¹¹² Bejatović, S.: op. cit. str. 85.

¹¹³ Škulić, M.: op. cit. str. 398-399.

¹¹⁴ Bejatović, S.: op. cit. str. 86.

¹¹⁵ Miletić, S.: *Prikriveni islednik i kontrolisana isporuka*, Nove tendencije u savremenoj nauci krivičnog prava i naše krivično zakonodavstvo, UKPK, Beograd, 2005, str. 485.

prikrivenog istražitelja da prikupi sve relevantne informacije i podatke, jer je nemoguće, bez obzira na dobro planiranje, predvidjeti sva moguća dešavanja, pa i iznenađenja.

Najzad, ima još jedno pitanje u vezi s djelovanjem prikrivenog istražitelja, a to je da li prikriiven istražitelj smije da provocira i vrši krivična djela u sklopu kriminalne sredine u koju je infiltriran. Tu postoje različita mišljenja, a neka zakonodavstva, kao npr. u SAD, daju mogućnost da, pod određenim uslovima, tajni agent učestvuje u izvršenju krivičnog djela, dok ZKP Bosne i Hercegovine takvu mogućnost ne dozvoljava. Prema tome, prikriiveni istražitelj u kriminalnoj sredini ne smije da vrši krivična djela niti bilo koju drugu radnju koja nije u skladu sa zakonom, odnosno dužan je da se ponaša u okviru zakonskih normi, inače podliježe krivičnoj odgovornosti ukoliko njegova radnja predstavlja krivično djelo.

Na osnovu izloženog, a imajući u vidu iskustva nekih stranih zemalja, može se zaključiti da se prikriiveni istražitelj uglavnom angažuje iz sastava policije, da ima lažni identitet, lažni izgovor, odnosno razloge i motive infiltriranja i uspostavljanja kontakta sa kriminalnom sredinom. Cilj njegove djelatnosti je upravo otkrivanje kriminalne djelatnosti i obezbjeđenje informacija operativnog i dokaznog značaja, a kada se radi o organizovanom kriminalitetu, njegova djelatnost posebno treba da bude usmjerena na otkrivanje strukture i uspostavljenih veza kriminalne organizacije sa državnim organima i drugim relevantnim subjektima u određenom društvu.

Prethodno navedene definicije i shvatanja instituta prikriivenog istražitelja, odnosno tajnog agenta, koje figuriraju u svijetu i kod nas, iznijeli smo da bi sagledali njegove osnovne karakteristike, ali i potvrdili stav da je u ovom slučaju riječ o jednom te istom dokaznom mehanizmu. Njegova osnovna, suštinska obilježja su: 1) angažovanje prikriivenog istražitelja (tajnog agenta) predstavlja legitimnu i legalnu tehniku isleđivanja posebno teških, za otkrivanje i dokazivanje kompleksnih krivičnih djela; 2) primjena prikriivenog istražitelja podliježe regulativi i kontroli od strane policije i pravosudnih organa – tužilaštva i/ili suda; 3) tajni agent (prikriiveni istražitelj) je policijski ili drugi državni službenik; 4) prikriiveni istražitelj koristi izmijenjeni identitet (legendu) da bi se infiltrirao u kriminalnu sredinu; 5) cilj angažovanja prikriivenog istražitelja (tajnog agenta) je primarno dokaznog karaktera, a sekundarno i operativno-obavještajnog, tj. indicijalno-informacionog. On se prvenstveno angažuje radi dolaska do dokaza neophodnih za sprečavanje, otkrivanje i dokazivanje krivičnih djela, dok se za razliku od njega, institutom informatora primarno obezbjeđuju informacije operativnog značaja, izuzetno i sami dokazi; i 6) prikriiveni istražitelj je dokazna radnja ambivalentnog karaktera – s jedne strane, u krivičnom postupku se prezentuju dokazi sadržani u ispravama, audio i video zapisima i sl., koje je prikriiveni istražitelj pribavio i sačinio tokom svog angažmana, uz skrivanje njegovog identiteta, dok s druge strane on sam može uzeti ulogu svjedoka, te svjedočiti o onome što je zapazio tokom svog isleđivanja.¹¹⁶

Ostala obilježja, nezavisno od toga da li je riječ o zemljama anglo-saksonskog ili kontinentalnog pravnog uređenja, u funkciji su zaštite tajnog identiteta prikriivenog istražitelja ili njegove lične bezbjednosti, odnosno zaštite sloboda i prava građana, prije svega prava na privatost. Na ovom mjestu treba ukazati na činjenicu da zadatke prikriivenog istražitelja, odnosno tajnog agenta, propisane zakonom ili drugim propisima, u SAD-u izuzetno mogu obavljati i povjerljivi doušnici, kooperativni svjedoci ili drugi subjekti, dakle i lica koja nisu policijski ili drugi državni službenici. Slična rješenja se počinju propisivati i u zakonodavstvima evropskih država.

U praksi Tužilaštva Bosne i Hercegovine i drugih većih tužilaštava - okružni i kantonalni koristi se ova posebna istražna radnja, jer se njenom upotrebom na lak i nedvosmislen način dokazuje izvršenje krivičnog djela. Problem koji se javlja u primjeni ove posebne istražne radnje je u izboru ovlaštenog službenog lica koji će biti prikriiveni istražitelj,

¹¹⁶ Marinković, D.: op. cit. str. 321.

ovo posebno iz razloga što smo mi mala sredina, pa je mogućnost njegovog otkrivanja i visok stepen rizika vrlo izražen.

Prikriveni istražitelj po naredbi suda dobiva svoj kodni naziv i nakon svakog kontakta „putem telefona ili na drugi način“ sa potencijalnim osumnjičenim je u obavezi da sačini službenu zabilješku, koju potpisuje svojim kodnim imenom. Znači, iskustvo kriminalističke prakse traži da prikriveni istražitelj ostane anonimn, zbog čega u smislu odredbi ZKP-a ni tužilac ni sudija za prethodni postupak u zapisnik ne unose lične podatke prikrivenog istražitelja i informatora, kako bi se na taj način spriječilo da neovlašćena lica, osumnjičeni i njegov branilac otkriju identitet prikrivenog istražitelja i informatora. Po završetku primjene ove posebne istražne radnje, prikriveni istražitelj je u obavezi da podnese kompletan izvještaj o svom postupanju. Problem se javlja „na koji način prikriveni istražitelj“ treba na sudu u fazi dokaznog postupka, iznijeti svoje postupanje“, ukoliko bude pozvan kao svjedok. U fazi istrage prikriveni istražitelj se sasluša u svojstvu svjedoka pod svojim kodnim imenom, a nakon potvrđivanja optužnice sudu se dostavlja zahtjev za primjenu posebnih mjera zaštite identiteta prikrivenog istražitelja kao svjedoka, a sve iz razloga zaštite njegovog identiteta i ličnosti. U većini slučajeva sud udovoljava zahtjevu tužilaštva i donosi rješenje po kome se prikrivenom istražitelju dodjeljuje zaštita lika i glasa i to na način da prikriveni istražitelj svjedoči iz druge prostorije putem video linka, a vrši se zamagljivanje njegovog fizičkog izgleda i promjena glasa, kako bi se zaštitio njegov identitet.

U odnosu na informatore policijske agencije u Bosni i Hercegovini su donijeli svoje pravilnike o načinu registrovanja informatora. Ova registracija je povjerljive prirode kao i sama ličnost informatora. Informator potpisuje ugovor sa agencijom, kojom se prije svega štiti njegov identitet i to nakon što se provjere informacije koje je dao agenciji. Praksa tužilaštva u BiH je pokazala da informator ne može i ne smije raditi odvojeno od prikrivenog istražitelja i da se njegov mobilni telefon mora staviti pod posebnu istražnu radnju tačke a člana 116 ZKP BiH, odnosno analognog člana ZKP RS, F BiH i BD, za koju informator ne treba znati a sve iz razloga da policijska agencija ima kompletnu kontrolu nad informatorom, odnosno njegovom informacijom.

Isto tako angažovanjem ove posebne istražne radnje, moraju se koristiti određena finansijska sredstva, koja u BiH nisu u potpunosti izdefinisana, zatim ne postoji jedinstvena procedura koja propisuje korištenje informatora, jer svaka policijska agencija ima svoj pravilnik, a također izostala je i saradnja između policijskih agencija u vezi razmjene prikrivenih istražitelja, što bi bilo vrlo značajno iz razloga što smo mi malo teritorijalno područje i vrlo je teško sačuvati identitet prikrivenog istražitelja.

U presudi Suda BiH broj X KŽ 07/329 od 10.07.2008 godine odlučujući o žalbenim prigovorima optuženog i njegovog branioca kojim se prigovara da je prilikom provođenja posebne istražne radnje prikrivenog istražitelja učinjeno podstrekavanje od strane prikrivenog istražitelja. Sud navodi da podstrekavanje treba posmatrati u krivično pravnom smislu, što znači da ovlašteno službeno lice kao prikriveni istražitelj svojim radnjama ne smije uticati da se kod izvršioca krivičnog djela stvori ili učvrsti odluka za izvršenje krivičnog djela. Međutim, navedeno ne znači da se prikrivenom istražitelju ne može nametnuti zahtjev apsolutne pasivnosti prilikom izvođenja ove posebne istražne radnje, nego se njegova aktivnost u odnosu na izvršioce mora kretati u granicama već stvorene i učvršćene odluke za izvršenje krivičnog djela. Dakle, ukoliko je kod izvršioca donesena definitivna odluka o izvršenju krivičnog djela i ukoliko isti nije kolebljiv, te je izvršenje krivičnog djela samo stvar prilike i vremena, onda ne postoje radnje podstrekavanja. U konkretnoj žalbi branilac navodi da su prikriveni istražitelji tražili još robe i u većim količinama, te da u tome vide podstrekavanje na činjenje krivičnog djela. Međutim, sud zaključuje da to što su istražitelji tražili veću količinu zabranjene robe nije ni slučajno uticalo da se kod njihovih branjenika stvori ili učvrsti odluka da nastave s rasturanjem krivotvorenog novca. S obzirom da je

očigledno od ranije postojala čvrsta odluka optuženog za pravljenje i rasturanje krivotvorenog novca, apsolutno je i sigurno da bi i u budućnosti bilo nastavljeno izvršenje ovog krivičnog djela i to u još većem obimu, da nije izvršeno hapšenje optuženih lica. S toga je sud zaključio da poduzete aktivnosti od strane prikrivenog istražitelja ne predstavljaju podstrekavanje.

U presudi Vrhovnog suda Republike Srpske broj 118 0 Kžž 07 000007 od 27.09.2007 godine, Vrhovni sud navodi da podstrekavanje podrazumijeva umišljajno izazivanje ili učvršćivanje volje kod podstreknutog, da izvrši krivično djelo. Postupanje policijske provokacije odnosno podstrekavanja se ne pretpostavlja već optuženi mora da iznese dokaze koji daju osnova za sumnju, da je bio podstreknut na izvršenje krivičnog djela, koje sam ne bi učinio. Akcent je na voljnom procesu koji je neposredno prethodio izvršenju krivičnog djela i ocjeni da li je aktivnost policijskih organa stvorila ili konkretizovala kod optuženog odluku o izvršenju krivičnog djela.

Zakon nije decidno regulisao pitanje krivične odgovornosti prikrivenog istražitelja kao podstrekača u slučaju podstrekavanja na izvršenje krivičnog djela. Npr. u Republici Srbiji je propisano da je „zabranjeno i kažnjivo da prikriveni isljednik podstrekava ili provocira na izvršenje krivičnog djela". To znači da se njegova krivična odgovornost zasniva na opštim pravilima krivičnog prava: tako da bi mogao da odgovara kao izvršilac krivičnog djela, ukoliko samo podstrekavanje predstavlja posebno krivično djelo, ili bi mogao da odgovara kao podstrekač.

Prema Zakonima o krivičnom postupku u BiH prikriveni istražitelj i informator mogu se saslušati kao svjedoci ili kao zaštićeni svjedoci o toku provođenja ili o drugim važnim okolnostima postupka. Prema tome saslušanje prikrivenog istražitelja je fakultativnog karaktera, odnosno to predstavlja samo određenu procesnu mogućnost.

Što se tiče predmeta svjedočenja prikrivenog istražitelja ZKP navodi „o toku provođenja radnji ili o drugim važnim okolnostima“. Ova odredba nije u dovoljnoj mjeri jasna i određena, pa se može zaključiti da se predmet svjedočenja odnosi na objašnjenje načina provođenja same radnje, odnosno načina na koji je došao do određeni dokaza. Međutim, zakonodavac je najnovijim izmjenama uveo formulaciju „ili o drugim važnim okolnostima“ pa se postavlja pitanje da li se to odnosi na podatke koje je prikriveni istražitelj prikupio tokom svog angažovanja, pri čemu se ti podaci mogu odnositi i na njegova indirektna saznanja do kojih je došao tokom kontakta sa pripadnicima kriminalne grupe (svjedoci po čuvenju) tako da se dokazni kredibilitet takvih iskaza treba cijeliti prema opštim pravilima u skladu sa načelom slobodne ocjene dokaza, s tim što je načelno uvijek smanji stepen dokaznog kredibiliteta ovih saznanja, u odnosu na neposredna saznanja.

10.1.1. Kriminalistički aspekti angažovanja prikrivenog istražitelja

Angažovanje i djelatnost prikrivenog istražitelja sa svim pratećim elementima koji moraju biti precizirani, uz predviđanje mogućih situacija, predstavlja veoma složenu djelatnost, koja zahtijeva stručno i znalčko kriminalističko planiranje, praćenje i konkretnu realizaciju. Sa kriminalističkog stanovišta angažovanja i korišćenja prikrivenog istražitelja u otkrivanju i dokazivanju krivičnih djela, od značaja je preciziranje nekih pitanja, od kojih su najbitnija: 1) ko može biti prikriveni istražitelj, da li samo pripadnik policije ili to može biti lice i iz nekog drugog državnog organa, 2) predvidjeti tačno uslove pod kojima se može saslušati prikriveni istražitelj u svojstvu svjedoka, tako što će se voditi računa o njegovoj zaštiti i izbjegavati da to postane česta praksa sudova.

Iz prethodnog nedvosmisleno proizilazi da pomenuta pitanja imaju određeni kriminalistički značaj, ne samo u vezi sa djelatnošću prikrivenog istražitelja u cilju otkrivanja konkretnih krivičnih djela, nego još više u odnosu na bezbjednost lica koje je kao prikriveni istražitelj infiltrirano u kriminalnu sredinu. Kriminalistički posmatrano, sa praktičnog aspekta

izbora, angažovanja i djelovanja prikrivenog istražitelja potrebno je riješiti sljedeća bitna pitanja: 1) izbor odgovarajućeg lica za prikrivenog istražitelja, njegova fizička svojstva, karakteristike, stručnost, znanje, inteligencija, snalažljivost, psihička stabilnost, sposobnost za prilagođavanje načinu života u kriminalnoj sredini, kao i druga bitna svojstva vezana za takvo lice, ali i za određenu kriminalnu sredinu, 2) obuka prikrivenog istražitelja i njegova priprema za rad u tom svojstvu u konkretnoj kriminalnoj sredini, 3) snabdjevanje infiltriranog lica odgovarajućom dokumentacijom, opremom, tehnikom i dr., 4) načini održavanja veze, davanja uputstava i koordinacija sa prikrivenim istražiteljem, 5) način ubacivanja u kriminalnu sredinu, 6) prognoza mogućih situacija u kojima se može zateći prikriveni istražitelj (hipotetički okvir) i načini postupanja u slučaju potrebe, 7) načini izvlačenja iz kriminalne sredine i mjere uključivanja u realan život, 8) mjere zaštite prikrivenog istražitelja.

Angažovanje prikrivenog istražitelja treba da bude efikasna ofanzivna metoda za borbu protiv kriminaliteta koji pripada savremenoj strategiji policijskog djelovanja ante delictum. Ta strategija zahtijeva duboko infiltriranje u zločinačku organizaciju, a ne korišćenje prikrivenog istražitelja samo kratkoročno, u okviru simulovanih pravnih poslova ili sličnih mjera. Odluku o angažovanju prikrivenog istražitelja donose organi van policije i ti organi vrše spoljašnju kontrolu policije, a ne neposrednu spoljašnju kontrolu prikrivenog istražitelja. To mora da bude sasvim jasno i nedvosmisleno u zakonskim rješenjima ako se očekuju ozbiljniji rezultati od ovog kriminalističkog i (u nastajanju kod nas) krivičnoprocesnog instituta.¹¹⁷

Uzimajući u obzir sve karakteristike savremenog kriminaliteta, a posebno ponašanje i djelovanje kriminalnih organizacija prema svima onima koji im se suprotstavljaju ili koji nastoje da otkriju i dokažu njihovu kriminalnu djelatnost, nameće se logičan zaključak da će prikriveni istražitelj biti izložen raznim vidovima ugrožavanja, koji su mogući najčešće usljed: 1) njegove neadekvatne djelatnosti i neodgovarajućeg ponašanja u kriminalnoj sredini, 2) njegovog otkrivanja od strane pripadnika kriminalne organizacije u kojoj on djeluje putem raznih njihovih metoda, 3) poštovanja zakonskih propisa u situaciji kada mu se nameće provociranje krivičnog djela ili učešće u izvršenju određenog krivičnog djela sa članovima kriminalne organizacije, 4) njegovog otkrivanja od strane neke druge kriminalne organizacije, u kojem kontekstu treba sagledati i interese te kriminalne organizacije i njeno postupanje u takvoj situaciji, kada ona može to svoje saznanje saopštiti "njegovoj" kriminalnoj organizaciji, vršiti vrbovanje, ucjenjivanje, prijetnje u cilju njegovog angažovanja da radi i za tu kriminalnu organizaciju, što svakako komplikuje situaciju prikrivenog istražitelja i dovodi u opasnost njegov život, 5) saopštavanja ili činjenja dostupnim informacija o angažovanom prikrivenom istražitelju kriminalnoj organizaciji u kojoj prikriveni istražitelj djeluje, i to od strane "krtice" u redovima organa unutrašnjih poslova ili drugih organa, 6) dolaženja u sukob "njegove" kriminalne organizacije sa policijskim snagama, čiji pripadnici nisu u situaciji da znaju za ulogu prikrivenog istražitelja 7) korumpiranja prikrivenog istražitelja.

Kako se iz prethodnog može konstatovati, zaštita prikrivenog istražitelja je veoma složen i odgovoran zadatak, tim prije što postoje razne mogućnosti njegovog ugrožavanja, što se ne mogu uvijek predvidjeti sve situacije i planirati shodno njima djelovanje prikrivenog istražitelja i što će u mnogim situacijama prikriveni istražitelj morati da sam donosi odluke i usmjerava svoju djelatnost, ne znajući za moguće opasnosti koje ugrožavaju njegovu bezbjednost. Zaštita prikrivenog istražitelja ne može biti samo problem nauke i prakse već i predmet zakonskog uređivanja.

Vrlo bitno pitanje koje se tiče prikrivenog istražitelja je njegova zaštita. U tom smislu, zaštita tjelesnog i psihičkog integriteta prikrivenog istražitelja, za vrijeme dok on obavlja svoje aktivnosti, predstavlja jedan od osnovnih zadataka organa zaduženih za provođenje operacije. Zbog toga su u kriminalističkim krugovima opšteusvojene mjere zaštite prikrivenog

¹¹⁷ Miletić, S.: op. cit. str. 227.

istražitelja sljedeće: (1) prikriveni istražitelj se izlaže svojim kontaktom s prestupnicima i organizacijama, pa se zbog lične zaštite i zbog kriminalističko taktičkih razloga legendira; (2) on treba da raspolaže posebno iznajmljenim stanom i adekvatnim novčanim sredstvima; (3) identitet se ne smije objelodaniti, osim pod pritiskom; (4) prikriveni istražitelj ne smije obavljati nikakvu kriminalističko-policijsku djelatnost, niti se baviti obradom predmeta; (5) ne smije učestvovati u lišavanju slobode i prismotri; (6) činjenica da je angažovan kao prikriveni istražitelj ne smije biti poznata unutar službe, ali i u njegovom privatnom životu. Neke države osiguravaju dodatnu zaštitu prikrivenog istražitelja na način da uz njega angažuju još jednog prikrivenog istražitelja, čiji je prvenstveni zadatak zaštita onog prvog. Tako se u SAD-u uz angažman regularnog *undercover agenta* praktikuje i angažman tzv. *ghost undercover agenta*, sa zadatkom da štiti prvopomenutog.¹¹⁸

Tajne metode dobijanja informacija o različitim nezakonitim djelatnostima izuzetno su korisne i praktično neophodne za obezbjeđenje kriminalistički relevantnih podataka i razvoj kriminalističko-obavještajno prikrivenog rada. Ipak, osoba angažovana u realizaciji tajne operacije, odnosno konspirativnog isleđivanja krivičnih djela, suočena je sa određenim praktičnim problemima koji se ne mogu sresti u bilo kojoj drugoj vrsti kriminalističke aktivnosti, s jedne strane, odnosno poštovanjem zakonskih standarda zaštite slobode i prava građana (najčešće samih prestupnika), s druge strane. Lice u ovoj ulozi mora biti spremno da sve praktične probleme savlada uz izuzetnu snalažljivost, inteligenciju, energičnost i hrabrost, ali i poštovanje opštih pravnih i demokratskih principa i standarda suprotstavljanja kriminalu.¹¹⁹

Angažovanje prikrivenog istražitelja sa kriminalističkog aspekta zahtijeva detaljno i ozbiljno planiranje i pripremu. Koliko će sama priprema i izrada plana realizacije biti složena i minuciozna u prvom redu zavisi od obima i složenosti samog konkretnog slučaja na kojem će se prikriveni istražitelj angažovati. Ipak, bez obzira na specifičnosti svakog pojedinačnog angažmana, sve legendirane operacije se generalno mogu svrstati u dvije grupe, od čega u krajnjem slučaju zavisi i obim i složenost samog planiranja i pripreme. Prvu grupu, odnosno vrstu infiltracije, uobičajeno nazivamo "plitkom" infiltracijom (en. *light, shallow cover* – plitki zaklon), a sastoji se u vremenski kraćim, jednokratnim ili višekratnim kontaktima istražitelja sa "metom istrage", koji obično podrazumijevaju pregovore o uslovima realizacije određene kriminalne radnje u simulovanim uslovima. Pri tome je značajno da istražitelj tokom plitke infiltracije ne boravi konstantno pod legendom¹²⁰ u kriminalnoj sredini. Tako npr., policijski službenik u toku svog radnog vremena uzima lažni identitet, odlazi u drugi dio grada predstavljajući se za dileru droge zainteresovanog za kupovinu heroina i kontaktira preko informatora kriminalnu grupu za koju se sumnja da se bavi ovim poslovima. Nakon kontakta istražitelj se vraća u stanicu, napušta lažni identitet i odlazi kući, u stvarni život. Sami susreti istražitelja sa "metom istrage" se mogu ponoviti više puta, u cilju sticanja povjerenja osumnjičenih u novog partnera i postizanja dogovora oko kupoprodaje droge, sve do trenutka dok se ne procijeni da su obezbjeđeni validni dokazi, nakon čega slijedi hapšenje osumnjičenih. Druga vrsta infiltracije označava se kao "duboka" infiltracija (en. *deep cover* – duboki zaklon) i sastoji se u dugotrajnoj (duževremenoj) infiltraciji u kriminalnu sredinu, koja podrazumijeva konstantan boravak prikrivenog istražitelja u njoj i kompletno izgrađenu legendu.

¹¹⁸ Simović, M., Simović, V. i Todorović, LJ.: *Krivični postupak*, Sarajevo, 2009, str. 135.

¹¹⁹ Marinković D.: *Kriminalistički aspekti angažovanja prikrivenog islednika*, Bezbednost, Beograd, broj 1-2, 2009, str. 134-135.

¹²⁰ Pod "legendom" se podrazumjevaju izmišljene (fiktivne) karakteristike ličnosti istražitelja sa kojima će nastupiti na tajnom zadatku, poput imena i prezimena, posla kojim se bavi (legalnog i nezakonitog), sredine iz koje dolazi, priče o prošlosti osobe za koju se izdaje ("zaštitna priča" – en. *cover story*) itd;

Postoji podjela angažovanja prikrivenog istražitelja koju koristi DEA (posebna američka organizacija koja se bavi suzbijanjem nelegalne trgovine narkoticima), i to: (1) improvizovano angažovanje (situacija kada agent koji vodi otvorenu istragu mijenja svoju ulogu u namjeri inkorporiranja); (2) jednokratno angažovanje (angažovanje lica za samo jednu situaciju); (3) prošireno angažovanje (koje može trajati od nekoliko dana do nekoliko mjeseci); (4) prodorno angažovanje (kako se drukčije zove "duboko prikrivanje" koje zahtijeva dugoročno planiranje i pripremu. Prikriveni istražitelj dobija potpuno novi identitet i način života za svoju novu ulogu. Ovo angažovanje podrazumijeva potpuno odvajanje od ranijeg načina života, počev od porodice, prijatelja i posla. Traje, u zavisnosti od složenosti slučaja, od nekoliko sedmica, mjeseci, pa čak i godina.¹²¹

Jedno od najvažnijih pitanja na koja se mora obratiti pažnja pri pripremanju i osmišljavanju scenarija angažovanja prikrivenog istražitelja jeste da li se ova operacija može izvesti bezbjedno - bezbjednost istražitelja i drugih državnih službenika angažovanih na tajnom zadatku je osnovni preduslov za realizaciju same operacije. Zato pri njenom planiranju na prvom mjestu treba razmotriti sve aspekte postupanja prikrivenog istražitelja u konkretnoj situaciji i potencijalne izvore opasnosti koji mogu ugroziti njegov život ili zdravlje. Od preduzimanja tajne operacije treba odustati ukoliko su rizici po bezbjednost istražitelja izvjesni i pretežu nad faktorima koji ukazuju na bezbjednost same operacije. Dalji rad na pripremi realizacije angažovanja prikrivenog istražitelja bi obuhvatao.¹²²

1) detaljnu analizu mete istrage - pojedinac ili kriminalna organizacija, vrsta krivičnih djela koja vrši, da li je naoružana, da li je sklona primjeni nasilja i upotrebi vatrenog oružja, sa kojim osobama iz svijeta kriminaliteta je povezana, koji je njen *modus* i *radius operandi*, da li je ranije bila predmet tajne istrage i sa kojim uspjehom, da li je osuđivana, da li je izdržavala zatvorsku kaznu i gdje i sl.;

2) definisanje cilja koji treba ostvariti – cilj može biti direktno ili indirektno povezan sa metom istrage;¹²³

3) odabir osobe (službenika) za uzimanje uloge prikrivenog istražitelja, na šta se dalje nadovezuje njena priprema za konkretni zadatak;¹²⁴

4) osmišljavanje legende pod kojom će prikriveni istražitelj stupiti u kontakt sa "metom istrage" i boraviti u kriminalnoj sredini;

5) definisanje načina "ubacivanja" istražitelja u kriminalnu sredinu, pri čemu treba imati u vidu da su svojstva mete istrage presudan faktor u definisanju vrste prilaza (pristupa) koji će se koristiti;

6) analiza potencijalnih rizika i opasnosti sa kojima se istražitelj može sresti tokom svog angažmana, uz davanje preporuka kako ih prevazići;

¹²¹ Simović, M., Simović, V. i Todorović, L.J.: op. cit. str. 133.

¹²² Marinković, D.: *Suzbijanje organizovanog kriminala - specijalne istražne metode*, Beograd, 2010, str. 360.

¹²³ U prvom slučaju se tajna operacija, odnosno angažovanje prikrivenog istražitelja, obično preduzima kako bi se dokazala kriminalna aktivnost "mete istrage", dok u drugom cilju operacije nije lišenje slobode i procesuiranje same "mete istrage", već se preko nje nastoje sagledati kriminalne veze, struktura i organizacija ilegalnog tržišta, odnosno otkriti druge osobe iz kriminalnog miljea, vođe kriminalnih grupa koje su u senci, te dokazati njihova umešanost u kriminalne radnje. U prvom slučaju bi se u većini slučajeva mogla realizovati "plitka" infiltracija u kriminalnu sredinu, dok bi u drugom došla u obzir "duboka" infiltracija, što naravno nije pravilo.

¹²⁴ Izbor osobe koja će se infiltrirati u kriminalnu sredinu u prvom redu zavisi od karakteristika "mete istrage" i cilja koji treba postići tajnom operacijom, odnosno angažovanjem prikrivenog istražitelja.

7) definisanje svih modaliteta komunikacije prikrivenog istražitelja sa jedinicom za zaštitu i svojim pretpostavljenim, pri čemu treba uzeti u obzir da takva komunikacija mora biti strogo konspirativna i bezbjedna;

8) okvirno određivanje vremena trajanja tajne operacije.

Između mete istrage, osobe u ulozi prikrivenog istražitelja i "legende" pod kojom prikriveni istražitelj treba da nastupa u tajnoj operaciji mora postojati bliska povezanost i međuzavisnost, u smislu da su osobine mete istrage konstanta koja presudno utiče na odabir ličnosti koja će se angažovati kao prikriveni istražitelj i osmišljavanje legende pod kojom će istražitelj nastupati. Sa druge strane, međuzavisnost postoji i između same ličnosti potencijalnog prikrivenog istražitelja i legende pod kojom će nastupati u konkretnoj operaciji.

Kada je riječ o ciljevima koji se mogu postaviti pred prikrivenog istražitelja tokom njegovog angažmana, posebno se izdvajaju:

- 1) dobijanje informacija o kriminalnim aktivnostima uopšte;
- 2) dolaženje do dokaza potrebnih za krivično gonjenje određenog lica – mete istrage;
- 3) saznanje da li se krivično djelo planira, ili je već izvršeno;
- 4) identifikovanje osoba koje učestvuju u konkretnoj kriminalnoj aktivnosti;
- 5) dokazivanje veza i odnosa između članova kriminalnog udruženja;
- 6) identifikovanje lica iz kriminalne sredine koji su spremni na saradnju, bilo kao informatori (doušnici) ili potencijalni svjedoci;
- 7) provjeravanje pouzdanosti (tačnosti) obavještenja koja saopštava informator;
- 8) pronalaženje krijumčarene ili druge inkriminisane robe ili predmeta;
- 9) određivanje najpovoljnijeg momenta za hapšenje odedenih lica ili realizaciju pretresanja, itd.

Veliki problem u radu na tajnim zadacima predstavlja postizanje neophodne diskretnosti cijele operacije, koja često podrazumijeva značajna finansijska sredstva u cilju konstruisanja takvog ambijenta koji će potvrđivati legendirani zadatak istražitelja i njegov cjelokupan angažman (skupa odjela, troškovi života na visokoj nozi, automobil, stan, ugostiteljski objekat i tsl. - zavisno od konkretne situacije). Mali broj policijskih organizacija i drugih agencija nadležnih za sprovođenje zakona, ima fondove i resurse dovoljne za iznajmljivanje ekskluzivnih kuća i poslovnih prostora, ili započinjanje određenih poslova sa isključivim ciljem postizanja nužnog pokrivača za istražitelje koji rade na slučaju.

Osnovna i nužna kvalifikacija istražitelja za prikriveni angažman jeste njegova (dobro)voljnost da obavi postavljeni zadatak, tako da je stepen uspješnosti u ovom slučaju direktno povezan sa istražiteljevom saglasnošću, spremnošću i motivisanošću za takav rad. Takođe, većina autora ističe da je tajni zadatak velikim dijelom uloga u kojoj treba prilično glumiti i improvizovati, što je velikim dijelom uslovljeno istražiteljevom maštom, snalažljivošću i sposobnošću za improvizaciju. Nedostatak samopouzdanja na strani prikrivenog istražitelja tokom tajne operacije može rezultirati time što će prestupnici otkriti njegovu ulogu. Od njega se očekuje da analizira sve što vidi i čuje, te na najbolji način iskoristi svoju moć rasuđivanja i rezonovanja, kako ne bi doveo u pitanje legendiranost djelovanja i sopstvenu bezbjednost. Uspješan prikriveni istražitelj treba da je smiren, strpljiv i izdržljiv, s obzirom da će u legendiranoj ulozi često morati da radi i funkcioniše u opasnim uslovima, uz skrivanje i potiskivanje svojih istinskih emocija – on mora biti sposoban da prepozna i kontroliše strah, ljutnju, gnušanje ili iznenađenost. Treba da bude spreman da iskoristi iznenadne promjene uslova i situacija u svom okruženju, da razmišlja brzo i racionalno u iznenadnim, često opasnim životnim prilikama, kao i da im se, ako je to potrebno, prilagodi. Ova sposobnost prilagođavanja je često ključ opstanka prikrivenog istražitelja na kriminalnoj sceni. Strpljenje je takođe poseban kvalitet potreban na strani osobe

koja uzima ulogu prikrivenog istražitelja – to znači da se mora smireno čekati da "meta istrage" sama donosi određene kriminalne odluke, ne pokazujući nestrpljenje ni u najmanjoj mjeri. Istražitelj treba biti posebno oprezan pri pokušajima da isprovocira (navede) osumnjičenog da uradi posao brže nego što je to za njega uobičajeno. Odlučni i neoprezni pokušaji ubrzavanja određenih radnji i pokazivanje nestrpljivosti mogu uzrokovati sumnju kod osumnjičenog i dovesti do otkrivanja uloge prikrivenog istražitelja.¹²⁵

Suvišno je reći da prikriveni istražitelj mora posjedovati hrabrost i čvrstinu mentalnog bića. S obzirom da je prikriveni posao često ekstremno opasan, to istražitelji moraju biti natprosečno hrabri – hrabrost je sposobnost i spremnost da se dočekuju razni vidovi opasnosti i razne teškoće snagom sopstvene volje, uz eliminisanje straha koji bi uzrokovao paniku ili bjekstvo od opasnosti. Čvrstina čuva osobu od "pucanja" pri susretu sa opasnošću i teško savladivim preprekama. Pravilno opažanje određene pojave ili procesa tokom prikrivenog zadatka je mnogo više od prostog posmatranja kako se neki događaj odigrava. Ujedno, to je i sposobnost da se u budućem pisanom izvještaju tačno interpretira i opiše učesnik nekog događaja, mjesto i vrijeme njegove realizacije, a kasnije, prema potrebi, i kroz svjedočenje na sudu. Sposobnost da se da tačan opis izvjesne osobe, mjesta ili radnje, prije svega predstavlja odraz dobre memorije prikrivenog istražitelja, koja podrazumijeva i precizno pozivanje na relevantne događaje u pravilnim vremenskim intervalima. Ako istražitelj sumnja u svoju memoriju ili moć zapažanja, onda prije početka prikrivenog zadatka treba da započne sa razvijanjem ovih sposobnosti. Uprkos korišćenju prislušnih sredstava (mikrofona) i raznih drugih tehničkih uređaja koji treba da registruju većinu činjenica tokom operacije, prikriveni istražitelj mora raspolagati solidnim mentalnim kapacitetima u pogledu pamćenja likova, imena, događaja i brojnih drugih detalja koji mogu imati veliki dokazni značaj, a nekada i spasiti život istražitelju. Odjeća koju osumnjičeni nosi, registarske oznake njegovog automobila, ime osobe koju je zvao sa mobilnog telefona i tsl., predstavljaju detalje na koje treba obratiti pažnju. Nekada tajna istraga može zahtijevati neprekidan, danonoćni rad, bez adekvatne hrane, odmora ili relaksacije. U tom slučaju, dobra fizička kondicija istražitelja će povećati njegovo samopouzdanje, energiju, očuvati fizičke sposobnosti i održati um u stanju budnosti i pripravnosti.

Nesumnjivo je da istražitelji angažovani u tajnim operacijama moraju biti inteligentni, sposobni da brzo misle i pravilno procjenjuju, naročito u stresnim situacijama. Uspješni prikriveni istražitelji u praktičnom radu pokazuju obilje samopouzdanja, koje se stiče temeljnim znanjem o slučaju na kome su angažovani i sigurnošću u sebe i svoje sposobnosti. Samouvjeren i siguran nastup istražitelja često može biti presudan u sticanju povjerenja osumnjičenog, odnosno mete istrage.¹²⁶ "Crv sumnje" u glavi prestupnika može dovesti u opasnost i ugroziti ne samo konkretnu operaciju, već i život prikrivenog istražitelja i informatora koji ga predstavlja kao osobu od povjerenja. U tom kontekstu, treba istaći da znatno veći broj policijskih službenika strada dok su na tajnim zadacima, u odnosu na one koji su ubijeni ili ranjeni pri obavljanju drugih poslova. U slučaju da osoba izabrana za tajni zadatak tokom pripremnog perioda izrazi nelagodnost ili strah od same operacije i legendiranog angažmana, bez obzira što dobrovoljno pristaje na tu ulogu, rukovodilac ne bi smio dozvoliti da bude uključena u operaciju.

Prikriveni istražitelji moraju posjedovati sposobnost dobre procjene, te predvidjeti potencijalni problem ili konfliktnu situaciju i prije nego što se ona i ispolji. Tako npr. u ilegalnoj trgovini drogom dileri često insistiraju da potencijalni kupac prije isporuke robe da

¹²⁵ Marinković, D.: op. cit. str. 360-362.

¹²⁶ Lee, G.: *Global Drug Enforcement - Practical Investigative Techniques*, CRC Press, Boca Raton, 2004, str. 119.

novac.¹²⁷ Riječ je o običnom testu koji treba da im ukaže da kupac u stvari ne poznaje pravila funkcionisanja narko-tržišta. Zato istražitelji moraju biti sposobni da prepoznaju takve situacije i procijene namjere kriminalaca. Dati novac uz obećanje da će droga kasnije biti isporučena, u najvećem broju slučajeva predstavlja neoprezan i neprofesionalan potez koji se pravim, iskusnim trgovcima droge teško može desiti.

Istražitelj mora biti posebno vješt u komuniciranju i sporazumijevanju sa informatorima ili osumnjičenima tokom tajne operacije – slaba ili nedovoljno jasna komunikacija može dovesti do ozbiljnih problema. Sleng termini su često jedinstveni i specifični za pojedina geografska područja ili kriminalne miljee (poput narko-tržišta) i teško ih je naučiti, a sama komunikacija bez njihove primjene nije moguća ili je znatno otežana. Zato istražitelj mora biti upoznat sa slengom i lokalnim izrazima, pri čemu ipak ne bi trebao da ih koristi po svaku cijenu, ako nije siguran u njihovo pravo značenje. Sam fizički izgled prikrivenog istražitelja nije od neke posebne važnosti, osim ako ne odaje njegov stvarni identitet, ili ne odgovara osmišljenoj priči o porijeklu (legendi). Drugim riječima, treba obratiti pažnju na vrstu uloge koja treba da se dodijeli istražitelju. Tako npr., ako uzima ulogu fizičkog radnika, istražitelj bi trebao da ima stereotipan izgled ovih lica, što će se pokazati kroz jake mišiće, nažuljane ruke, preplanulo lice (poljski radnik) i, ako je moguće, grub izgled.¹²⁸

Jedan od osnovnih principa jeste izbor najkvalifikovanije osobe koja stoji na raspolaganju za konkretan posao ili zadatak. Imajući u vidu zahtjeve same tajne operacije u konkretnom slučaju i ulogu koju istražitelj treba i može da preuzme u okviru nje, pravilo je da potencijalni kandidat treba da se što više uklapa u cijelu priču. Praktično, bilo koji policajac može raditi na tajnom zadatku, ako je prigodan za konkretan slučaj i može mu se obezbijediti potrebna legenda (paravan). Naravno, to istovremeno ne znači da svaki policajac može raditi na svakom slučaju. Pretpostavljeni starješina, nadležan za sprovođenje tajnih akcija, mora znati potencijale i mogućnosti svojih službenika, te imati precizna saznanja o osumnjičenom i lokaciji na kojoj se slučaj odvija ili će biti realizovan. Kada je to moguće, istražitelji sa iskustvom bi trebali biti na prvom mjestu pri izboru kandidata za konkretni zadatak, ali samo pod uslovom da posjeduju potrebne vještine i znanja za ulogu o kojoj je reč. Istražitelji početnici bi iskustvo za tajne operacije trebali sticati postupno, kroz više sporednih, manjih uloga u određenom broju konspirativnih angažmana.

Pri izboru pripadnika koji će biti angažovani na ovakvim zadacima mora se voditi računa da ispunjavaju sljedeće uslove: 1) da posjeduju potrebno policijsko iskustvo, prije svega na kriminalističkim operativnim poslovima; 2) da izvanredno poznaju sva policijska ovlašćenja, dužnosti i obaveze i da posjeduju zavidnu bezbjednosnu kulturu; 3) da dobro poznaju problematiku kriminaliteta i vrste krivičnih djela; 4) da su visoko inteligentni, stalozeni, komunikativni i promućurni; 5) da imaju visoku sposobnost snalaženja u novonastalim i iznenadnim situacijama; 6) da su sistematični, racionalni, odgovorni, konspirativni i tačni; 7) da imaju sposobnost konspirativnog izvršavanja zadataka i da znaju da čuvaju tajnu; 8) da imaju sposobnost da nepogrešivo procjenjuju ljude i da na zadatku ne smiju da naprave nijednu grešku; 9) da su psihofizički potpuno zdravi; 10) da posjeduju potrebnu fizičku kondiciju, neophodnu za izvršavanje najsloženijih zadataka; 11) da poznaju borilačke vještine i da odlično rukuju vatrenim oružjem i tehničkim sredstvima; 10) da nisu opterećeni bilo kakvim profesionalnim ili privatnim (porodičnim) problemima koji mogu remetiti izvršenje zadatka.

Odabrani prikriveni istražitelj, zajedno sa svojim starješinom i službenicima koji će mu biti podrška, treba da analizira predstojeći zadatak i pripremi se na sljedeći način: 1) odabere lažni identitet; 2) definiše priču o porijeklu; 3) prikupi podatke o osumnjičenom i njegovim

¹²⁷ *Ibidem*, str. 121.

¹²⁸ Marinković, D.: op. cit. str. 364.

saradnicima; 4) razmotri raspoložive kriminalističko-obavještajne podatke vezano za konkretnu istragu i 5) isplanira metod pomoću kojeg će se upoznati (sresti) sa osumnjičenim. Pri tome treba imati u vidu da su svojstva mete istrage presudan faktor u definisanju vrste prilaza (pristupa) koji će se koristiti. Tako npr., ako je meta jedna osoba, istražitelj će u tom slučaju obično morati direktno "ići" na osumnjičenog. To se može realizovati pomoću informatora koji će ih upoznati, ili na neki drugi način, npr. tako što će se često posjećivati mjesta u kojim boravi meta istrage, uz vrebanje povoljnog momenta za upoznavanje sa njim i njegovim saradnicima. Slične metode pristupa se mogu koristiti i ako je meta istrage grupa lica (kriminalna organizacija). Bez obzira koji se prilaz koristi, prihvatanje istražitelja kao nekog kome se može vjerovati, u prvom redu zavisi od njegovih glumačkih vještina.¹²⁹

Kao jedan od prvih koraka preduzetih u okviru priprema za tajnu istragu, istražitelj treba da se, koliko je to moguće, upozna sa karakterom osumnjičenog, njegovom prošlošću i sadašnjim životnim prilikama. U tom cilju, prije početka angažmana, istražitelj treba da prouči sljedeće informacije vezane za osumnjičenog: 1) puno ime, lažna imena i nadimke koje koristi; 2) adrese – prethodnu i sadašnju, na poslu i kući; 3) opis – osnovni lični opis i sve neobične osobine i navike, fotografiju osumnjičenog; 4) porodicu i rodbinu osumnjičenog; 5) saradnike; 6) karakter (temperament) – šta voli, ne voli, predrasude; 7) poroke – droga, alkohol, kocka; 8) hobi; 9) zanimanje; i, što je posebno važno, 10) sklonost ka nasilju. Treba naglasiti da nije uvijek moguće sakupiti kompletne informacije o osumnjičenom – jednostavno neke od njih nisu dostupne prije započinjanja prikrivenog angažmana. Ipak, što više informacija vezanih za metu istrage istražitelj i njegova ekipa za podršku sakupe, to će sam istražitelj biti bolje spreman za izvršenje budućeg zadatka.

Najuobičajeniji, a ujedno i najpouzdaniji metod uspostavljanja prvog kontakta prikrivenog istražitelja sa metom istrage jeste kada se upoznavanje vrši preko informatora. Prilaz koji se koristi pri prvom susretu često predstavlja najkritičniju tačku tajne istrage. Ipak, sam kontakt nekada može biti i lakši dio posla, dok je teži određivanje mjesta za budući sastanak i postizanje dogovora oko izvršenja krivičnog djela (npr. pseudo kupovina droge). Hotelske sobe, restorani i parkirališta su u tolikoj mjeri korišćeni i zloupotrebljavani u policijskoj praksi da ih više nije bezbjedno čak ni predložiti. Osim toga, većina osumnjičenih se plaši ulaska u privatne kuće (stanove), iz straha da u njima mogu biti skriveni policajci ili postavljeni prislušni uređaji. Ako je prvi kontakt i međusobno upoznavanje istražitelja i osumnjičenog ostvareno lako i prirodno, to može dovesti do toga da se neutrališu sve sumnje koje mogu postojati na strani ovog drugog. Metod slučajnog susreta istražitelja i osumnjičenog može da se odigra iznenada ili, pak, nakon planske razrade. Ipak, bilo kako da dođe do njega, on bi trebao izgledati što prirodnije. Takva vrsta susreta, bez obzira na sve mjere predostrožnosti, može da izazove blagu sumnju kod osumnjičenog. Poslije prvog kontakta, istražitelj se susreće sa problemom izbjegavanja sumnjičavosti na strani mete istrage. Nekada je potrebno da se istražitelj prikaže kao iskren prijatelj i partner osumnjičenog, pa će u tom cilju morati i da učestvuje, zajedno sa njim, u nekoj od njegovih aktivnosti, pri čemu problem može nastati oko saučestvovanja u izvršenju krivičnih djela. Prestupnici raznih profila su svjesni upotrebe legendiranih policijskih službenika i informatora u tajnim operacijama, zbog čega su izuzetno oprezni u kontaktima sa novim, neprovjerenim partnerima. Njihova sumnja se može eliminisati ili umanjiti sastavljanjem dobre legende, odnosno zaštitne (fiktivne) priče o identitetu i svojstvima angažovanog prikrivenog istražitelja. Priča o istražiteljevom porijeklu i ličnosti je u suštini fingirani biografski izvještaj. U mnogim slučajevima osumnjičeni će pokušati da provjeri dijelove priče koju mu istražitelj na tajnom zadatku plasira. Priča o porijeklu može sadržati i samo dve-tri

¹²⁹ *Ibidem*, str. 365.

proste činjenice, ili biti detaljna i razrađena, kada se naslućuje bliska i duža saradnja istražitelja sa osumnjičenim.

Kada se stvara izmišljeni lik koji treba da preuzme prikriveni istražitelj, isti treba kreirati tako da što više sliči njegovim (istražiteljevim) stvarnim karakteristikama. U tom slučaju on će morati mnogo manje da glumi i da se pretvara, odnosno biće ubjedljiviji u nastupu. Ako je istražitelj po prirodi miran, onda ne bi trebalo da uzima ulogu nekog nervoznog, razdražljivog tipa. Mnogo je dilera droge, lopova ili ubica koji su takođe mirni i staloženi po prirodi. Ako je istražitelj u stvarnom životu društven, to takođe može dobro poslužiti za dobijanje povjerenja osumnjičenih.¹³⁰

Prilično je teško kreirati izmišljeni identitet prikrivenom istražitelju. U ostvarenju tog zadatka mora se "oživjeti" druga osoba, stvoriti iluzija o njenom postojanju i životnom funkcionisanju. Logično je da se u konstruisanju legende počinje sa novim imenom. U operacijama duboke infiltracije postoje očigledni razlozi za promjenu imena prikrivenog istražitelja. Najbanalniji bi mogao biti taj što osumnjičeni, nakon upoznavanja sa istražiteljom i njegovim pravim imenom, koje nije promijenjeno, ne bi morao da se posebno raspituje o njegovom istinskom identitetu i zanimanju, već bi bilo dovoljno da jednostavno uzme telefonski imenik i pronade ga u njemu. Da ne pominjemo kako sofisticiraniji kriminalci znaju da unajme i privatnog detektiva, koji će nastojati da pretrese ličnost novog krimi-partnera i pronade njegove veze sa policijom ili pravosudnim organima. Dileri droge često, u cilju provjere osobe koju su upoznali, pozivaju telefonom lokalne policijske službe i agencije i traže službenika pod tim imenom, ili nastoje da mu prepoznaju glas.¹³¹ Ako bi se to desilo, najvjerovatnije bi cijenu izdaje platio informant (doušnik) koji je istražitelja upoznao sa prestupnicima, predstavljajući ga kao svog prijatelja i osobu od povjerenja. Zato bi, u najmanju ruku, ako ne i ime, trebalo promijeniti prezime istražitelja. To je od posebne važnosti ako on djeluje u malom gradu ili sredini, ali isto tako prezime treba promijeniti i ako istražitelj radi u velikom gradu, čak i ako je udaljen hiljadama kilometara od svoje kuće.

Da bi u tajnoj operaciji ubjedljivo odigrao svoju ulogu, istražitelj istu mora jako dobro naučiti i upoznati se sa njom do najsitnijih detalja. Nekada je potrebno početi od rođenja fiktivne ličnosti, pa sve do sadašnjosti. U cilju vježbanja može se pristupiti i ispisivanju izmišljene biografije, u kojoj treba navesti mnogo detalja iz svakodnevnog života da bi ista bila što potpunija, zamršenija, onakva kakvu posjeduju druga, stvarna ljudska bića. Cijela ideja je da se istražitelj što više poistovjeti sa svojim novim likom. Nakon odabira imena i sastavljanja fiktivne biografije prikrivenog istražitelja, sve to je potrebno "prenijeti" i u njegov novčanik i džepove. Dobar način za to je da istražitelj izvadi svoj novčanik i vidi šta sve ima u njemu, a zatim počne sa izradom istih tih dokumanata pod lažnim imenom. Ako istražitelj tokom tajne operacije sa sobom nosi i određene fotografije, onda to ne bi trebale biti slike članova njegove prave porodice. U saradnji sa državnom službom zaduženom za registraciju motornih vozila, istražitelju se izdaje saobraćajna i vozačka dozvola koje glase na ime odabrano za njegovu legendu.

Fiktivna dokumentacija, koja potvrđuje prikriveni identitet i legendu prikrivenog istražitelja, posebno u slučajevima duboke infiltracije, može da obuhvata ličnu kartu, vozačku dozvolu, kreditne kartice, vojnu knjižicu, polis osiguranja, radnu knjižicu, pretplate na časopise, venčani list itd.¹³² U ličnu dokumentaciju istražitelja mogu se uključiti i razne lične prepiske, odjeća i nakit sa inicijalima koji odgovaraju njegovom fingiranom imenu, fotografije i porodične slike, kao i drugi lični predmeti, u cilju dodatne potpore fingiranog identiteta.

¹³⁰ *Ibidem*, str. 366.

¹³¹ Lee, G.: op. cit. str. 127.

¹³² *D.E.A. Narcotics Investigative's Manual*, str. 104.

Iako prikriveni istražitelj tokom svog angažmana možda nikada neće morati da dokazuje svoj fiktivni identitet, pa ni meti istrage, u velikom broju slučajeva, posebno u dubokim infiltracijama, on ipak mora imati dokumentaciju koja potvrđuje njegovu izmišljenu ličnost, i na osnovu koje će, ako za to postoji potreba, nastupati i u pravnom saobraćaju. Pri izradi fiktivne dokumentacije, u istoj se ne bi smjele navoditi realne adrese stanovanja drugih osoba, iz telefonskog imenika npr., jer osumnjičeni može pokušati da se licima sa tih adresa kasnije osveti. Ne treba posebno napominjati da je od izuzetne važnosti da istražitelj nauči sve podatke navedene u njegovoj fiktivnoj dokumentaciji, poput mjesta i datuma rođenja, koji bi, kao i ime i prezime istražitelja, trebali biti različiti u odnosu na stvarne.¹³³

Prikriveni istražitelj i eventualni informator (doušnik), koji prikrivenog istražitelja uvodi u kriminalnu sredinu, moraju prethodno dobro proučiti i savladati sve detalje osmišljene legende koju će prezentirati osumnjičenom i njegovim prijateljima, s ciljem da izbjegnu sumnju u istražiteljev stvarni identitet i ulogu. Odgovori na pitanja mete istrage o kriminalnoj prošlosti ili sadašnjosti istražitelja koji se predstavlja za drugu osobu moraju biti međusobno usklađeni, s obzirom da svaka kontradikcija rađa sumnju, a svaka sumnja u ovom slučaju može biti pogubna. Zato između istražitelja i informatora mora biti postignut prethodni dogovor oko vremena kada su se upoznali, pod kojim okolnostima, mjestu odakle dolaze, kakvo imaju iskustvo u odnosu na vršenje određenih krivičnih djela i sl. Savjet prikrivenim istražiteljima je da nikada ne koriste priču o poznanstvu sa određenim informatorom ili nekim drugim osobama iz zatvora, s obzirom da su veze kriminalaca u zatvorima uobičajeno jako dobre, pa se mnogo toga može vrlo brzo proveriti.¹³⁴

Mnogi osumnjičeni su u pravom smislu riječi paranoični od policije, prikrivenih istražitelja i hapšenja, odnosno žele da se osjećaju što sigurnije u krimi-poslu sa novom osobom. Osim toga, iskustvo američkih tajnih agenata govori da je prvi stav osumnjičenog prema pridošlici obično sumnjičavost i skeptičnost. Zato dijalog između prikrivenog istražitelja i mete istrage često može otići u pravcu transformacije neobaveznog ćaskanja u pravo ispitivanje ovog drugog, s ciljem da se istražitelj zaplete u sopstvenu priču. Istražitelj u ovom slučaju ne bi trebao da prihvati takvu diskusiju, jer ona može biti vrlo opasna po njega. Mali je broj osoba koje apsolutno mogu kontrolisati svoje odgovore i smještati ih u okvire pripremljene legende, ako su oni i sadržani u njoj. Meta istrage može pokušati da izbacii istražitelja iz ravnoteže, tako što će ga iznenada optužiti da je policajac ili informator. To ne znači da je on i stvarno svjestan istražiteljevog pravog identiteta, već samo želi da vidi njegovu reakciju - drugim riječima blefira.¹³⁵ Dobro pripremljeni istražitelj bi trebao preduhitriti ovakvu opasnost i staviti samog osumnjičenog u odbrambeni stav, koristeći suprotne optužbe. Pored toga, da bi se oslobodio sumnje osumnjičenog i zadobio njegovo povjerenje, mogu se koristiti sljedeće metode:¹³⁶ 1) istražitelj organizuje svoje hapšenje, ispitivanje ili pretresanje svog stana od strane policije, tako da osumnjičeni može to da vidi;

¹³³ Marinković, D.: op. cit. str. 369.

¹³⁴ Lee, G.: op. cit. str. 125.

¹³⁵ Istražitelj je bio zadužen da u tajnoj operaciji sprovede istragu o ilegalnoj trgovini drogom u jednom malom gradu. Prve večeri je odlučio da ode u noćni klub, za koji mu je detektiv Klerk, sa kojim je bio u vezi preko lokalne policijske stanice, rekao da je mjesto u kom se uglavnom ugovaraju poslovi kupoprodaje kokaina. Dok je čekao da dođe na red i odigra partiju bilijara, prišao mu je mladi tamnopusi muškarac, sjeo pored njega i diskretno saopštio da moraju porazgovarati u vezi sa njegovim tajnim zadatkom: "Znam da me ne poznaješ, ali imamo problem, Klerk me je poslao." Istražitelj je odlučno negirao da zna o kom Klerku je riječ, te da ima bilo kakvu vezu sa neakvim tajnim zadacima. Mladić je nastavio da ga ubjeđuje, ali je istražitelj ostao pri svom stavu. Konačno, neznanac ga je udario po ramenu i prijateljski rekao: "Izvini brate, samo sam te provjeravao da vidim da li si kul. Imam nešto kokaina za prodaju, ako te zanima." Nav. prema Lyman M.: *Practical Drug Enforcement*, CRC Press, Boca Raton, 2002, str. 27.

¹³⁶ D.E.A. *Narcotics Investigative's Manual*, str. 108.

2) istražitelj se pretvara da mu je osumnjičeni odvratan ili je ljut na njega (čime pokazuje da mu nije stalo do realizacije određenog posla po svaku cijenu); 3) istražitelj se ponaša kao da ne vjeruje osumnjičenom; 4) istražitelj koristi iste mjere opreza u određenim situacijama kao i osumnjičeni; 5) istražitelj zadržava tajnu ulogu i kada nije u prisustvu osumnjičenog; 6) istražitelj nikada ne pretjeruje u glumi, ili ne daje previše objašnjenja (kako ne bi izgledalo da se pravda).

Za vrijeme svog angažmana istražitelj treba da ukloni, sa sebe ili od sebe, sve tragove svog službenog identiteta. Ovo uključuje uklanjanje službene značke ili legitimacije, ali isto tako i olovke sa državnim obilježjima, sveske, kreditne kartice, polise osiguranja ili bilo čega drugog što bi moglo da ukaže na njegov pravi identitet. Vozilo koje se koristi mora biti pažljivo provjereno, kako bi se bilo sigurno da u njemu nema ničeg što bi ukazivalo na službeno svojstvo istražitelja. Zato se često za potrebe legendiranog angažmana iznajmljuju (rentiraju) odgovarajuća vozila, naravno na istražiteljovo lažno ime. Ovo je posebno prihvatljivo iz razloga što i sami prestupnici često upotrebljavaju rentirana vozila za sastanke i ugovaranje poslova, s ciljem da izbjegnu, u slučaju hapšenja, konfiskaciju svojih skupocjenih automobila.¹³⁷ Ako osumnjičeni tokom tajne operacije bude ostavljen sam u istražiteljovim kolima, za očekivati je da će pretražiti njihovu unutrašnjost s ciljem da pokuša pronaći bilo šta što bi moglo ukazati na njegovu vezu sa policijom. Zato vozila koja se koriste na tajnim zadacima uvijek moraju biti "čista", odnosno u njima se ne smije nalaziti bilo šta što može ukazati na istražiteljov pravi identitet. Taktički je preporučljivo namjestiti situaciju u kojoj meta istrage ostaje sama u istražiteljovim kolima, u kojima se prethodno tendenciozno ostavljaju razna dokumenta, računi, priznanice i sl., koja potvrđuju istražiteljovu legendu.¹³⁸ Na taj način će osumnjičeni biti sigurniji u novog partnera.

Pravilo je da se prikriveni istražitelj u kriminalnoj sredini nikada ne treba izjašnjavati o nečemu što ne poznaje, jer na taj način može upasti u zamku. Ako je već primoran da se izjasni, najbolje je da uzme rezervisan stav o konkretnom događaju, stvari ili pojavi. Kako će se prikriveni istražitelj ponašati na tajnom zadatku zavisi od toga u kakvom kriminalnom miljeu djeluje. U svakom slučaju, on se u datu sredinu mora uklopiti i stvoriti kod drugih iluziju da je on u stvari dio nje, da joj pripada. Nekada će tajna uloga podrazumijevati opak pogled istražitelja, bahato ponašanje, posebno oblačenje i priču, čak i specifičan način razmišljanja i zaključivanja. Ako se u nekom drugom zadatku, npr. istraživanja pronevjere, istražitelj nađe na radnom mjestu okružen takvim ljudima koji, kada ih neko uvrijedi, umjesto da ga udare podnesu tužbu, ne bi bilo primjereno da se oblači ili ponaša kao neki uličar ili razbojnik. U slučaju da se prikriveni istražitelj vozi sa kriminalcima na motoru, istražujući njihove nezakonite radnje, u tom slučaju bi trebao da bude spreman da svakog časa uđe u nevolje i bude drzak kao i oni.¹³⁹

Što istražitelj više i dublje ulazi u svet kriminaliteta, to njegova operacija postaje sve opasnija. Takođe, što više novca ljudi zarađuju svojim kriminalnim radnjama, to je manja vjerovatnoća da će oni sami biti nasilni u potencijalnom konfliktu. Prljave poslove za njih u tom slučaju obično odrađuju drugi. Dobar policajac na tajnom zadatku mora razviti sposobnost da upozna ("čita") ljude sa kojima saraduje i vrši procjenu njihove spremnosti da direktno primijene silu. Ako se ostane dovoljno dugo u ovom poslu, veća je vjerovatnoća da se naiđe na nekog za koga se na prvi mah pomisli da je slabić, a ispostavi se da je pravi heroj. Pošto je mogućnost ispoljavanja nasilja nad prikrivenim istražiteljom prilično velika tokom kontakata sa kriminalcima iz nižih društvenih slojeva, on mora biti sposoban da stavi do znanja da je spreman za prebijanje ili čak ubistvo bilo koga ko mu se nađe na putu. Ali, ovo

¹³⁷ Lee, G.: op. cit. str. 128.

¹³⁸ Lyman, M.: op. cit. str. 18-19.

¹³⁹ Marinković, D.: op. cit. str. 371.

treba uraditi na takav način da se već samom istražiteljevom pojavom i ponašanjem kod osumnjičenih stvori uvjerenje u tako nešto. Određeni pogled, pokreti i gestovi mogu ukazati ljudima iz okruženja da će im se nauditi ako dođe do sukoba. Međutim, takve prijetnje bi trebale biti iskazane u prvom redu ponašanjem, ne i riječima kojima se osumnjičeni direktno prozivaju, tako da moraju braniti svoju čast, pred sobom ili drugima. Isto tako, svaki negativac, kao i svaki čovjek uostalom, ima jedinstven karakter i psihi, pa shodno tome jedinstveno (specifično, drugačije od drugih) tumači ono što vidi i doživi. Nekada može biti veoma efikasno kada istražitelj svojim "saradnicima" stavlja do znanja da je za nijansu "luđi" od njih, te da je bolje da ga se pripaze. Prikazivanje opuštenog karaktera, koji povremeno eskalira udaranjem pesnicom o zid zbog neke neznatne iritacije, zna da bude korisno.¹⁴⁰

Kako će prikriveni istražitelj biti odjeven zavisi od uloge koju uzima u konkretnoj situaciji i sredine u koju se infiltrira. Ako se sastaje sa predsjednikom kompanije istražujući slučaj korupcije, u salu za sjednice neće ući noseći kožnu bajkerku, pocijepane farmerke masne od ulja i maskirne čizme do koljena. Ali, ako ide u bar u kome se okupljaju lokalni motociklisti, gdje se opijaju, tuku i diluju drogu, takva odjeća može biti savršena. Može biti, ali i ne mora. Kriminalci su, kao i druge društvene grupe, svjesni svog stila oblačenja, u kome i "male stvari" mogu biti jasan dokaz da pridošlica nije onakva kakvom se predstavlja. Istražitelj mora unaprijed tačno odrediti, prije stupanja na kriminalnu scenu, šta treba i može, a šta ne treba da nosi, u zavisnosti od toga s kim ima posla. Dok sitne greške, istražiteljima možda izgledaju beznačajne, one ipak mogu roditi sumnju kod prestupnika i navesti ih da traže i druge razlike, a sumnja u infiltriranog istražitelja je nešto što u tajnom radu treba maksimalno izbjegavati.¹⁴¹

Prikriveni istražitelj ne bi trebao da nastupa u kriminalnoj sredini bez tima za podršku. Njegova osnovna funkcija je da obezbijedi sigurnost istražitelja tokom akcije i, eventualno, potvrdi svjedočenje vezano za njegovu legendiranu aktivnost. Tim treba da je van svakog dometa i vidika osumnjičenog, ali istovremeno i u poziciji da posmatra osobe, mjesta i događanja koji se odigravaju oko prikrivenog istražitelja, kao i one stvari koje ovaj ne može vidjeti. Službenici u timu za pokrivanje bi trebali znati sve dostupne informacije o tajnoj operaciji, tako da u njoj mogu adekvatno izvršavati svoje zadatke. Ako radi nepravilno, tim može biti otkriven, čime se onemogućava i istražitelj u daljem postizanju cilja svog angažmana. Mada je najopasniji dio operacije onaj koji vrši sam istražitelj, važnost ekipe za podršku ni u kom slučaju ne treba minimizirati. Bezbjednost istražitelja je, za vrijeme interakcije sa osumnjičenim, u rukama tima, a u situaciji realizovanja operacije "kupi-hapsi" (en. buy-bust) oni su odgovorni za lišenje slobode osumnjičenog. Zato istražitelj treba da razumije i prihvati određene procedure koje su u tajnoj operaciji predviđene radi njegove sigurnosti i zaštite.

Važno pravilo koje istražitelj mora poštovati, ukoliko je to moguće, jeste da ne treba mijenjati konkretnu lokaciju bez prethodnog obavještanja ili signaliziranja timu za podršku. Istovremeno, i tim za podršku treba da bude spreman da se pokrene i prati prikrivenog istražitelja u slučaju da osumnjičeni insistira na promijeni mjesta susreta, a prikriveni istražitelj ga ne može ubijediti da odustane od toga. Iz ovih razloga, članovi tima za podršku i

¹⁴⁰ Postoje i tehnike koje mogu primijenjivati dva čovjeka, ako na tajnom zadatku radi više od jednog istražitelja ili istražitelj i informator. Može biti vrlo uvjerljiva unaprijed dogovorena situacija u kojoj jedan istražitelj, inače vrlo korpulentan i snažan, u trenutku nastupa bijesa počne razbijati sve oko sobe, sve dok ga drugi istražitelj slabašne konstitucije, pred očima prisutnih ne udari preko lica, uz riječi kako ga više ne može gledati, te da je bolje po njega da se smiri ili će ga skratiti za glavu. Na to korpulentni i bijesni istražitelj postaje manji od makovog zrna. Prisutni se moraju zapitati koliko li je opasan taj mali čovjek, koji kao od šale šamara mnogo veće od sebe, sa kojima je inače ortak i zna ih prilično dugo. Krupni tip je sigurno svjestan njegove opasnosti, u koju se već i uvjerio bezbroj puta, zato je i "podvio rep".

¹⁴¹ *Ibidem.*

istražitelj moraju održavati blisku radnu vezu, skoro intuitivnu, tj. moraju se toliko poznavati da se u toku operacije međusobno dopunjuju. Tako npr., kada prikriveni istražitelj uđe u zgradu da obavi kupovinu predmeta krivičnog djela, jedinica za prismotru zauzima položaj koji im omogućava da primijete svaku osobu koja uđe i izađe iz zgrade, kao i vozila kojim bi oni mogli stići. Dejstvo jedinice za prismotru mora susjedstvu i prolaznicima izgledati tipično i prirodno, pa se u tom cilju kao izgovor može koristiti određeno zaposlenje ili zanimanje.

Prikriveni istražitelji angažovani na rasvjetljavanju određenih krivičnih djela, poput ilegalne trgovine narkotika, uvijek moraju biti spremni za mogući napad prestupnika (diler droge) koji ih žele opljačkati, ili su ih jednostavno pročitali. U trenucima kada shvate da su prevareni i da im prijete lišenje slobode, kriminalci će sa velikom vjerovatnoćom, osvete radi, pokušati da ubiju ili povrede informatora, dok na prikrivene istražitelje, ako su svjesni njihovog stvarnog statusa, rjeđe napadaju. Ipak je ubistvo policajca na zadatku najteži prestup, za koji prijete doživotni zatvor.¹⁴²

Konzumiranje alkohola je uobičajeno u kriminalnim krugovima, zbog čega se često od prikrivenog istražitelja, da bi bio prihvaćen, može tražiti da pije. Ipak, piće treba ograničiti na minimum ili apsolutno izbjeći uz pomoć logičnih izgovora. Bez obzira da li prikriveni istražitelj pije ili ne, osumnjičenog ne treba odvrćati od pića, koje može uticati da slobodnije razgovara ili lakše prihvati prikrivenog istražitelja u svoje društvo. Istražitelju može biti ponuđeno i konzumiranje droge, naročito ako se infiltrira u narko organizaciju. Zato treba biti unaprijed pripremljen za prevazilaženje takvog problema, a sam izgovor, spremljen za ovu priliku, mora izgledati razumno u očima osumnjičenog. Tako npr., mogućnost uzimanja droge bi prvo trebalo ublažiti tako što će se reći da droge nisu istražiteljov fah, ili da je on tu da bi uradio posao, a da će drogu probati neki drugi put. U svakom slučaju, konzumiranje droge se mora izbeći iz bezbjednosnih razloga, zdravlja istražitelja, kao i očuvanja same istrage.

Istražitelj obično mora sam donijeti odluku da li će sa sobom, tokom operacije, nositi vatreno oružje. Naročito treba biti obazriv kada je riječ o oružju koje je upravo karakteristično i uobičajeno za policijske službenike.¹⁴³ U slučaju da nestandardno oružje nije moguće obezbijediti, istražitelj bi trebalo da razmisli da li ga uopšte i nositi. Nezavisno od toga, ako istražitelj odluči da na tajnom zadatku nosi oružja, tada treba i da se pripremi za potencijalno objašnjenje osumnjičenom zašto se oružje nosi, u slučaju da ovaj to primijeti. Treba imati u vidu da prisustvo oružja nekada može i uplašiti "metu istrage", u smislu da ona pretpostavi da istražitelj možda planira da je opljačka. Osim toga, ako osumnjičeni zna da istražitelj sa sobom nosi oružje, to ga može podstaći da ubuduće i on uradi to isto. Takođe, u slučaju da istražitelj tokom operacije nosi oružje za koje ne posjeduje odobrenje, mora biti svjestan da može biti i uhapšen od strane svojih kolega, iz policijske patrole npr., zbog njegovog ilegalnog posjedovanja.

Tokom cijele tajne operacije istražitelj mora ostati vjeran karakteru ličnosti koju predstavlja, bez obzira na to šta se dogodi ili koliko zadatak traje. To možda i nije tako teško kao što se čini na prvi pogled, s obzirom da većina tajnih zadataka traje kratko, u toku radnog vremena ili u trajanju od nekoliko dana.

Motto i June¹⁴⁴ ističu da u vezi sa radom na tajnim zadacima postoji jedan broj zabluda. Naime, mnogi policajci i istražitelji smatraju da nemaju odgovarajuću pojavu ili temperament za ovu vrstu posla, zbog čega ga i izbjegavaju. Popularni imidž prikrivenog istražitelja zasnovan je na uvjerenju da on mora izgledati kao kriminalac. Ali, kako zapravo izgledaju prestupnici, pitamo se? Iskustvo, kao i brojne kriminološke studije davno su pokazali da izvan

¹⁴² *Ibidem*, str. 373.

¹⁴³ Tako su npr. kod nas tokom devedesetih godina prošlog vijeka gotovo svi pripadnici policije, kao službeno oružje koristili pištolj CZ 99 (9 mm), ili prije toga TT ("tetejac", 7,62 mm).

¹⁴⁴ Motto, C. J., June, D.: op. cit. str. 86.

filmskog studija i teatarsko-muzičke scene ne postoji kriminalni tip čovjeka. Učesnici nezakonitih poslova pojavljuju se u svim oblicima, stilovima, kulturama, a izražavaju se u rasponu od ciničnog slenga do odličnog znanja nekoliko stranih jezika. Otvoreno govoreći, policijski službenici ne bi trebali da podržavaju ukorijenjena uvjerenja da se mnogi od njih ne uklapaju u unaprijed definisan obrazac (model, stereotip) prikrivenog istražitelja. Većina ni najmanje ne mora da mijenja svoju ličnost ili pojavu u određenoj tajnoj operaciji u kojoj može biti angažovana. U stvari, suština je naći uklapanje prave, realne pojave i bića istražitelja sa tajnom ulogom koju preuzima. Motto i June¹⁴⁵ ističu i da veliku grešku predstavlja rezonovanje da prikriveni istražitelj mora biti dobar glumac. Istina je da on igra ulogu, ali to nije glumačka uloga. Jedino što treba da se odglumi u tajnoj operaciji jeste što prirodnije i opuštenije ponašanje.

Može se zaključiti da je angažovanje prikrivenog istražitelja komplikovan istražni metod, koji u našoj zakonodavnoj praksi i kriminalističkom radu tek treba da dobije pravu punoću svog bića, s obzirom da mu odredbe ZKP-a definišu samo konture i ništa više od toga. Prije preuzimanja jednog takvog zadatka potrebno je obaviti temeljne analize i pripreme, kako na strani organa koji izdaje naredbu o angažovanju prikrivenog istražitelja, tako i na strani onih koji je praktično realizuju. U slučaju ovih drugih i znatno više. Uspješan prikriveni istražitelj mora biti snalažljiv, inteligentan, inicijativan i energičan. Iznad svega, pri preuzimanju tajne uloge on mora biti voljan da prihvati jedan takav, po definiciji opasan i visoko rizičan zadatak. Da bi uspješno došao do željenih rezultata, istražitelj mora poznavati postavljene ciljeve, s jedne strane, i svoje sopstvene mogućnosti, s druge. Poseban vid opasnosti koja se javlja tokom tajnih zadataka jeste ona koja istražitelju prijete iz sopstvenih redova – može se desiti da istražitelj ima ozbiljnih problema u dokazivanju svog pravog identiteta tokom racije ili iznenadnih akcija lišenja slobode lica iz miljea u kojem istražitelj djeluje, a koje sprovode redovne policijske jedinice.

Stres, strah, uzbuđenje i depresija – samo su neki od osjećaja koji se javljaju kod onih koji rade na visoko rizičnim poslovima, koji "rastežu" mentalne resurse, dovodeći ih nekad i do tačke nervnog sloma. Na umu prikrivenog istražitelja je vrlo često opasnost konkretnog zadatka, susret sa okorjelim prestupnicima, ubicama ili siledžijama, te kako se racionalno izboriti sa takvom opasnošću i eventualnim strahom. Često se u kritičnim i visoko riskantnim situacijama u glavi istražitelja premotava cijeli prošli život kao na filmskoj traci, uz pomisli da li će ponovo vidjeti svoju ženu, djecu, roditelje ili prijatelje.

Službenici angažovani na tajnim zadacima često moraju imati potrebnu fingiranu dokumentaciju, vjerodostojnu legendu, moraju biti potpuno informisani i svjesni događaja koji bi ih mogli dovesti u opasnost. Jednom uspješan u tajnoj operaciji, istražitelj mora stalno paziti da ne dođe u situaciju koja bi dovela u nepriliku njega ili službu koja ga je angažovala. Vještina i iskustvo u tajnom radu mogu se steći jedino kroz stvarne kontakte policijskih službenika sa osumnjičenim i kriminalnom sredinom. Istražitelj treba da shvati da je on tokom tajne operacije u suštini velikim dijelom glumac, ali umjesto da ima kompletan scenario po kome igra unaprijed definisanu ulogu, na tajnom zadatku je mnogo toga nepredvidivo.¹⁴⁶

¹⁴⁵ *Ibidem.*

¹⁴⁶ "Rad na tajnom zadatku nije za svakoga. To je uloga koju igraš i ponekad je teško razdvojiti od stvarnog života. Moraš biti svjestan svoje okoline i sposoban vratiti se u stvarnost. Pa ipak, to pruža užitak. Nalikuje na igru šaha, loš momak nadmudruje tebe, a ti nadmudruješ njega. Ali njegov motiv je zaraditi novac, pokrasti te ili ubiti ako mora." Count, E. W.: *Cop Talk*, nav. prema: Pilant, L.: *Spotlight on Undercover Operations*, Police Chief, vol. 64, broj 5, 1997, str. 33.

10.1.2. Faktori rizika angažovanja prikrivenog istražitelja

Zadatak prikrivenog istražitelja jeste da svojom neposrednom aktivnošću u okviru kriminalne grupe prikupi što više operativnih podataka na osnovu kojih će se potpuno rasvijetliti kriminalna aktivnost grupe i kasnije uspješno dokumentovati njeno kriminalno ponašanje. U obavljanju ovako složenog i odgovornog zadatka, prikriveni istražitelj nailazi na brojne opasnosti, kojih on mora biti potpuno svjestan, da bi znao kako u takvim prilikama da se postavi.

U postupku realizovanja svoje "tajne operacije", prikriveni istražitelj je često primoran da preduzima određene mjere i radnje koje se nalaze na granici pravno dopuštenih, a nekada i same delikte, uključujući one najteže. Djelovanje u kriminalnom miljeu, posebno onom u kome se ispoljava organizovani zločin, podrazumijeva vršenje nezakonitih djelatnosti, tako da svako ko nastoji uspostaviti poziciju u takvoj sredini, a pri tome ostati čistih ruku, izaziva sumnju i podozrenje. Istovremeno, često se dokazivanje među kriminalcima i provjera lojalnosti upravo vrši kroz činjenje nezakonitih radnji, što predstavlja jedan od krucijalnih problema u angažovanju prikrivenog istražitelja. Svjesni da im policija u sopstvene redove može infiltrirati svoje prikrivene istražitelje, koji će pod legendom, predstavljajući se kao osobe sa druge strane zakona, nastojati da prikupe dokaze o njihovim nezakonitim postupcima, kriminalci polaze od pretpostavke (koja je čist rezultat nagona za samoodržanjem), da je svaka nepoznata i neprovjerena osoba potencijalni prikriveni istražitelj, te da je prije bilo kakvog intimnijeg i dubljeg kontakta treba testirati. Karta za ulazak u sofisticirane kriminalne grupacije često podrazumijeva inicijaciju – izvršenje najtežeg krivičnog djela od strane kandidata za novog člana, kao svojevrsan garant da u konkretnom slučaju nije riječ o legendiranom policijskom službeniku. S druge strane, klasičan, tradicionalistički stav je da država, kroz svoje normativne akte, nikome ne može dati legitimaciju da vrši krivična djela, pa i u slučaju da se njima nastoje suzbijati druga, teža i društveno opasnija. Na taj način, institut prikrivenog istražitelja zapada u prilično bezizlaznu situaciju i kontradikciju sopstvene primjene, koja u cilju prevazilaženja nužno zahtijeva izvjesne korekcije prethodno navedenog stava o apsolutnoj zabrani participacije ovih lica u bilo čemu što ima predznak nelegalnog.¹⁴⁷

Razmatranje problematike dopuštenosti ili nedopuštenosti izvršenja krivičnog djela od strane prikrivenog istražitelja ima smisla samo u slučajevima koji su u direktnoj vezi sa njegovim profesionalnim angažmanom. Drugim riječima, ukoliko istražitelj izvrši krivično djelo, ili na drugi način učestvuje u njegovom ostvarenju, nezavisno od svog angažmana, to pitanje se rješava prema opštim pravilima, dok specifičan pristup zahtijevaju samo one situacije u kojima izvršenje djela neposredno proizilazi iz njegove tajne misije, odnosno realizovanja naredbe o prikrivenom isleđivanju. S obzirom na to, neophodno je odrediti u kojim slučajevima dolazi u obzir davanje legitimacije na vršenje krivičnih djela, i kojih krivičnih djela? Ti slučajevi bi se, prema mišljenju Marinkovića, mogli grupisati u dvije skupine, i to:¹⁴⁸ 1) izvršenje krivičnog djela od strane prikrivenog istražitelja u okviru kriminalne grupe, u cilju uspostavljanja lažnog ili sprečavanja otkrivanja pravog identiteta; i 2) izvršenje krivičnog djela u vezi sa nezakonitom djelatnošću koju prikriveni istražitelj istražuje, u cilju obezbjeđenja dokaza o krivici određenih lica.

Zakonski osnov za učestvovanje prikrivenog istražitelja u izvršenju druge grupe krivičnih djela ne bi trebalo posebno tražiti, s obzirom da nju eksplicitno daje sam zakon,

¹⁴⁷ Marinković, D.: *Suzbijanje organizovanog kriminala - specijalne istražne metode*, Beograd, 2010, str. 352.

¹⁴⁸ Marinković, D. i Đurđević, Z.: *Prikriveni islednik u zakonodavstvu Srbije - analiza spornih pitanja primene*, Pravni život, Beograd, broj 10, 2007, str. 50.

propisujući simulovano pružanje poslovnih usluga i sklapanje pravnih poslova. Riječ je o posebnim dokaznim radnjama koje istovremeno predstavljaju i radnje koje (bi) po automatizmu (trebalo da) konzumira institut prikrivenog istražitelja, s obzirom na njegov smisao i suštinu, tj. zahtjeve koje treba da ispuni. U tim slučajevima, ove radnje bi predstavljale neku vrstu instrumenta (metoda) koji istražitelj koristi da bi obezbijedio dokaze o krivici predmeta istrage. Dakle, u odnosu na izvršenje krivičnih djela od strane prikrivenog istražitelja koja su u vezi sa nezakonitim djelatnostima koje on istražuje, a na osnovu kojih dolazi do odgovarajućih dokaza, treba primijeniti odredbe o simulovanim poslovima i uslugama kao osnov dopuštenosti takvih ponašanja, pri čemu sam zakon, dajući ovim djelima karakteristiku simulovanosti, što ona u suštini i jesu, istovremeno isključuje i njihovu protivpravnost.

Drugačija je situacija kada je riječ o prvoj grupi krivičnih djela, koja prikriveni istražitelj eventualno može vršiti kako bi uspostavio ili održao svoju legendiranu poziciju u kriminalnoj sredini. U ovim slučajevima bi se osnov dopuštenosti takvih ponašanja trebao tražiti u nekom od opštih instituta krivičnog prava koji isključuju postojanje krivičnog djela, od kojih se posebno izdvaja krajnja nužda. Naime, kao stanje krajnje nužde bi se mogle tretirati one situacije u kojima je prikriveni istražitelj primoran da izvrši određeno krivično djelo ako želi da se infiltrira u kriminalnu sredinu, ili, pak, ostane u njoj. Razlog je sljedeći – u situaciji kada treba da uspostavi kontakt sa kriminalcima, ili je to već učinio, odbijanje vršenja određenih krivičnih djela koja se ne mogu podvesti pod simulovane, često može značiti otkrivanje pravog identiteta prikrivenog istražitelja. Na taj način po njega nastupa specifično stanje opasnosti zbog potencijalne osvete kriminalaca koje je prevario, a koje u ekstremnim situacijama može rezultirati i likvidacijom samog istražitelja. Zato se u ovim slučajevima može govoriti o postojanju krajnje nužde, u kojem krivično djelo izvršeno radi otklanjanja navedene opasnosti gubi element protivpravnosti. Pri tome bi trebalo uvesti ograničenje da prikriveni istražitelj, u cilju uspostavljanja lažnog ili sprečavanja otkrivanja svog pravog identiteta, ne bi smio izvršiti teška krivična djela protiv života i tijela, poput ubistva, silovanja, teških tjelesnih povreda i sl., već bi (naravno u slučaju da je to moguće) morao prekinuti svoj dalji rad. Ukoliko to ne bi bio u prilici, s obzirom na faktičko stanje stvari, npr. neposredno mu je ugrožen život i tijelo, ili život neke druge osobe, pravo na otklanjanje istovremenog protivpravnog napada ili neskrivljene opasnosti bi proizilazilo iz opštih odredbi krivičnog prava, koje definišu nužnu odbranu i krajnju nuždu.

Škulić¹⁴⁹ smatra da se izvršenje krivičnog djela od strane prikrivenog istražitelja, u vezi sa njegovim angažovanjem na tajnom isleđivanju nezakonitih djelatnosti, može rješavati u skladu sa pravilima koja se odnose na krajnju nuždu. On polazi od činjenice da se u praksi često postavlja pitanje kako postupiti u slučajevima kada istražitelj učini krivično djelo da bi spriječio otkrivanje svoje prave uloge i identiteta – npr. učestvuje u vršenju iznude sa ostalim članovima kriminalne grupe, jer bi odbijanjem učešća otkrio svoje pravo svojstvo. Takođe, još češće se može javiti situacija da istražitelj iz istih razloga ne učini ništa da spriječi određeno krivično djelo koje vrše pripadnici kriminalne grupe. Mišljenje Škulića je da se obe ove situacije, a posebno prva, isključivo mogu rješavati u skladu sa opštim pravilima koja se odnose na krajnju nuždu. To znači da prikriveni istražitelj ne čini krivično djelo ukoliko je odgovarajuću radnju, kojom je prouzrokovao krivičnopravno relevantnu posljedicu, preduzeo da bi time od sebe ili drugog otklonio istovremenu neskrivljenu opasnost koja se na drugi način nije mogla otkloniti, a pri tome učinjeno zlo nije veće od zla koje je prijetilo. Međutim, u ovim slučajevima se može postaviti i pitanje da li je prikriveni istražitelj, tokom svog angažmana, dužan da se izlaže opasnosti (s obzirom na svojstvo službenog lica), usljed čega

¹⁴⁹ Škulić, M.: *Krivično delo prikrivenog islednika izvršeno u krajnjoj nuždi*, Pravni život, Beograd, broj 9, 2005, str. 683.

se može eliminisati konstituisanje krajnje nužde. Škulić smatra da takva dužnost postoji tokom uobičajenog obavljanja policijskih poslova, ali se njeno postojanje ne može uzeti u obzir i tokom tajnog, legendiranog angažmana koji ima karakter dokazne radnje. S jedne strane, dužnost izlaganja opasnosti nije apsolutna, tako da ona ne postoji ako je u odnosu na lice na koje se odnosi postojala sasvim izvjesna opasnost od nastupanja smrtne posljedice. Pored toga, kako ističe Škulić, prikriveni istražitelj dužnost izlaganja opasnosti primarno ispunjava time što djeluje prikriveno u kriminalnom ambijentu, tako da ne bi imalo smisla tražiti od njega i zadovoljenje dodatne dužnosti u odnosu na postavljene primarni zadatak, posebno ukoliko bi ispunjenje takve dužnosti uzrokovalo dodatnu opasnost po njegov život i tijelo. Takva dodatna opasnost, bez obzira što proizilazi iz službenog angažmana samog istražitelja, prevazilazi njegovu profesionalnu dužnost. Suština ovog shvatanja je da opasnost po prikrivenog istražitelja ne može biti svedena samo na njegov angažman u opštem smislu, već da tokom legendiranog djelovanja može nastupiti i sasvim konkretna opasnost. Ukoliko su u odnosu na takvu, konkretnu opasnost, ispunjeni zakonski uslovi za postojanje krajnje nužde, prikriveni istražitelj ima pravo i može izvršiti krivično djelo, u cilju otklanjanja takve opasnosti.¹⁵⁰

Angažman prikrivenog istražitelja na neki način može doći i u sukob sa načelom legaliteta (obligatornosti) krivičnog gonjenja, odnosno sadržati izuzetak od njegovog strogog poštovanja. Radi se o slučajevima kada istražitelj na kriminalnoj sceni prisustvuje izvršenju određenih nezakonitih radnji od strane lica sa kojima je u kontaktu, ili posredno saznanje za njih. U ulozi prikrivenog istražitelja uglavnom se nalaze ovlašćena službena lica MUP-a, tj. policije, na čijoj strani postoji obaveza prijavljivanja krivičnih djela za koja se goni po službenoj dužnosti, odmah po saznanju da su ona izvršena, na šta se dalje nadovezuje (ako za to postoji dovoljno osnova) i samo krivično gonjenje, odnosno krivični postupak. Istražitelj o krivičnim djelima za koja sazna tokom svog tajnog angažmana može obavijestiti javnog tužioca čim se za to steknu uslovi, a u krajnjoj opciji u konačnom izvještaju koji podnosi nakon okončanja svog zadatka. Ipak, konkretne životne prilike i okolnosti u tajnim istragama najčešće iziskuju taktičko odlaganje prijavljivanja takvih djela od strane istražitelja, kao i njihovog krivičnog gonjenja od strane tužioca (čime on, makar i privremeno, odstupa od načela legaliteta krivičnog gonjenja), u cilju daljeg opstanka istražitelja na zadatku i obezbjeđenja drugih dokaza, koji će teretiti glavne aktere kriminalnih djelatnosti koji(e) su predmet istrage. Ako je ipak, iz različitih razloga, neophodno hitno lišenje slobode određenih učinilaca krivičnih djela, prikriveni istražitelj može svojim informacijama pripremiti "teren" za takve operacije koje će realizovati drugi policijski službenici, vodeći računa da se iste ne dovedu u vezu sa njim, te na taj način dekonspiriraju cijeli zahvat tajnog angažovanja.¹⁵¹

10.1.3. Pitanje dozvoljenosti ili nedozvoljenosti provociranja na krivično djelo

Kada je riječ o teorijskim promišljanjima vezanim za problematiku provokacije na krivično djelo, većina autora koji se njome bave smatra da djelatnost prikrivenog istražitelja može doći u obzir kao legitiman isljedni metod, zavisno od sljedećih okolnosti: 1) ko se provocira; 2) u pogledu kojih krivičnih djela se vrši provokacija; i 3) načina na koji se provokacija realizuje. Tako npr. ako protiv nekog lica postoji osnovana sumnja da vrši određena krivična djela, izvjestan oblik provokacije može biti dopušten ako bi se na taj način spriječilo vršenje budućih, planiranih delikata od osumnjičenog. U tom slučaju se vrši odmjeravanje između dva dobra – slobode ličnosti provociranog i njegove autonomnosti volje u pogledu donijetih odluka, s jedne strane, i sprečavanja izvršenja budućih krivičnih djela tog lica, u pogledu čijeg ostvarenja postoji osnovana sumnja, s druge strane. Provokacija se može

¹⁵⁰ Škulić, M.: op. cit. str. 684.

¹⁵¹ Marinković, D.: op. cit. str. 358.

smatrati opravdanom i dozvoljenom u slučaju da je osoba koja se provocira i prije navođenja na djelo donijela opštu, generalnu odluku da vrši zločine, tako da državni službenik u ulozi provokatora tu odluku samo konkretizuje.

O primjenljivosti provokacije u borbi protiv kriminaliteta posebno je interesantno mišljenje Wieczorek-a,¹⁵² koji smatra da prikriveni istražitelj može biti angažovan u radu na otkrivanju i razjašnjavanju nekih krivičnih djela, u slučaju postojanja jake sumnje o njihovom vršenju od strane određenog lica. Pri tome se ne smije desiti da osumnjičeni bude opredijeljen na vršenje tih djela upravo upornim uticajem od strane provokatora. Kriteriji dopuštenosti primjene ovog instituta su, prema Wieczorek-u, sljedeći: 1) osnov i razmjera postojeće sumnje u pogledu pretpostavljenog učinioca; 2) vrsta, intenzitet i svrha uticanja na pretpostavljenog učinioca od strane prikrivenog istražitelja; i 3) da se radi o naročito opasnom i teško dokazivom kriminalitetu. Razmjere postojeće početne sumnje u pogledu vršenja krivičnih djela od strane osumnjičenog treba da su takve da konstituišu osnovanu verziju da je to lice već izvršilo određeni broj krivičnih djela, a vjerovatnoća da će ih i ubuduće vršiti snažno je narasla. Pri tome kriminalistička obrada usmjerena prema tom licu nije na takvom nivou da bi pružila dovoljno osnova (dokaza) za uspješno vođenje i okončanje postupka, pa se djelatnost prikrivenog istražitelja javlja kao *ultima ratio*. Dalje, vrsta, intenzitet i svrha uticanja prikrivenog istražitelja na osumnjičenog moraju biti dozirani. To znači da on u okviru svoje djelatnosti ne smije koristiti prinudu, ucjenu, ne smije se služiti zabranjenim metodama saslušavanja, tjelesnom zlostavom, dugotrajnim upornim nagovaranjem, bagatelisanjem zločina na koji se nagovara i sl. Spremnost provociranog na vršenje krivičnog djela ispoljava se time što se on odmah nudi da izvrši sugerisano djelo, pokazuje spremnost za to, traži rok za razmišljanje ili čeka povoljnije vrijeme i prilike, i sl. Može se desiti da je on i prije podsticanja provokatora preduzeo određene pripremne radnje za izvršenje djela, sačinio plan ili tražio eventualne saučesnike.¹⁵³

Analizirajući djelatnosti prikrivenog istražitelja i njegov uticaj na izvršeno krivično djelo od strane podstrekavanog, Roduner¹⁵⁴ je izgradio učenje o konstitutivnom i konstatujućem zahvatu. Tako npr., u slučaju da prikriveni istražitelj svojom aktivnošću izazove izvršenje krivičnog djela, njegov rad će biti okarakterisan kao konstitutivan. Naprotiv, razotkrije li samo krivična djela koja bi inače bila izvršena i bez njegovog uticaja, tada je njegov rad konstatujući. Po Roduner-u, konstitutivni rad prikrivenog istražitelja je u svakom slučaju zabranjen, dok se konstatujući u izvjesnim slučajevima može smatrati dopuštenim. Problem je u iznalaženju onih elemenata radnje izvršenja počinioca krivičnog djela (provociranog) na koje je postupak prikrivenog istražitelja uticao, ali ne u mjeri da se okarakteriše kao konstitutivan. Takve elemente ovaj autor označava kao indiferente, i u njih spadaju ličnost prikrivenog istražitelja, kao i mjesto i vrijeme izvršenja krivičnog djela. Dopuštenost korišćenja prikrivenog istražitelja počiva na činjenici da bi osumnjičeni, koji npr. prodaje drogu prikrivenom istražitelju u vreme "X" na mestu "Y", bio spreman tu istu drogu prodati u drugo vrijeme i na drugom mjestu nekom trećem licu, npr. profesionalnom dileru droge.¹⁵⁵

Izvjestan oblik provokacije na krivično djelo je nužan u otkrivanju i dokazivanju određenih delikata, posebno onih koji spadaju u kategoriju konsensualnih. Iako možda na prvi pogled izgleda kao svojevrsan jeres kada je riječ o demokratskim društvima i njihovim standardima u suprotstavljanju kriminalitetu, provokaciju na krivično djelo treba tretirati kao

¹⁵² Wieczorek, E.: *Ultima ratio: Der agent provocateur*, Kriminalistik, br. 6, 1985, str. 290.

¹⁵³ *Ibidem*, str. 291.

¹⁵⁴ Roduner, E.: *Verdecte Ermittlungen, Grundlagen und Risiken/Keine einheitliche Rechtsprechung in der Schweiz*, Kriminalistik, br. 11, 1987, str. 621.

¹⁵⁵ *Ibidem*, str. 622.

djelatnost ambivalentnog karaktera, koja, fino dozirana, uz poštovanje određenih kriterijuma (prije svega u pogledu objekta provokacije, načina na koji se to čini i u vezi kojih kriminalnih djelatnosti), može predstavljati (i predstavlja) legalan metod otkrivanja i dokazivanja zločina. Teško je zamisliti infiltraciju u kriminalnu sredinu bez bilo kakvih primesa provokacije, odnosno navođenja, s obzirom da infiltracija nužno podrazumijeva i određeni kriminalni kontakt. Instituti prikrivenog istražitelja, a posebno simulovanih poslova i usluga, nisu mogući bez takvog kontakta, čija je suština upravo u provokaciji, navođenju (usmjeravanju) na zločin u cilju obezbjeđivanja dokaza. Radi prevazilaženja terminološke zbrke i problema, predlažemo da onu vrstu provokacije koja zadovoljava određene kriterijume na osnovu kojih se može smatrati legitimnom i legalnom, umjesto provokacijom nazovemo navođenjem ili usmjeravanjem. U tom kontekstu, djelatnost lica (prikrivenog istražitelja) koje navodi ili usmjerava na krivično djelo predstavljala bi samo "kanal" za usmjeravanje i sprovođenje postojećih i već oformljenih nezakonitih namjera i odluka, kroz koji ne smiju proticati i elementi podstrekavanja shvaćenog u krivičnopravnom smislu. Svakako da u razmatranju ove materije treba ići i mnogo više u dubinu, tj. mnogo temeljitije sagledati sve aspekte ove problematike, posebno kada je riječ o utvrđivanju kriminalne predisponiranosti osumnjičenog. Ono što je sigurno jeste da precizna pravna regulativa, koja bi se odnosila na različite aspekte aplikacije istražnih tehnika sa primesama provokacije, kako u kriminalističkim obradama tako i krivičnim postupcima, predstavlja neophodan uslov eliminacije mogućih zloupotreba i poštovanja standarda legitimnog i legalnog suprotstavljanja kriminalitetu, čime se garantuje i poštovanje sloboda i prava građana uopšte.¹⁵⁶

Analizirajući praktične aspekte primjene istražnih tehnika koje sadrže određene elemente provokacije na krivično djelo, zaključujemo da se one, zavisno od sadržine, odnosno načina i stepena umiješanosti prikrivenih istražitelja u njima, generalno mogu podijeliti u dvije kategorije. **Aktivna provokacija** podrazumijeva direktno učešće predstavnika zakona u ostvarenje određenog akta koji predstavlja nezakonito ponašanje. On uzima određenu kriminalnu ulogu i stupa u izvjestan odnos sa osumnjičenim, pregovara o izvršenju delikta, konkretizuje prilike i okolnosti njegovog ostvarenja - poput mjesta i vremena preduzimanja radnje izvršenja, sredstava izvršenja i tsl. Klasičan primjer aktivne provokacije predstavlja simulovana kupoprodaja predmeta ilegalne trgovine, npr. opojnih droga, gdje prikriveni istražitelj u ulozi pseudo-kupca ili prodavca raspravlja o mogućnostima nabavke robe, njenoj cijeni, kvalitetu, konkretizuje mjesto i vrijeme transakcije, način transakcije itd. Upravo zbog činjenice da legendirani prikriveni istražitelj u ovim slučajevima uzima ulogu aktivnog učesnika kriminalnog akta, to ova vrsta provokacije sadrži mogućnost nezakonitog postupanja, koje se u određenim slučajevima može podvesti i pod zakonom kažnjive djelatnosti. Za razliku od aktivne, **pasivna provokacija** se sastoji u osmišljavanju i stvaranju od strane predstavnika zakona takvih prilika i okolnosti koje pogoduju izvršenju krivičnog djela vezano za određenu problemsku situaciju, pri čemu oni sami ne uzimaju aktivno učešće u takvim operacijama. U ovom slučaju oni samo konstruišu objektivne uslove za nastanak delikta u određenom vremenu i prostoru, koji bi u realnim, sličnim prilikama i okolnostima bio izvršen na nekom drugom mjestu ili u drugo vrijeme. Pasivna provokacija na krivično djelo tehnički se može realizovati na dva načina – prvi je da predstavnik zakona uzima ulogu žrtve ili neke druge osobe, koja će samom svojom pojavom "privući" na sebe učinioca delikta, a drugi je postavljanje pod nadzorom određenih predmeta, objekata i sl., u takvo okruženje i ambijent u kome će biti primamljiva meta napada, odnosno plijen potencijalnih prestupnika. Zbog svoje prirode, smatramo da pasivni oblici provokacije ne mogu sadržavati

¹⁵⁶ Marinković, D.: op. cit. str. 387.

podstrekavanje na krivično djelo ili druge oblike ponašanja koje ove djelatnosti mogu učiniti nezakonitim, odnosno nedozvoljenim.¹⁵⁷

U zemljama anglo-saksonskog prava kao generalni naziv za razne oblike navođenja na krivično djelo u cilju otkrivanja osumnjičenih lica i dokazivanja njihove krivice koristi se izraz *Sting operation*.¹⁵⁸ *Sting* operacije se definišu kao kreirane i unaprijed osmišljene akcija pripadnika policije, koje se sastoje u stvaranju uslova, odnosno prilika i okolnosti pod kojima se poznati ili nepoznati (potencijalni) učinilac navodi na izvršenje delikta, tokom kojeg se obezbjeđuju dokazi i eventualno pristupa njegovom lišenju slobode.¹⁵⁹ Jedna takva operacija bila bi izdavanje policijskog službenika za mušteriju ili kupca određenih zabranjenih usluga ili proizvoda na ilegalnom tržištu, s ciljem da navede lice koje takve usluge ili proizvode nudi na ostvarenje delikta koji se upravo sastoji u njihovoj prodaji, odnosno nuđenju na prodaju, tokom kojeg se lišava slobode, uz obezbjeđenje potrebnih dokaza koji potkrepljuju njegovu krivicu. U praksi, *Sting* operacije mogu imati različite modalitete:¹⁶⁰ 1) pripadnik policije uzima ulogu kupca droge da bi se uhvatio njen prodavac, odnosno dobavljač; 2) predstavnik zakona se predstavlja za klijenta koji želi seksualne usluge, da bi se uhvatila prostitutka ili njen makro; 3) policajka uzima ulogu prostitutke, da bi se uhvatio klijent koji želi njene usluge;¹⁶¹ 4) predstavnik zakona se predstavlja za ljubitelja i kupca dječije pornografije u cilju hvatanja njenog dobavljača, odnosno prodavca; 5) uzimanje uloge dobavljača dječije pornografije, da bi se namamili njeni korisnici, odnosno pedofili; 6) angažovanje maloljetnika od strane policije da od odrasle osobe zatraži prodaju alkoholnih pića. U slučaju da dođe do prodaje alkohola maloljetniku, osoba koja na taj način prekrši zakon se sankcioniše, itd.

Osmišljena, kontrolisana akcija državnih organa zaduženih za suprotstavljanje kriminalitetu, u kojoj njihov pripadnik uzima ulogu običnog građanina – potencijalne žrtve u nadi da će pod određenim okolnostima privući prestupnika da izvrši delikt nad njim (najčešće je riječ o deliktu nasilja) naziva se *Decoy Operation* (mamac operacija).¹⁶² *Honey Trap* (medena zamka) je vrsta *Sting* operacije u kojoj se prekršilac zakona mami (navodi) na delikt, čije se izvršenje tajno nadgleda od strane policijskih službenika, na koji način se obezbjeđuju dokazi koji potvrđuju njegovo nezakonito ponašanje.¹⁶³ "Medena zamka" u stvari predstavlja generalni, opšti mamac koji je usmjeren na nepoznata ili poznata lica osumnjičena za izvršenje određenih delikata, upravo u cilju da se te osobe navedu na izvršenje kriminalnog akta, tokom kojeg će biti lišeni slobode.¹⁶⁴

¹⁵⁷ Marinković, D.: *Teorijski i praktični aspekti provokacije na krivično delo*, Bezbednost, Beograd, broj 2, 2005, str. 228.

¹⁵⁸ *Sting operation* se može prevesti kao operacija ubod - žaoka, mada preneseno značenje ovog izraza označava neku vrstu prevare, odnosno nameštaljke.

¹⁵⁹ Nash, J. R.: *Dictionary of Crime*, London, 1992, str. 369.

¹⁶⁰ Internet: http://en.wikipedia.org/wiki/Sting_operation

¹⁶¹ U ovom slučaju mora se ispoštovati sljedeća procedura postupanja, kako bi se izbjegla odbrana okrivljenog zasnovana na entrapment-u: 1) potencijalni mušterija mora sam prići policajki u ulozi prostitutke, nikako ga ova ne smije prva kontaktirati verbalno ili konkludentnom radnjom; 2) nakon što mušterija kontaktira "prostitutku" ona dalje može preduzeti aktivnu ulogu u dogovaranju cijene potencijalnih seksualnih usluga i njihove vrste, te u vezi istih postići konsenzus; 3) dogovorom je nužno odrediti i mjesto (koje je obično unaprijed pripremljeno i na kojem se nalaze policajci u zasjedi) gdje će se obaviti seksualni čin. Uobičajeno je da se odmah po dolasku klijenta i "prostitutke" u prostoriju ili drugo ugovoreno mjesto za pružanje seksualnih usluga, pristupa lišenju slobode klijenta od strane posebne ekipe za hapšenje.

¹⁶² Nash, J. R., str. 97.

¹⁶³ Internet: http://en.wikipedia.org/wiki/Honey_trap; Ovaj termin se takođe koristi i u detektivskim i špijunskim novelama kao sinonim za klopku namijenjenu delikventu, u kojoj se koristi određeni seksualni poticaj žrtve na učinioca krivičnog djela iz oblasti seksualnih delikata (prije svega kod silovanja).

¹⁶⁴ Marinković, D.: op. cit. str. 398.

10.1.4. Slučajni nalazi

Termin tzv. "slučajnog nalaza" vezuje se za dokaz pribavljen primjenom neke od mjera prikrivenog istraživanja, koji se, međutim, ne odnosi na lice protiv kojeg je mjera određena već ukazuje na izvršenje krivičnog djela od strane nekog drugog lica. Isti se termin koristi i za označavanje dokaza koji su pribavljeni u odnosu na neko drugo krivično djelo lica protiv koje se mjera provodi, a ne ono u pogledu kojeg je mjera određena. U pravnoj teoriji nema dvojbe oko korišćenja slučajnih nalaza kao pravno valjanih dokaza na kojima se može ustanoviti sudska presuda u ovom drugom slučaju. Jedini uslov čije se ispunjenje zahtijeva jeste da to drugo krivično djelo na koje se slučajni nalaz i odnosi potpada pod katalog krivičnih djela u odnosu na koje se mogu poduzeti mjere posebnih istražnih radnji. No, u pogledu prve situacije kada se slučajni nalaz odnosi na neko drugo lice kao mogućeg izvršioca, a ne na ono u pogledu kojeg je mjera i određena postoje oprečna stajališta. Naime, ističe se da bi se ovakav dokaz mogao koristiti ukoliko bi se radilo o krivičnom djelu koje zakonski opravdava primijenjenu mjeru. No da li takav slučajni nalaz ima samo saznavnu vrijednost za odlučivanje nadležnog organa o podnošenju zahtjeva za pokretanje istrage, odnosno o pokretanju krivičnog postupka ili se radi o pravno valjanom dokazu na kojem se može temeljiti sudska presuda. Prema jednom stajalištu slučajni nalazi se mogu upotrijebiti kao pravno valjani dokazi na kojima se može temeljiti sudska presuda čak i ako ukazuju na izvršenje krivičnog djela od strane nekog drugog lica, a ne one u pogledu koje je mjera određena.¹⁶⁵ S druge strane opet, tvrdi se da slučajni dokaz nije pravno valjan dokaz obzirom da je rezultat policijskog djelovanja koje se, makar u odnosu na osobu protiv koje je usmjeren ne može smatrati formalnom djelatnošću, jer u odnosu na tu osobu ne postoji prethodni sudski nalog o primjeni mjere.¹⁶⁶

¹⁶⁵ Značajna je presuda Okružnog suda Banja Luka broj 011 0 K 06 000052 od 24.11.2006 godine i Presuda Vrhovnog suda RS broj 018 0 Kž 07 000102 od 30.10.2007 godine. U tom postupku Tužilaštvo je primjenom posebnih istražnih radnji nadzora i tehničko snimanje telekomunikacija i tajno praćenje i tehničko snimanje lica i predmeta u odnosu na jednog osumnjičenog, došlo do informacija da je drugo lice izvršilac krivičnog djela neovlašćena proizvodnja i promet opojnih droga iz člana 224 stav 2 u vezi sa stavom 1 KZ RS, što znači, radi se o krivičnom djelu za koje se može odrediti posebna istražna radnja. Na osnovu tog „slučajnog nalaza“ proširena je istraga i protiv tog lica, a informacije i podaci dobijeni zakonitim provođenjem određenih istražnih radnji u odnosu na prvobitnog osumnjičenog su korišćeni i mogu se koristiti za krivično gonjenje i za slučajno otkrivno krivično djelo, jer bi se i inače prema zakonu mogla narediti primjena posebnih istražnih radnji i za to drugo slučajno otkriveno krivično djelo. Slijedom toga, Sud zaključuje da je ispravan stav tužioca kada je po saznanju za informaciju i podatke, odnosno „slučajni nalaz“ zatražio nalaz sudije za prethodni postupak za preduzimanje posebne istražne radnje i prema tom drugom licu, pri čemu se slučajno otkriveni dokazi mogu koristiti za određivanje osnova sumnje da je izvršeno ili da se vrši krivično djelo obuhvaćeno članom 227 tačke g ZKP sa podacima i informacijama, odnosno „slučajnim nalazom“ tužilac postupa na isti način kao i sa materijalom dobijenim naredenom mjerom, a ovo pravilo vrijedi i za dalji tok postupka, dakle i za izvođenje dokaza na glavnom pretresu.

¹⁶⁶ Simović, M.: op. cit. str. 66.

¹⁶⁶ Značajna je presuda Okružnog suda Banja Luka broj 011 0 K 06 000052 od 24.11.2006 godine i Presuda Vrhovnog suda RS broj 018 0 Kž 07 000102 od 30.10.2007 godine. U tom postupku Tužilaštvo je primjenom posebnih istražnih radnji nadzora i tehničko snimanje telekomunikacija i tajno praćenje i tehničko snimanje lica i predmeta u odnosu na jednog osumnjičenog, došlo do informacija da je drugo lice izvršilac krivičnog djela neovlašćena proizvodnja i promet opojnih droga iz člana 224 stav 2 u vezi sa stavom 1 KZ RS, što znači, radi se o krivičnom djelu za koje se može odrediti posebna istražna radnja. Na osnovu tog „slučajnog nalaza“ proširena je istraga i protiv tog lica, a informacije i podaci dobijeni zakonitim provođenjem određenih istražnih radnji u odnosu na prvobitnog osumnjičenog su korišćeni i mogu se koristiti za krivično gonjenje i za slučajno otkrivno krivično djelo, jer bi se i inače prema zakonu mogla narediti primjena posebnih istražnih radnji i za to drugo slučajno otkriveno krivično djelo. Slijedom toga, Sud zaključuje da je ispravan stav tužioca kada je po saznanju za informaciju i podatke, odnosno „slučajni nalaz“ zatražio nalaz sudije za prethodni postupak za preduzimanje posebne istražne radnje i prema tom drugom licu, pri čemu se slučajno otkriveni dokazi mogu koristiti za određivanje osnova sumnje da je izvršeno ili da se vrši krivično djelo obuhvaćeno članom 227 tačke g ZKP sa

10.1.5. Izvlačenje prikrivenog istražitelja iz kriminalne grupe

Kako je propisano, angažovanje prikrivenog istražitelja traje onoliko koliko je potrebno da se prikupe potrebni dokazi. Kada prikriveni istražitelj procijeni da je obezbjedio dovoljno podataka koji mogu poslužiti za potpuno dokazivanje kriminalne djelatnosti jedne grupe, nakon konsultacije sa svojim neposrednim rukovodiocem on vrši potrebne pripreme za izvlačenje iz grupe, odnosno postupa po njegovim instrukcijama. Izvlačenje iz grupe treba da bude elegantno, tako da grupa nastavlja da radi i ništa ne sumnja. U praksi se to ponekad rješava efikasnim hapšenjem svih članova kriminalne grupe, ali tako da se ni tada ne otkriva aktivnost prikrivenog istražitelja. I ovaj zadatak mora biti dobro isplaniran, jer ako akcija lišavanja slobode članova grupe ne bude efektivna i brza, i tada postoji mogućnost da prikriveni istražitelj bude otkriven i doveden u neku neprijatnu situaciju. Međutim, poseban je problem ako prikriveni istražitelj bude otkriven prije nego što je završio zadatak, ili vođe kriminalne grupe ozbiljno posumnjaju u njegove namjere. U takvoj situaciji aktivira se prethodno pripremljeni plan izvlačenja iz kriminalne grupe. Ta akcija mora biti brza i efikasna, po potrebi sa podrškom drugih pripadnika policije. Po izvlačenju iz grupe, prikriveni istražitelj se sklanja iz sredine gdje je do tada boravio i radio.¹⁶⁷

10.1.6. Saslušanje prikrivenog istražitelja u svojstvu svjedoka

Mogućnost saslušanja prikrivenog istražitelja u svojstvu svjedoka regulisana je na odgovarajući način i na međunarodnom planu, gdje postoje i neke preporuke koje rješavaju ovo pitanje i koje države treba da slijede. One, doduše, nisu pravno obavezne (jer, riječ je o preporukama), ali su važne zato što dolaze od relevantnih međunarodnih faktora i izražavaju odgovarajući civilizacijski standard. Riječ je o preporuci No. R (97) 13 koju je donio Komitet ministara Savjeta Evrope koja u dodatku, koji se odnosi na zastrašivanje žrtava i prava odbrane, pod brojem III, govori o specifičnim pravima i postupku koji treba usvojiti radi uspješne borbe protiv zastrašivanja svjedoka kod organizovanog kriminaliteta. Međutim, Preporuka izričito naglašava da sva ova posebna pravila moraju uvijek da obezbijede dva uslova: a) da izražavaju neophodan balans (ravnotežu) između prevencije kriminaliteta i prava okrivljenog na fer suđenje i b) da osiguraju odbrani da ima adekvatnu mogućnost da prigovori (ospori) dokaze koji su dati od svjedoka.¹⁶⁸

Saslušanje prikrivenog istražitelja kao svjedoka je fakultativnog karaktera, odnosno ono predstavlja samo određenu procesnu mogućnost. Iako se nigdje striktno ne navodi, sasvim je jasno da se predmet svjedočenja prikrivenog istražitelja odnosi na podatke koje je prikupio prilikom svog tajnog angažovanja. Kada se govori o dokaznom kredibilitetu ovih iskaza prikrivenog istražitelja, oni se ocjenjuju prema slobodnom sudijskom uvjerenju i u praksi imaju daleko manji značaj od dokaza pribavljenih na neposredan način. Dijelovi iskaza prikrivenog istražitelja koji se odnose na objašnjavanje nekih "tehničkih" načina dolaska do informacija i dokaza – ne otkrivaju se prilikom svjedočenja, jer vrlo često nose epitet službene tajne. Otkrivanje ovih najtajnijih elemenata djelovanja prikrivenog istražitelja radi se samo u onim slučajevima ukoliko se sumnja u vjerodostojnost i istinitost iskaza i samog prikrivenog istražitelja. Kada se radi o načinu saslušanja, prikriveni istražitelj se saslušava prema opštim pravilima saslušanja svjedoka. Međutim, saslušanje prikrivenog istražitelja se

podacima i informacijama, odnosno „slučajnim nalazom“ tužilac postupa na isti način kao i sa materijalom dobijenim naređenom mjerom, a ovo pravilo vrijedi i za dalji tok postupka, dakle i za izvođenje dokaza na glavnom pretresu.

¹⁶⁷ Skakavac Z.: *Savremeni oblici suprotstavljanja organizovanom kriminalitetu, s aspektom na angažovanje prikrivenog islednika*, Fakultet za pravne i poslovne studije, Novi Sad, 2009, str. 208.

¹⁶⁸ Simović M.: *Praktični komentar Zakona o krivičnom postupku Republike Srpske*, Banja Luka, 2005, str. 397.

obavlja tako da se ne otkrije njegov identitet. Podaci o identitetu prikrivenog istražitelja predstavljaju službenu tajnu.¹⁶⁹

10.2. Informator

Informatori već tradicionalno predstavljaju operativno-taktičku mjeru i radnju u našoj kriminalističkoj praksi. Sasvim sigurno da nema dobrog operativnog rada niti operativnih radnika bez kvalitetnih informatora/saradnika. Pored toga, i u kriminalističkoj teoriji je korišćenje informatora u otkrivanju i rasvjetljavanju krivičnih djela poprilično zastupljeno. Tako, postoje različiti kriterijumi klasifikacije informatora, utvrđeni su opšti kriminalistički principi rada sa informatorima, definisani su pojedinačni principi, i drugo. Dakle, ovo je mjera o kojoj postoji određeno iskustvo (praktično) i znanje (teorijsko). Isto tako, aktuelno procesno zakonodavstvo u BiH daje mogućnost korišćenja informatora i kao posebne istražne radnje u otkrivanju i dokazivanju krivičnih djela. Bez obzira na ovu mogućnost, do sada se ova mjera koristila vrlo skromno (skoro nikako) kao posebna istražna radnja. S druge strane postoje praktični i argumentovani razlozi za nekorišćenje informatora kao posebne istražne radnje. Ovi razlozi polaze od tumačenja zakona da se informator može koristiti samo zajedno sa prikrivenim istražiteljem, da se korišćenjem informatora ne bi mogli obezbijediti zakoniti dokazi, da je informator nestručno lice itd. Sa naučnog aspekta, ali i komparativno posmatrano, ne postoje racionalni razlozi za nekorišćenje informatora kao posebne istražne radnje. Naime, ukoliko se drugim mjerama i radnjama ne mogu obezbijediti dokazi (načelo supsidijariteta), a postoji zakonski osnov za njihovo određivanje (načelo zakonitosti), uključujući i obezbjeđenje sudskog nadzora (naredba sudije za prethodni postupak i dr.), neophodno je samo iskoristiti postojeća znanja i iskustva u pogledu korišćenja informatora i efikasno primijeniti ovu radnju. Isto tako, ova posebna istražna radnja je daleko jednostavnija i praktičnija za primjenu od mnogih drugih (već spomenutih: prikriveni istražitelj, nadzor telokomunikacija i dr), zahtijeva angažovanje manjih kapaciteta (ljudskih i materijalnih), a njome se znatno manje ograničavaju prava i slobode osumnjičenih lica (načelo srazmjernosti).¹⁷⁰

Kao specijalni metodi korišćene su i operativne veze, odnosno informator i saradnik, koje je moguće i danas koristiti, posebno kod krivičnih djela organizovanog kriminaliteta. Inače, informator je i prije donošenja zakona iz 2003. godine bio korišćen kao operativni metod koji su sprovodili organi unutrašnjih poslova, i to po osnovu posebnog akta ministra unutrašnjih poslova.

Prikriveni istražitelj prvenstveno se angažuje radi dolaska do dokaza neophodnih za sprečavanje, otkrivanje i dokazivanje krivičnih djela, dok se za razliku od njega, institutom informatora primarno obezbjeđuju informacije operativnog značaja, izuzetno i sami dokazi.

Sama uloga informatora je nezamjenjiva neovisno da li se ovaj operativni metod koristi u cilju prikupljanja informacija ili dokaza, gdje je u cilju što potpunijeg i jasnijeg sagledavanja uloge informatora neophodno prikazati niz specifičnosti koje su vezane kako za naše prostore tako i šire.

U našoj kriminalističko-operativnoj djelatnosti se pak, kao zajednički naziv za lica koja policiji diskretno saopštavaju informacije od značaja za njen rad na suzbijanju kriminala, koristi izraz **operativna veza**. Riječ je o licima koja prenose informacije ili pružaju pomoć nadležnim institucijama i prema kojima se djeluje sa povjerljivošću. S obzirom na način

¹⁶⁹ Simović, M., Simović, V. i Todorović, LJ.: *Krivični postupak*, Sarajevo, 2009. str. 132.

¹⁷⁰ Šikman, M., Korišćenje informatora kao posebne istražne radnje u suzbijanju kriminaliteta, *Bezbjednost-građani-policija*, broj 1-2/11, str. 1.

angažovanja i korišćenja, zadatke koje izvršavaju i stepen organizovanosti i konspirativnosti u radu, operativne veze se dijele na **informatore i saradnike**. Njihova međusobna razlika je prije svega u kvalitetu i nivou operativnih zahvata koji se preko njih preduzimaju i realizuju, kao i u organizovanosti rada sa njima.

Prema uhodanoj domaćoj praksi i shvatanjima, pod **informatorom** se podrazumijeva lice koje je angažovano od policije i koje dobrovoljno pruža podatke i informacije od značaja za suprotstavljanje kriminalitetu kao i za vršenje drugih unutrašnjih poslova iz oblasti bezbjednosti. Međutim, ne može se svaki građanin angažovati za informatora, već je potrebno da je to lice, po osnovu položaja koji zauzima, djelatnosti koju obavlja, mjestu prebivališta ili boravišta, raznih putovanja u zemlji i inostranstvu, kontakata koje ostvaruje i drugih objektivnih uslova, u faktičkoj situaciji da može pružiti relevantne informacije policiji. Pored objektivnih, takvo lice mora da posjeduje i određene uslove subjektivne prirode, kao što su npr. sposobnost uočavanja, zapažanja, pamćenja i prikupljanja informacija o kriminalnoj djelatnosti, i da pruža takve podatke koji su od značaja za preventivnu i represivnu djelatnost policije. Prema tome, informator se koristi u operativnoj kontroli i operativnoj obradi kroz teritorijalni, linijski i objektni oblik operativne djelatnosti.

Angažovanje informatora posebno dolazi do izražaja u onim sredinama, prostorima, objektima i punktovima gdje raspoloživa saznanja ukazuju da se vrše krivična djela, ili da se opravdano može očekivati vršenje krivičnih djela, gdje se vrše dogovori i pripreme za izvršenje krivičnih djela, okupljaju učinioci raznih krivičnih djela, vrši prodaja i razmjena raznih stvari ili drugih vrijednosti pribavljenih krivičnim djelom. Kao informatori mogu se angažovati lica iz kruga prijateljskih, poznaničkih, rodbinskih, drugarskih ili drugih veza prema kojima pripadnik policije ima ili uspostavlja odnos povjerenja i razvija saradnju.

Informatora mogu angažovati pripadnici kriminalističke i uniformisane policije iz kruga navedenih lica, pod uslovom da takvo lice stvarno može pružiti policiji korisne informacije iz oblasti kriminalne i druge društveno štetne djelatnosti. O angažovanju informatora se obaviještava starješina organizacione jedinice ili lice koje je nadležni starješina ovlastio za tu vrstu poslova, s tim što mora da se vodi odgovarajuća evidencija, koja omogućava uvid u stanje operativnih veza, u oblasti u kojima su angažovane operativne veze, u njihovu aktivnost i doprinos, a ujedno i ukazuje, eventualno, na činjenicu da su dva pripadnika policije angažovala isto lice za informatora.

Saradnik po strukturi djelatnosti, stepenu povjerljivosti i po odnosu sa pripadnikom policije, predstavlja sadržajiji i složeniji vid operativne veze u odnosu na informatora. *Saradnik* predstavlja lice koje je dobrovoljno pristalo na saradnju sa policijom i koje svjesno, organizovano i tajno postupa po uputstvima i zadacima pripadnika policije pružajući im informacije i podatke o krivičnim djelima, učiniocima, mjestima gdje se mogu naći dokazi i saučesnici, kao i druge informacije koje su relevantne i koje su u vezi sa kriminalnom djelatnošću od značaja za obavljanje unutrašnjih poslova. Saradnik je operativna veza koja je mnogo bliža kriminalnoj sredini, ali je takođe i mnogo više u toku operativne djelatnosti policije na planu otkrivanja, razjašnjavanja i dokazivanja krivičnih djela. Svojom djelatnošću saradnik, može se reći, u mnogim situacijama učestvuje u otkrivanju i dokazivanju krivičnog djela, pa čak i dokumentuje pojedine činjenice i stalno prikuplja relevantne podatke od značaja za operativnu djelatnost policije. Da bi saradnik takvu svoju djelatnost mogao da ostvari, on mora da bude ugrađen u blizini kriminalne djelatnosti ili da se u momentu angažovanja već nalazio u određenoj kriminalnoj sredini, odnosno da je u neposrednom kontaktu sa nosiocima kriminalne djelatnosti, tj. da je u objektivnoj situaciji da može da bude angažovan za obavljanje saradničke djelatnosti za potrebe policije.

Posebno je značajno da lice koje se planira angažovati za saradnika mora da ispunjava objektivne i subjektivne uslove, tj. da je s obzirom na svoj status, profesiju, mjesto

stanovanja, način života, odnos prema kriminalnoj sredini, u mogućnosti da pruža policiji korisne informacije, odnosno da posjeduje lične sklonosti za takvu djelatnost, kao što su npr. određeni vid obrazovanja i stručnosti, moć opservacije, dobra komunikacija, psihička stabilnost, iskrenost i spremnost za saradnju, konspirativnost i dr. U svakom slučaju, treba praviti razliku kada se angažuju građani koji su u objektivnoj mogućnosti da policiji pružaju relevantne informacije o krivičnim djelima i njihovim učinocima od angažovanja za saradnju lica koja potiču iz kriminalne sredine i koja mogu biti angažovana po osnovu njihove kriminalne djelatnosti, tj. po osnovu obavezujućeg materijala kojim policija raspolaže. Pri tome se mora izvršiti svestrana provjera njegove ličnosti, sklonosti, veze, umješnost u vršenje krivičnih djela i pozicija u kriminogenoj sredini. Podaci dobijeni od saradnika iz takve sredine podliježu konstantnoj provjeri od strane ovlašćenog službenog lica, u smislu da li se mogu materijalizovati kao dokazi. Osnov angažovanja saradnika je dobrovoljnost i njegova lična zainteresovanost za saradnju. Saradnik se koristi u operativnoj obradi, provjeravanju određenih podataka, prikupljanju dokaza o krivičnim djelima i učinocima, izvođenju određenih operativnih akcija, itd. Saradnik se može koristiti i za uvođenje prikrivenog istražitelja u kriminogenu sredinu. Ovlašćena lica u radu sa saradnikom moraju imati korektan odnos, međusobno povjerenje i uvažavanje, uz poštovanje njegove ličnosti i dužna su da štite saradnika od kompromitovanja.

10.2.1. Pojam, vrste i osnovne karakteristike operativnih veza

U suprotstavljanju kriminalitetu sve policije svijeta, pa i naša, angažuju operativne veze kao značajne izvore operativnih informacija, kada se na drugi način veoma teško ili skoro nikako ne mogu obezbijediti korisne informacije. Stvaranje operativnih veza zasniva se na neposrednom operativnom radu pripadnika policije koji rade na suzbijanju kriminaliteta, realizujući plan operativnog rada, šireći i usklađujući operativni rad u zavisnosti od sadržaja dobijenih operativnih informacija.

U svom radu na sprečavanju i suzbijanju zločina, policija se ne smije odreći niti jednog legalnog izvora potencijalno korisnih informacija. Pri tome ne treba zaboraviti da se najboljom policijom smatra upravo ona koja ima najbolje informatore.¹⁷¹ Podaci o kriminalnoj djelatnosti pojedinaca ili kriminalnih grupa ne mogu biti dostupni svakom građaninu – osim toga, kada su takve informacije i poznate određenim licima, mnogi od njih ne žele, samoinicijativno ili na traženje policije, javno ili diskretno, i da ih saopšte istražnim organima. Zato oni moraju sa mnogo takta, umiješnosti i obazrivosti, produbljivanjem poznaničkih i drugih veza, navesti na diskretnu informacionu pomoć ona lica kojima su, s obzirom na njihove povoljne objektivne i subjektivne uslove zapažanja, dostupna određena znanja od značaja za njihov kriminalistički rad. Bez obavještenja koja policiji saopštavaju operativne veze, često nije moguće preduzeti bilo kakve konkretnije operativne i istražne mjere i radnje. To se naročito odnosi na one inkriminacije koje u ispoljavanju karakteriše konspirativnost, organizovanost i nedostatak prijave žrtve. Staro je policijsko pravilo da po informacije treba ići na ona mjesta gdje će se one najvjerojatnije i naći, a to su kriminalna sredina i njeno neposredno okruženje. Operativna veza je vrlo često početna tačka određene policijske akcije usmjerene na sprečavanje i suzbijanje zločina, s obzirom da je *ona ta koja daje informacije*,¹⁷² a bez informacija se takve akcije često ne mogu ni zamisliti. Nezvanično, u policijskim krugovima važi pravilo da se dobar policajac vrednuje prema broju svojih

¹⁷¹ Modly, D.: *Informatori*, Zagreb, 1993, str. 2.

¹⁷² Motto, C. J., June, D.: *Undercover*, Boca Raton, 2000, str. 13.

operativnih veza, zbog čega policijske agencije širom svijeta ovaj pokazatelj uzimaju kao interni kriterijum uspješnosti rada svojih službenika.

Može se reći da je institut operativnih veza po svojoj prirodi i suštini institut operativnog karaktera, koji se koristi van formalnog krivičnog postupka, najčešće od strane policije, zbog čega je kao takav izvan nadležnosti pravne norme, koja ga uglavnom ne definiše niti bliže uređuje.

Angažovanje i rad sa operativnim vezama treba razlikovati od prikupljanja prethodnih obavještenja. Prethodna obavještenja policija prikuplja od svih građana kojima su poznate pojedine činjenice u vezi sa krivičnim djelom i učinioem, dok operativne veze predstavljaju lica koja su posebno angažovana na dobrovoljnoj osnovi u cilju pružanja policiji relevantnih informacija od značaja za otkrivanje i dokazivanje učinjenih krivičnih djela ili za vršenje novih djela, kao i za druge poslove bezbjednosti, a njihovi subjektivni i objektivni uslovi omogućavaju takvu njihovu djelatnost. Prema tome, stvaranje i rad sa operativnim vezama ne može sa identifikovati sa kriminalističko taktičkom radnjom prikupljanja prethodnih obavještenja od građana, koja predstavlja širu i svakodnevnu aktivnost policije koja se odnosi na neograničeni broj građana, dok se rad sa operativnim vezama odnosi isključivo na određen broj lica koja su angažovana uz njihov pristanak za takvu saradnju. Ni određene procesne odredbe koje se odnose na pozivanje građana, razgovor sa njima i dokumentovanje sadržaja razgovora ne mogu se primijeniti na operativne veze sa kojima je policijski rad strogo konspirativan. U svakom slučaju, i jedan i drugi oblik kriminalističke djelatnosti imaju vezu sa građanima i zasnivaju se na saradnji policije sa građanima, koja od strane policije treba stalno da se razvija.

Policija ima interes da ostvaruje saradnju sa građanima, jer joj ta saradnja omogućava dolaženje do korisnih podataka i informacija o krivičnom djelu, učiniocu i dokazima, ili o drugim podacima od značaja za vršenje poslova bezbjednosti, s jedne, i do opšte obavještenosti o kriminalnim pojavama i drugim činjenicama vezanim za kriminalnu djelatnost ili bezbjednosnu problematiku, s druge strane. Znači, informacije dobijene putem angažovanja građana za saradnju mogu da budu od značaja za otkrivanje, razjašnjavanje i dokazivanje krivičnog djela ili grupe krivičnih djela, a mogu da predstavljaju jedan vid opšteg informisanja o stanju u određenoj sredini, s aspekta kriminalne djelatnosti i prisutnih drugih ugrožavajućih pojava. U tom cilju, policija i pruža odgovarajuću pomoć angažovanim licima, kako bi ona bila stručnija, spremnija i sposobnija za izvršavanje postavljenih zadataka.

Kada se razmatra djelatnost policije na planu saradnje sa građanima u cilju dobijanja relevantnih informacija i podataka, treba istaći i samoinicijativno angažovanje jednog dijela građana na planu pružanja policiji informacija koje mogu biti u vezi sa određenom kriminalnom djelatnošću, a mogu da imaju karakter opšte obavještenosti u odnosu na određeni prostor, sredinu ili objekat. Ovaj način dobijanja informacija od građana takođe se razlikuje od angažovanja operativnih veza, jer takvi građani nisu angažovani za saradnju od strane policije, niti su kao takvi evidentirani, i njihov broj zavisi od volje i inicijative samih građana koji nisu usmjeravani od strane policije. Međutim, informacije dobijene od građana teško da mogu da se odnose na dobro organizovane kriminalne organizacije, pa angažovanje operativnih veza posebno dolazi do izražaja u sredinama bliskim organizovanom kriminalitetu, korupciji, vršenju nasilničkih i drugih teških krivičnih djela, jer običan građanin nije u subjektivnoj ni objektivnoj mogućnosti da pruži informacije o takvoj kriminalnoj djelatnosti. Jedino angažovanjem operativnih veza, odnosno njihovom djelatnošću policija može da bude u toku zbivanja sa djelatnošću organizovanog kriminaliteta i da preduzima odgovarajuće kriminalističko-operativne radnje i mjere. Zbog toga policija dalje razrađuje oblike saradnje sa građanima, pa pored navedenih vidova dobijanja informacija od građana, policija angažuje za saradnju i lica koja su u neposrednoj blizini kriminalnog dešavanja ili su

po nekom drugom osnovu dovedena u vezu sa takvom sredinom, odnosno i lica iz kriminalnih sredina ili sličnih sredina u kojima se odvija raznovrsna asocijalna aktivnost ili aktivnost koja predstavlja realnu opasnost za vršenje krivičnih djela. Kako se može konstatovati, policija ostvaruje saradnju sa poštenim i lojalnim građanima, ali što se tiče operativnih veza, njih angažuje iz kriminalnih sredina i drugih sredina u kojima se dešavaju razne društveno negativne i štetne pojave.

Ni kriminalistička teorija, a ni praksa, ne daju opšte prihvaćenu definiciju pojma operativnih veza, odnosno lica koja se podvode pod njega. Svaki autor na svoj način prilazi ovom problemu, koristeći konvencionalne, i reklo bi se pristojne nazive, poput *informant*, *informator*, *doušnik*, *pouzdanik*, *vigilant* i sl., dok na drugoj strani imamo one koji su uvredljivi, te im kao takvim nema mjesta u modernom policijskom riječniku – *cinkaroš*, *njuškalo*, *taster* i sl. Motto i June,¹⁷³ na osnovu svog višegodišnjeg iskustva u radu sa ovom kategorijom lica, preporučuju da u neposrednom razgovoru sa informatorima, kao i drugim osobama, a u slučajevima kada se oni pominju, informatore treba oslovljavati izrazom prijatelj, s obzirom da on nije pežurativan, istovremeno ulivajući samopouzdanje kod samih informatora i uvjerenje da njihova uloga i značaj u istrazi nisu nemoralni, kao i da se oni sami u očima drugih (policije) tretiraju kao partneri i prijatelji. U Njemačkoj literaturi se za označavanje ovih lica koristi izraz *Vertrauter Mann*, odnosno *Vertrauter Personen*, što u prevodu znači povjerljiv čovjek, tj. osoba od povjerenja, dok se u Engleskoj i SAD-u srećemo sa pojmovima *Informer*, odnosno *Informant*. Prihvatili bismo stav Vodinelića¹⁷⁴ koji kao zajednički, generalni naziv za ovu kategoriju lica koristi izraz *ljudi koji saopštavaju u povjerenju*, s obzirom da je njihova osnovna, zajednička karakteristika tajnost (diskretnost) saopštavanja policijskim organima značajnih kriminalističko-bezbjednosnih informacija.

Tako Füllkrug¹⁷⁵ pod ovim pojmom u širem smislu podrazumijeva svaku osobu koja je spremna na angažovanje u nekom slučaju, prikrivenom saradnjom sa istražnim organima povodom razjašnjenja ili sprečavanja izvršenja nekog krivičnog djela. Po porijeklu, informatori mogu biti interni ili eksterni – u prvu grupu spadaju pripadnici organa koji su specijalno postavljeni u tu svrhu, poput prividnog kupca, dok su spoljašnji saradnici sve osobe izvan istražnih organa. Kod eksternih saradnika, Füllkrug ukazuje na različite motive saradnje. Tako mnogi informatori potiču iz kriminalne sredine, i u kontaktu sa organima vlasti teže ostvarenju nekih povlastica za sebe same – nekada i želja za dobitkom ili osvetom može podstaći informatore na saradnju, mada je često riječ i o ličnom kontaktu nekog službenika policije sa trećom osobom, koju on uspijeva pridobiti za ostvarenje svojih ciljeva.¹⁷⁶ Kraushaar¹⁷⁷ ističe da informatori, odnosno povjerljiva lica, u Njemačkoj nisu zakonom definisani, a u teorijskom i praktičnom smislu pod njima se podrazumijevaju osobe, koje nisu policijski ili pravosudni službenici, spremne da u dužem periodu prikupljaju i saopštavaju podatke koji pomažu razjašnjenju krivičnih djela i njihovom dokazivanju, pri čemu se identitet ovih lica čuva kao tajna. Angeleski¹⁷⁸ pod informatorima podrazumijeva fizička lica koja policiji sistematski, povremeno ili permanentno i na diskretan način, pružaju kriminalistički-relevantne informacije, ističući da je tajnost njihovog saopštavanja najvažniji element u definisanju ovog pojma.

¹⁷³ *Ibidem*, str. 54.

¹⁷⁴ Vodinelić, V.: *Problematika kriminalističko taktičkih instituta – informant, informator i prikriveni policijski izviđač u demokratskoj državi*, Bezbednost, br. 2, 1994, str. 177.

¹⁷⁵ Füllkrug, M.: *Das Ende des V - Mannes?*, Kriminalistik, br. 3, 1984, str. 122.

¹⁷⁶ *Ibidem*.

¹⁷⁷ Kraushaar, H.: *Behörden-angehörige als V-Personen*, Kriminalistik, br. 3, 1995, str. 186.

¹⁷⁸ Angeleski, M.: *Pojm i klasifikacija na informatorite*, Bezbednost, Skopje, br. 2, 1992, str. 146.

Rapp¹⁷⁹ ističe da mnogi ljudi, uključujući i policijske službenike, termine informant (informant) i informator, odnosno doušnik (informer) koriste u istom kontekstu, kao sinonime, što nije njihovo korektno tumačenje. Naime, informant je osoba koja policiji saopštava informacije do kojih je najčešće došla kao žrtva ili svjedok krivičnog djela, dok je informator (doušnik) saradnik ili kriminalac koji obezbjeđuje informacije za novac ili da bi stekao neku drugu povlasticu, poput smanjenja kazne ili imuniteta od krivičnog gonjenja. Pri tome postoje najmanje tri vrste doušnika, i to agent na licu mjesta (*agent in place*) ili potkazivač (*snitch*), prebjeg (*defector*) i agent provokator (*agent provocateur*). Najuobičajenija vrsta doušnika je potkazivač, koji tajno saopštava informacije ne ugrožavajući svoj status u kriminalnoj sredini, u kojoj i dalje egzistira. Prebjeg prelazi na stranu zakona, otvoreno saopštavajući informacije i otkrivajući svoje mjesto i ulogu u kriminalnom miljeu. Ovakav doušnik na taj način "spaljuje mostove" iza sebe, jer se više nikada ne može vratiti na staro, a na takav korak se odlučuje u cilju izbjegavanja odgovornosti za teška krivična djela, za koja snage zakona posjeduju dokaze, ili ga, pak, vodi nagon za osvetom – na prebjeg ga može motivisati i nezadovoljstvo svojim statusom u hijerarhiji kriminalne grupe, gubljenje bitke za prevlašću u bandi i sl. Zbog navedenog, prebjeg se po pravilu u krivičnom postupku pojavljuje kao svjedok optužbe, pa mu je u takvoj transparentnoj, javnoj i otvorenoj ulozi neophodno pružiti adekvatnu zaštitu. U protivnom, može biti fizički eliminisan, s obzirom da će kriminalne grupe, protiv kojih svjedoči, na sve načine pokušati da spriječe da na sudu da iskaz, koji po njih može biti poguban. Agent provokator je, prema Rapp-u, doušnik koji obavlja posebne zadatke za agenciju, odnosno svog neposredno rukovodećeg agenta, na taj način što zajedno sa njim ili samostalno organizuje realizaciju pseudo poslova i hapšenje kriminalaca. Korišćenje doušnika kao agenta provokatora je veoma važna istražna tehnika, s obzirom da legalne i praktične teškoće često mogu učiniti neadekvatnom upotrebu tajnog policijskog agenta u navedene svrhe.¹⁸⁰

Scherp¹⁸¹ informatore definiše kao lica koja, iako ne pripadaju istražnim organima, u tajnosti pomažu razjašnjenju krivičnih djela tokom dužeg vremenskog perioda, i čiji se identitet drži u tajnosti. Informatori nisu slučajni, jednokratni skupljači informacija, odnosno lica koja se koriste samo u određenoj prilici, ali i pored toga oni nemaju status službenika, zbog čega pojam informatora ne obuhvata institut prikriivenog istražitelja. Modly i Korajlić¹⁸² ukazuju na razliku pojmova informant i informator. Informant je osoba za vezu od povjerenja, neporočni građanin, koji saznaje za planirana ili počinjena krivična djela ili njihove učionice na osnovu svoje profesije, srodničkih, ljubavnih, susjedskih i drugih odnosa, i u vezi s tim tajno saraduje sa policijom. Informator u širem smislu predstavlja zbirni pojam za niz kategorija lica kojima se policija povremeno ili stalno, ali uvijek tajno, koristi za dobijanje kriminalistički važnih informacija. On u pravilu obuhvata: informante, pouzdanike, vigilante, provokatore, i sl. U užem smislu, to je svaka osoba spremna da se diskretnom (tajnom) saradnjom sa policijom ili drugim istražnim organima, angažuje na otkrivanju ili sprečavanju krivičnih djela. Benson¹⁸³ navodi da je informator (doušnik) pripadnik kriminalne organizacije, ili osoba sa izvjesnim znanjima o njoj, koja policiji diskretno saopštava ono što joj je poznato s njom u vezi.

¹⁷⁹ Rapp, B.: *Deep Cover - Police Intelligence Operations*, Paladin Press, Colorado, 1989, str. 33.

¹⁸⁰ *Ibidem*, str. 34.

¹⁸¹ Scherp, D.: *Die Polizeiliche Zusammenarbeit mit V-Personen*, Ergebnisse Einer Empirischem Untert Suchung; nav. prema Marinković, D.: *Suzbijanje organizovanog kriminala - specijalne istražne metode*, Beograd, 2010, str. 298.

¹⁸² Modly, D. i Korajlić, N.: *Kriminalistički riječnik*, Tešanj, 2002, str. 174-175.

¹⁸³ Benson, M.: op. cit. str. 31.

I kod nas Vodinelić¹⁸⁴ razlikuje dvije kategorije lica koja policiji tajno saopštavaju informacije značajne za njeno kriminalističko postupanje: informante i informatore. Pod informantima ovaj autor podrazumijeva lica koja slučajno i prigodno saznaju za planirana ili izvršena krivična djela i njihove učinioce, a najčešće ih karakteriše činjenica da često kontaktiraju sa veoma raznolikim svijetom (najčešće po prirodi svoje profesije), te su na taj način u prilici da saznaju mnoge informacije, između ostalog i one koje se odnose na svijet kriminala. Informant ne provocira krivično djelo, jednostavno, on nije na kriminalnoj sceni, već izvan nje ili u njenoj neposrednoj blizini. Informatori su osobe spremne da ne pripadajući policiji, na duže vrijeme, a svakako više od jednog slučaja, istražnim organima pružaju kriminalistički i krivičnopravno relevantne informacije, pri čemu se njihov identitet i uloga načelno čuvaju u tajnosti. U okviru informatora, Vodinelić razlikuje pouzdanike (garante), vigilante i agente provokatore.¹⁸⁵ Pouzdanik je građanin kome policija vjeruje na osnovu cjelokupnog proučavanja njegove ličnosti i iskustva u konspirativnom radu s njim. Zbog činjenice da u pogledu informacija koje saopštava važi visok stepen njihove istinitosti, često se naziva i garantom. Za razliku od pouzdanika, vigilant (lt. *vigilo*, *vigilare* – bdjeti, budno paziti) pripada kriminalnim krugovima, vršio je ili vrši krivična djela – jednostavno, on je kriminalac. Kreće se u onim sredinama koje su često nepristupačne kriminalističkim radnicima, u čemu je njegova naročita vrijednost. Kao treća kategorija informatora, prema klasifikaciji koju uvodi Vodinelić, agent provokator predstavlja lice koje navodi, podstrekava ili podstiče drugu osobu na vršenje krivičnog djela, u namjeri da ona bude uhvaćena u pokušaju njegovog ostvarenja, tj. *in flagranti*.

Stav Marinkovića¹⁸⁶ je da institut informatora suštinski podrazumijeva taj saradnički odnos između određenog lica (u toj ulozi) i pripadnika policije ili organa pravosuđa, te da je po svojoj prirodi prevashodno operativnog karaktera. Informator koji se u postupku poziva da svjedoči gubi krucijalno, suštinsko svojstvo konspirativnosti, sa njim se upoznaju kako pravosudni organi tako i okrivljeni, uključujući i širi krug lica iz kriminalnog miljea. Mogućnosti angažovanja takve osobe će ubuduće biti veoma ograničene, pa čak i isključene. Dobijanjem u jednoj krivičnoj stvari, svjedočenjem, suštinski se gubi mnogo više, s obzirom da je informator u konkretnom slučaju često nezamjenljiv. On je ekskluzivni član zakonite ili nezakonite društvene grupe, koji na osnovu svog objektivnog, stvarnog položaja u njoj, kao i svojih ličnih svojstava, raspolaže konkretnim informacijama, ili ono što je važnije, ima mogućnosti da kontinuirano uočava, registruje i saopštava određena saznanja, ili preduzima druge mjere i radnje. Da bi identitet informatora, kao i njegovo angažovanje u cjelini, ostalo u tajnosti, neophodno je predvidjeti preduzimanje raznih taktičkih kombinacija, prije svega na nivou policijskih organa, kojima će se obezbijediti dokazi uz istovremeno poštovanje i postizanje pomenutog principa tajnosti. Zbog navedenog, mogućnost pozivanja informatora u krivičnom postupku u svojstvu svjedoka treba izuzetno primjenjivati, i to, pod dva kumulativno ispunjena uslova: 1) da svjedočenje informatora u konkretnom slučaju predstavlja dokazno sredstvo *ultima ratio* karaktera, pri čemu interes dokazivanja (svjedočenja) preteže nad interesom daljeg angažovanja informatora u suzbijanju krivičnih djela; i 2) uz prethodni pristanak samog informatora na takvu procesnu ulogu. U samom postupku svjedočenja informatora, zavisno od njegovih svojstava, umiješanosti u nezakonite djelatnosti i sl., primijenit će se procesne odredbe koje se odnose na institut svjedoka saradnika ili zaštićenog svjedoka.

¹⁸⁴ Vodinelić, V.: op. cit. str. 181-182.

¹⁸⁵ *Ibidem*, str. 182.

¹⁸⁶ Marinković, D.: op. cit. str. 313.

Operativne veze se mogu podijeliti po raznim kriterijumima, ali je kod nas već uhodana podjela na informatore i saradnike. Međutim, kada govorimo o informatorima i saradnicima kao vrstama operativnih veza, onda se ne misli na onaj sloj građana koji samoinicijativno pruža informacije policiji ili koji se poziva radi davanja prethodnih obavještenja, već na ona lica koja je policija angažovala za saradnju, tj. na lica koja su dobrovoljno pristala da saraduju sa policijom, a objektivni i subjektivni uslovi omogućavaju takvu saradnju. U tom kontekstu treba istaći činjenicu da se u najvećem broju zapadnoevropskih zemalja za sve vrste operativne saradnje sa građanima putem operativnih veza koristi termin informant.¹⁸⁷ Prema nekim shvatanjima, postoji pet kategorija građana sa kojima policija kontaktira i koji mogu predstavljati izvor informacija:

1) *Građanin sa javnom sviješću* je kategorija građana koja daje podatke dobrovoljno i nije motivisana nikakvim posebnim interesom i ima karakteristike infomatora u smislu prijateljskih, rodbinskih, poznaničkih i drugih veza;

2) *Kontakt građani* su kategorija građana koja dostavlja vrijedne informacije, očekujući da njihov identitet bude zaštićen, ne očekujući neku naknadu. Radi se o građanima koji su po prirodi posla, stanovanja u prilici da zapaze relevantne podatke i informacije;

3) *Povjerljivi informant* - odnosi se na kategoriju građana koja može imati i kriminalni dosije i koji očekuju određenu materijalnu ili sličnu nadoknadu, uz želju da im identitet obavezno bude zaštićen;

4) *Povjerljivi informant-saučesnik*, odnosi se na lice koje učestvuje u kriminalnim radnjama, koje je odvojeno od srži kriminalne djelatnosti, ali tako i od glavnih dokaza. Ovdje se posebno razrađuje mogućnost učešća lica u manjem obimu, bez davanja dokaza, i sveukupna aktivnost mora biti odobrena i kontrolisana;

5) *Saučesnik-informant*, odnosi se na pojedince koji su od ranije registrovani kao policijski informanti, a njihovo učešće je direktno ili blisko u lancu dokaza (lice koje prenosi drogu, vozač kamiona i sl.) i rad sa ovom kategorijom lica je posebno organizovan i kontrolisan.¹⁸⁸

Na osnovu teorijsko-praktičnih iskustava utvrđeni su određeni principi tj. pravila odnosa policajca prema informantu i to:¹⁸⁹ 1) Budite svjesni motiva zbog kojeg vam informant pomaže, 2) Zapamtite da su većina informanata kriminalci, čije vam usluge ne bi trebale kada biste zaista imali alternativno rješenje, 3) Zadržite apsolutnu tajnost u vezi s identitetom i aktivnošću informanta. Ne smijete imati nikakvih ograničenja u vezi s otkrivanjem njegovog identiteta svome pretpostavljenom, to može biti samo vaše osiguranje, 4) Savjetujte informanta da bude oprezan, imajući na umu da može biti u opasnosti ukoliko neko posumnja da on saraduje sa policijskim organima, 5) Obezbijedite da informant ima neku uvjerljivu priču u slučaju da je vaš sastanak primjećen, 6) Budite diskretni pri sastajanju sa informantima. Odaберите prikladno mjesto daleko od sjedišta vašega radnog mjesta, 7) Dogovorite se da on koristi pseudonim kada vam telefonira, 8) Bilježite detalje sa sastanka i pregovora sa informantima koristeći taj pseudonim u registru odobrenih sastanaka, 9) Pobrinite se da vaš informant ne potiče druge na činjenje kriminalnih radnji da bi vas on o tome mogao obavijestiti, 10) Osigurajte da informant ne učestvuje u kriminalnoj radnji pod izgovorom da vama pomaže, 11) Ponekad može biti prikladno imati dva informanta koji rade odvojeno, ne znajući jedan za drugoga, da biste mogli dobiti potvrdu informacije, 12) Nikad nemojte praviti nagodbu ili obećanje koje ne možete izvršiti, ili koje može kompromitovati vas ili vaš odsjek ili neki drugi organ, 13) Ako informant očekuje da mu se plati, platite mu nakon obavljanja

¹⁸⁷ Internet: <http://www.irs.gov/irm/part9/ch04s02.html#d0e12841>

¹⁸⁸ Materijal IPTF u vezi sa informatorima.

¹⁸⁹ *Pravila postupanja sa informantima*, Izbor br. 3/94 Zagreb, 1994, str. 256.

akcije, a ne pri obećanju akcije, 14) Informant vam mora vjerovati. On preuzima rizik, vi od toga imate korist, 15) Izbjegavajte korišćenje termina kao što su “trava”, “njuškalo”, “cinkaroš”, itd. u odnosima s informantom, 16) Vi možete prezirati svog informanta, ali nemojte da on to primijeti, 17) Nikad se ne sastajte s informantom suprotnog pola nasamo. Uvijek sa sobom povedite kolegu, 18) Nemojte angažovati informanta na način da ga neko može greškom smatrati policajcem, 19) Ne razgovarajte o stvarima ili postupcima iz službe sa informantom ili u njegovom prisustvu, 20) Ne razgovarajte o svojim ličnim stvarima ili ličnim stvarima vaših kolega sa informantom ili u njegovom prisustvu, 21) Ne usvajajte moralne standarde informanta, 22) Nemojte, ako je moguće, učestvovati u hapšenju informanta koji je pod vašim nadzorom, 23) Usmjeravajte informacije odjeljenjima za obavještajni rad ako se one ne tiču direktno vas. Informanti će nastaviti da pružaju informacije kada vide da se po njihovim informacijama i djeluje, 24) Nikad ne pozivajte informanta kući, 25) Ako posjedujete dokaze da je vaš informant počinio krivično djelo, zapamtite da je on kriminalac i da treba biti osumnjičen kao i svaki drugi kriminalac. Stvar koje se on najviše boji jeste da ga vi ne uhvatite kako vas vara, 26) Tretirajte svaku sumnjivu osobu i prekršioca zakona kao potencijalnog informanta, a svakog informanta kao potencijalnog prekršioca zakona, 27) Usluge kriminalca-informanta predstavljaju jedan vid kriminalističke istrage. Vaše druženje s njim može vam biti prednost ili nedostatak, u zavisnosti od toga kako se postavite, 28) Nijedan informant nije vrijedan rizika da zbog njega kompromitujete svoju reputaciju ili karijeru.

10.2.3. Moralna dilema o angažovanju operativnih veza

Evidentna su različita moralna shvatanja u pogledu opravdanosti angažovanja građana za saradnju i angažovanja lica iz kriminalne sredine za saradnju od strane policije. Moralna shvatanja u odnosu na angažovanje operativnih veza su odraz društvenih odnosa u jednoj sredini i određenom vremenskom periodu, tj. nalaze osnovu u opštem društvenom moralu. Kroz razne periode razvoja društva mijenjao se odnos javnog mnjenja i morala prema angažovanju operativnih veza od strane policije. U nekim vremenskim razdobljima bila je posebno izražena potreba za ovom policijskom djelatnošću i angažovanje operativnih veza je bilo prilično zastupljeno. Takođe, u pojedinim etapama razvoja društva ova djelatnost je, u manjoj ili većoj mjeri, sa moralnog gledišta, osuđivana, ocjenjivana nepotrebno, a građani koji su saradivali sa policijom nazivani su špijunima, žbiovima, denuncijantima i drugim pogrđnim nazivima. Sigurno da je bilo pretjerivanja u pogledu angažovanja građana i lica iz kriminogene sredine za saradnju i da su se u tom kontekstu prikupljale i informacije koje nisu bile u direktnoj vezi sa suzbijanjem kriminaliteta i drugim društveno štetnim pojavama kojima se mogla narušiti bezbjednost. Međutim, bez obzira na još uvijek prisutne moralne dileme u pogledu angažovanja operativnih veza, njihovo angažovanje mora se posmatrati u sklopu postojećih društvenih odnosa i sveukupnog interesa društva za suprotstavljanje savremenim oblicima kriminaliteta. Takođe, ovu policijsku djelatnost treba posmatrati u sklopu sveukupne aktivnosti društva i međunarodne zajednice i uvođenja novih metoda i međunarodne saradnje na planu suzbijanja organizovanih oblika kriminalne djelatnosti.

Kada se govori o moralnom opravdanju za angažovanje građana za saradnju, mora se imati u vidu činjenica da je određena djelatnost policije vijekovima smatrana za nešto što je suprotno moralu jednog sloja ljudi i da vladajuća moralna shvatanja vuku određeno kulturno, konzervativno i prevaziđeno nasljeđe kada je u pitanju odnos policije i građana. Međutim, ako građanin želi da na dobrovoljnoj osnovi saraduje sa policijom, to je njegov lični stav, tj. njegovo pravo i dužnost da pruži sopstveni doprinos u suprotstavljanju kriminalitetu, što on može da doživi kao lični uspeh i satisfakciju. Angažovanje građana za saradnju se javlja i po osnovu ekonomskog interesa, pa se takva saradnja ne može zasnivati na prethodnim moralnim pogledima, niti u tom slučaju lice koje saraduje želi efikasno suzbijanje kriminaliteta, već je u

pitanju motiv koji predstavlja imovinsku korist, mada angažovano lice ipak svojim radom doprinosi efikasnijoj djelatnosti policije. Iskustva nekih zemalja pokazuju da se znatna finansijska sredstva izdvajaju za ovu vrstu operativnog prikupljanja informacija i podataka o krivičnim djelima i učiniocima, kako sada tako i u prethodnom periodu. Prema tome, moralna shvatanja u pogledu angažovanja operativnih veza nisu homogena i ona se međusobno razlikuju, a posljedica toga je upravo istorijski razvoj, nasljeđe i druga etiološka obilježja objektivne i subjektivne prirode u određenom društvu. To ukazuje na činjenicu da je lični interes različito motivisan i da postoje različiti ciljevi koje angažovano lice želi da ostvari. U svakom slučaju, angažovanje operativnih veza i odvijanje saradnje sa njima treba shvatiti kao metod djelovanja policije u suzbijanju kriminaliteta, a efikasno suprotstavljanje kriminalitetu jeste identičan cilj društva i pojedinca.

Kada je riječ o zastupljenosti motiva na strani informatora koji ih navode na saradnju sa policijom, ilustrativno je istraživanje koje je u Njemačkoj pokrajini Hesens sproveo Scherp.¹⁹⁰ Prema njegovim rezultatima, koji se odnose na uzorak sastavljen od 88% muškaraca i 12% žena informatora, stav policijskih rukovodilaca, odnosno kriminalističkih službenika koji njima neposredno upravljaju, jeste da novac predstavlja najčešći motiv angažovanja informatora. Nasuprot njihovom viđenju, tek je jedna trećina anketiranih informatora navela novac kao motiv svoje saradnje. Drugi najzastupljeniji motiv, prema pomenutom istraživanju, bio je egoizam, pod kojim je podrazumijevana želja za sticanjem boljeg položaja u pokrenutom krivičnom postupku, ili olakšavanje "procedure" za dobijanje vozačke dozvole, dozvole za rad lokala, prodavnice i sl.

Kada se govori o angažovanju operativnih veza iz kriminogenih sredina, treba poći od spoznaje da je društveni interes da se spriječi vršenje krivičnih djela, da se otkrije krivično djelo i učinilac te obezbijede dokazi. Polazeći od ličnih interesa lica koja se angažuju za saradnju, kod lica iz kriminogene sredine motiv saradnje može da bude i njihova rehabilitacija, što nije suprotno ni zakonskoj ni moralnoj normi, ali taj motiv može da bude i imovinska ili kakva druga korist, odnosno omogućavanje boljih uslova u njihovom daljem tretmanu. U svakom slučaju, postoji mogućnost da angažovanjem tih lica za saradnju dođe i do njihovog prevaspitavanja, čime se postiže veoma značajan preventivan efekat, što ukazuje i na opravdanost takve saradnje i sa moralnog gledišta.

Međutim, mora se konstatovati da je prevashodan cilj angažovanja lica za saradnju iz kriminogenih sredina upravo postizanje veće efikasnosti u suzbijanju kriminaliteta, posebno ispoljenih formi organizovanog kriminaliteta. Bitno je da se u angažovanju i tokom operativnog rada sa operativnim vezama poštuju propisi, da se radi stručno i organizovano u cilju dobijanja informacija i podataka značajnih za suzbijanje kriminaliteta, koje se na drugi način ne bi mogle dobiti i da se u svakoj situaciji vodi računa o zaštiti prava i sloboda građana, njihove časti i ugleda, jer je interes skoro svih građana da žive u društvu u kojem kriminalitet neće predstavljati neki ozbiljniji problem.

10.2.4. Sredine iz kojih se angažuju operativne veze

Kako je prethodno istaknuto, policija angažuje za saradnju lica koja pripadaju kriminogenoj sredini ili su locirana u njenoj blizini te lica koja ne pripadaju takvoj sredini, tj. koja nisu vršila niti vrše krivična djela.

Lica koja pripadaju kriminogenoj sredini predstavljaju onu kategoriju lica koja se bave kriminalnom ili nekom dugom društveno opasnom djelatnošću i, bez obzira na to što se radi o kriminogenoj sredini, ona ipak predstavlja dio društvene cjeline koja u širem smislu karakteriše određeno društvo. U tom kontekstu kriminogenu cjelinu možemo posmatrati kao:

¹⁹⁰ Scherp, D.: op. cit.; nav. prema Dundović, D.: op. cit., str. 40.

1) skup neodređenog broja ljudi koji vrše krivična djela,

2) skup neodređenog broja ljudi sa negativno devijantnim ponašanjima koja imaju obilježja prekršaja, a koja po svojoj sadržini i subjektivnim karakteristikama njihovih učinilaca imaju obilježja narušavanja lične bezbjednosti, mira građana i predstavljaju latentnu opasnost prerastanja u krivična djela,

3) skup neodređenog broja ljudi koji imaju devijantno negativno ponašanje bez obilježja krivičnog djela ili prekršaja, ali čija sadržina predstavlja latentnu opasnost da evoluiraju ka krivičnim djelima, odnosno da njegovi nosioci počnu da vrše krivična djela, kao što su npr. uživaoci droga, lica sa izvjesnim psihopatskim nastranostima i dr.¹⁹¹

Kako se iz prethodnog može konstatovati, kriminalna sredina ne može se shvatiti u užem smislu i određivati isključivo po izvršenim krivičnim djelima i njihovim učinocima, već se mora posmatrati u širem smislu i tim pojmom obuhvatiti i one sredine u kojima se vrše druge društveno štetne pojave za koje postoji opasnost da prerastu u pojedine oblike kriminalnog djelovanja. Ovakvo shvatanje kriminogene sredine omogućava jedan širi pristup preventivnoj djelatnosti policije, koja će biti u situaciji da spriječi mnoga devijantna ponašanja da prerastu u krivično djelo, odnosno da njihovi učinioci počnu da vrše i krivična djela.

Kada se govori o angažovanju lica iz kriminogene sredine, mora se imati u vidu činjenica da se pojam kriminogene sredine ne može uopštavati i da se ova sredina sastoji od drugih manjih kriminogenih sredina, koje se opet međusobno razlikuju po vrstama krivičnih djela koja vrše, objektima napada, sredstvima izvršenja, načinu ponašanja i po subjektivnim karakteristikama učinilaca krivičnih djela. Sve to ukazuje na određene specifičnosti pojedinih kriminogenih sredina koje ulaze u sastav veće kriminogene sredine, a ono što im je zajedničko, upravo jeste kriminogenost. Ove specifičnosti kriminogene sredine bitno je poznavati upravo prilikom angažovanja operativnih veza, jer to omogućava da se angažuje ono lice koje je stvarno potrebno i čiji profil odgovara zahtjevima policije za izvršavanje određenih zadataka, odnosno za lakši prodor u određenu kriminogenu sredinu.

Za angažovanje lica iz kriminogene sredine za saradnika nužno je poznavati kriminalnu djelatnost te sredine i drugih njenih bitnih karakteristika, odnosno vrste i načina vršenja krivičnih djela, i shodno tome vršiti analizu i prognozu njihovog daljeg vršenja i, u okviru toga, obuhvatiti i izvršena krivična djela sa nepoznatim učinocima, pri čemu se prethodno moraju prikupiti i provjeriti svi podaci o licu iz kriminogene sredine koje se planira angažovati, kako bi se mogle utvrditi njegove sklonosti i sposobnosti, motiv angažovanja i spremnost za saradnju.

Lica koja ne pripadaju kriminogenoj sredini karakteriše njihova ne pripadnost kriminalnoj sredini, ili takva njihova društvena pripadnost i položaj u društvu – različitim grupacijama – koji mogu da budu veoma različiti, ali među tim grupacijama postoji komunikacija, kao i komunikacija između pripadnika tih društvenih grupacija i pripadnika kriminogene sredine. Ove različite grupacije čine rodbinske, prijateljske i poznaničke veze sa licima iz kriminogene sredine. Takođe, u grupu lica koja ne pripadaju kriminogenoj sredini, a koja mogu da budu angažovana kao operativna veza od strane policije, spada i ona kategorija lica koja su po svojim radnim mjestima i položajima objektivno u mogućnosti da dođu u kontakt sa problemima suzbijanja kriminaliteta ili sa licima iz kriminogene sredine, kao i kategorija lica koja po subjektivnim osobinama mogu biti angažovana za operativnu vezu.

Rodbinske veze su karakteristične po psihološkoj povezanosti i većem stepenu međusobnog povjerenja, odnosno lice iz kriminogene sredine ima veće povjerenje prema nekoj svojoj rodbinskoj vezi koja nije u kriminalnoj sredini nego prema nekim drugim licima.

¹⁹¹ Kostić, S.: op. cit. str. 87.

Kvalitet njihovog međusobnog odnosa i povjerenja zavisi od stepena srodstva, izgrađenog međusobnog odnosa u prethodnom periodu, učestalosti komunikacija, međusobne zavisnosti, određenih interesa, kao i od karakteristika same sredine, običajnih i moralnih normi. Međutim, treba imati u vidu i činjenicu da bliskost srodstva ne mora uvijek da bude i garancija povjerenja pripadnika kriminalne organizacije u svoju rodbinsku vezu, pa je zato bitno sagledati sve druge elemente od kojih zavisi kvalitet ovih veza. Korišćenje rodbinskih veza teško da može da dovede do korisnih informacija kada je u pitanju organizovani kriminalitet, bilo u nacionalnim ili međunarodnim razmjerama, ali ove veze mogu da bude korisne prilikom razjašnjavanja i dokazivanja krivičnih djela maloljetnika, krivičnih djela u vezi sa zloupotrebom droga i dr.

Prijateljske veze se uglavnom zasnivaju na dugogodišnjem ličnom poznanstvu, zajedničkom provođenju određenog vremena u jednoj sredini (vojska, studije, bavljenje sportom i dr.), na dobrim komšijskim odnosima, zajedničkom hobiju (lov, ribolov i dr.), međusobnom komuniciranju i održavanju uspostavljenih veza, prijateljstvu iz detinjstva, što sve ukazuje na različito vrijeme i mjesto nastanka prijateljskih veza, ali i na motiv koji je doveo do njihovog uspostavljanja, pri čemu treba voditi računa da se intenzitet povezanosti i povjerenja vremenski mijenja. U tom kontekstu treba posmatrati i prijateljske veze koje se zasnivaju na pripadnosti određenoj nacionalnoj ili etničkoj grupi, naročito među onima koji se nalaze van prostora svoje nacionalne sredine, kao i prijateljske veze gdje je ljubav motiv njihovog nastanka. Prilikom angažovanja operativnih veza mora se voditi računa o prethodno navedenim karakteristikama, a posebno o motivu uspostavljanja veze, vremenu njenog trajanja, održavanju i međusobnom povjerenju lica iz kriminalne sredine prema takvoj vezi.

Poznaničke veze takođe se zasnivaju na ličnom poznanstvu lica iz kriminalne sredine sa drugim licem koji ne pripada kriminalnoj sredini, ali ta veza je mnogo slabija po kvalitetu nego prijateljska veza, jer nema kontinuiranog i stalnog međusobnog kontakta i stepen povjerenja nije izražen na onom nivou kao kod prijateljskih veza, ali je značajna ukoliko angažovano lice može da pruži korisne informacije i podatke o kriminalnoj djelatnosti do kojih dolazi upravo preko poznaničke veze koja se nalazi u kriminalnoj sredini. Prilikom angažovanja takvih lica treba prikupiti podatke koji se odnose na vrijeme nastanka i dužinu trajanja poznaničke veze, motiv uspostavljanja, stepen međusobnog povjerenja, učestalost komuniciranja i dr., kako bi se moglo ocijeniti da li lice koje se planira za angažovanje može, na osnovu poznaničke veze sa licem iz kriminalne sredine, da policiji pruži korisne informacije i podatke od značaja za sprečavanje i otkrivanje krivičnih djela i učinilaca te obezbjeđenje dokaza.

Lica koja po objektivnim svojstvima mogu biti angažovana predstavljaju onu grupu lica koja posjeduju objektivna svojstva, tj. koja se objektivno nalaze u takvoj situaciji da mogu da pružaju relevantne informacije u vezi sa kriminalnom djelatnošću. Ta njihova objektivna situacija može se zasnivati na mjestu u kojem žive, rade, povremeno borave, na radnom mjestu, vrsti poslova koje obavljaju, kontaktima koje ostvaruju, putovanjima i tome slično. Koja lica i na kojim radnim mjestima ili u kojem mjestu prebivališta se planiraju za angažovanje, zavisi od vrste i učestalosti vršenja krivičnih djela, prognoze vršenja krivičnih djela i same ugroženosti određenog objekta određenim oblicima kriminalne djelatnosti.

Lica koja po subjektivnim osobinama mogu biti angažovana takođe ne pripadaju kriminogenoj sredini, ali se njihove karakteristike zasnivaju na inteligenciji, komunikativnosti, snalažljivosti, spretnosti, obrazovanju, kao i posjedovanju određenih znanja, vještina i dr. U ovu grupu spadaju i ona lica čiji način života pruža mogućnosti da budu angažovana od strane policije, tj. da mogu da pruže korisne informacije, kao što su rekreativni igrači tenisa, posjetioci kafana, hotela i noćnih klubova, posjetioci skijaških centara, određenih plaža, ljetovališta i dr. Međutim, u ovu grupu mogu, takođe, spadati i lica koja imaju izraženi hobi, kao, na primjer, lov, ribolov, planinarenje, zatim izviđači, i dr., kao i

lica koja posjeduju posebna znanja iz određenih oblasti, kao što su na primjer lica koja znaju više stranih jezika, rad na kompjuteru i dr.

10.2.5. Angažovanje lica za saradnju

Svako angažovanje lica za saradnju zahtijeva prethodno donošenje plana angažovanja koji treba da sadrži elemente bitne za stvaranje operativne veze. Sadržaj plana angažovanja zavisi od vrste zadatka koji će se dati operativnoj vezi i od svojstava lica koje se planira angažovati, s tim što se ova dva elementa plana angažovanja ne mogu odvojeno posmatrati. U planu angažovanja mora biti naveden osnov angažovanja i obrazloženje zbog čega je odlučeno da se ide na taj osnov i zašto je baš konkretno lice određeno da bude kandidat za operativnu vezu. U planu se mora predvidjeti način uspostavljanja kontakta sa licem koje se planira za angažovanje, mjesto i vrijeme prvog kontakta, način nastupanja pripadnika policije u tom kontaktu i predmet razgovora sa pitanjima koja će se postaviti licu predviđenom za angažovanje. Neki autori predlažu da se u složenim operativnim zadacima čitav tok razgovora sa licem koje se planira angažovati kao operativna veza snimi, što svakako treba predvidjeti planom angažovanja. Cilj snimanja takvog razgovora jeste, između ostalog, i mogućnost analize ponašanja kandidata za operativnu vezu, ali isto tako i nastupa pripadnika policije u tom razgovoru.¹⁹²

Plan angažovanja operativne veze mora da sadrži i prve zadatke i usmjeravanje kandidata, pri čemu će se u svakoj konkretnoj situaciji odlučiti da li će se kandidatu odmah dati stvarni operativni zadatak ili će se simulirati zadatak u cilju provjere njegove iskrenosti i spremnosti za ovaj vid saradnje sa policijom. Takođe, planom rada angažovanja treba obuhvatiti bitna predviđanja nastupa policajca u samom angažovanju, kao i sam način odustajanja ukoliko dođe do razloga koji idu u prilog takvoj odluci. Kako se iz prethodnog može zaključiti, za angažovanje operativne veze, tj. određenog lica za saradnika mora prethodno da postoji potreba za takvim angažovanjem, odnosno da je izvjesno da je na drugi način nemoguće doći do informacija i podataka relevantnih za otkrivanje, razjašnjavanje i dokazivanje krivičnih djela.

Operativne veze se mogu koristiti na planu suprotstavljanja kriminalitetu i u vršenju drugih poslova bezbjednosti, ali se ne mogu koristiti za bilo koju drugu djelatnost koja nije od značaja za rad policije. Što se tiče operativnog zadatka u odnosu na potrebu angažovanja operativne veze, on se može ispoljiti u već izvršenom krivičnom djelu čiji je učinilac nepoznat, u postojanju osnova sumnje da je izvršeno određeno krivično djelo, u postojanju činjenica da se određena kriminalna djelatnost iz prošlosti može obnoviti u sadašnjosti, kao i u potrebi da se za dokazivanje pojedinih krivičnih djela pronađu odgovarajući dokazi, odnosno sredstva izvršenja krivičnog djela, predmeti pribavljeni krivičnim djelom ili predmeti koji su proistekli iz izvršenja krivičnog djela.

Kada je postavljen operativni zadatak i utvrđena potreba za angažovanjem lica za saradnju, slijedi identifikacija lica koja su u vezi sa tim zadatkom, i to lica koja su nosioci kriminalne djelatnosti ili su u vezi sa takvima, i lica koja, po objektivnim i subjektivnim svojstvima, mogu da pruže korisne informacije i podatke. Angažovanje operativne veze *de facto* predstavlja pridobijanje određene osobe za tajnu saradnju sa policijom. Sama identifikacija treba da bude u isključivoj nadležnosti operativnog radnika, odnosno policijskog službenika, koji na osnovu svog iskustva i ambijenta sredine koju kriminalistički-bezbjednosno pokriva, najbolje može procijeniti ko može biti produktivna i uspješna operativna veza. Provjera lica koje je u vezi sa kriminalnom djelatnošću sastoji se u utvrđivanje njegovog identiteta i prikupljanju drugih potrebnih podataka, ali i utvrđivanju lica

¹⁹² Matijević, M.: op. cit., str. 160.

koja su u situaciji da o tom licu policiji pruže korisne informacije. Lica preko kojih se vrši provjera, kako po mjestu stanovanja, tako i po mjestu rada ili drugim aktivnostima, mogu se podijeliti na angažovane i umoljene građane koji provjeravano lice poznaju. U principu, tim licima treba stručno pomoći da izvrše kvalifikovanu provjeru, što bi ih orijentisalo na provjeru onih činjenica koje su relevantne za donošenje operativnih zaključaka, ali s napomenom da ta orijentacija ne smije da djeluje ograničujuće na širinu i sveobuhvatnost provjere. Vrlo često za provjeru moramo da se obratimo i licima angažovanim za saradnju koja i sama pripadaju ili su pripadali kriminogenoj sredini, pri čemu treba biti obazriv kako se ne bi otkrile naše namjere.¹⁹³

Policijski službenici moraju biti svjesni da određeni ljudi pristaju na ulogu operativne veze kako bi saznali metode rada kriminalističke policije, njene ciljeve i obavještajne podatke kojima raspolaže. Oni svoje usluge mogu nuditi i u cilju identifikovanja prikrivenih istražitelja ili drugih informatora, kao i da bi eliminisali sopstvenu konkurenciju, ako je riječ o osobama iz kriminalne sredine. Nekada ih ciljano mogu slati i same kriminalne organizacije, da bi se pod ulogom informatora "infiltrirali" u policijske redove i "špijunirali" za njihov račun. Kao takvi, oni mogu dostavljati i istinite informacije o određenim događajima, koje ipak predstavljaju samo "mamac" za skretanje pažnje policije sa značajnijih nezakonitih aktivnosti, na one manje važne i svjesno žrtvovane. Zato, po pravilu, treba biti posebno obazriv u radu sa onim operativnim vezama koje same nude svoje usluge, ne bi li se izbegla situacija da se više podataka saopštava nego što se dobija.

Pogrešna procjena pravih motiva saradnje operativnih veza može stvoriti velike bezbjednosne probleme i dovesti u opasnost sve koji su angažovani na konkretnom predmetu istrage. Zato pitanje šta je pravi motiv, prije svega kada se izvjesna informacija nudi, treba uvijek postaviti i dati odgovor na njega.

Izbor kandidata za angažovanje za saradnju zasniva se na uporednoj analizi podataka o operativnom zadatku, podataka o licu za koje postoji operativna sumnja i podataka o mogućim kandidatima za angažovanje. Lice koje se planira angažovati za saradnju mora ispunjavati prethodno navedene objektivne i subjektivne uslove. Izbor lica za angažovanje je povezan i neodvojiv od osnova za angažovanje, pa je bitno da se utvrdi taj osnov. Osnov za angažovanje, po pravilu, treba da bude spremnost lica za saradnju, a sasvim rijetko da to budu neki drugi osnovi, kao npr. osnovi materijalne prirode, ili obavezujući materijal u odnosu na kriminalnu djelatnost lica.

Kriterijumi za utvrđivanje izbora kandidata za angažovanje su zavisni od operativnog zadatka i osobnosti lica za koja postoji operativna sumnja. Ali, i pored toga, mogu se postaviti neka opšta pravila. Kod utvrđivanja ovih pravila mora se uvijek imati u vidu osnov za angažovanje. Neki autori navode redoslijed osnova za angažovanje koji polazi od: 1) patriotizma i spremnosti lica da čuva bezbjednost društva, odnosno treba poći od lica kao primjernog člana društva, 2) postojanje motiva¹⁹⁴ da se riješi operativni zadatak ili pomogne posrnulom licu, 3) korišćenja pozitivnih osobina ličnosti koje su usljed okolnosti potisnute, a pod uslovom da postoji osnova i vjerovatnoća da se mogu potisnute pozitivne osobine

¹⁹³ Kostić, S.: op. cit., str. 98-101.

¹⁹⁴ Lični motivi mogu biti različiti i mogu se podijeliti na časne i nečasne. Časni moralni motivi mogu da budu oni motivi koji nisu posljedica nekog ličnog plana za izvršenje krivičnog djela ili prikrivanje izvršenog, kao i motiv pakosti prema drugom licu s ciljem da mu se nanese šteta i dr. Časni motivi mogu biti: ozlojeđenost izvršenim krivičnim djelom. Uspostavljanje većeg stepena sigurnosti na određenoj teritoriji u određenom vremenu, pomoć drugu, prijatelju ili rođaku da ne izvrši krivično djelo ili pronalaženje organizatora i podstrekača ako je djelo izvršeno (ovo naročito kod maloljetničke delinkvencije). U časne motive treba ubrojati želju i težnju lica koje je vršilo krivična djela da se rehabilituje, resocijalizuje i putem pomoći u borbi protiv kriminaliteta.

reafirmisati i dalje razvijati, 4) korišćenja nekih ličnih slabosti, ne sa ciljem da se one zloupotrebe, već da se potisnu u procesu saradnje koja ima za cilj da ih se čovjek oslobodi i 5) poseban osnov angažovanja može biti izraženi interes lica za sticanje materijalne dobiti, kroz konkretan doprinos u saradnji. U ovom slučaju se moraju imati u vidu dva momenta, i to: a) da se radi o značajnom operativnom zadatku i b) da protivusluga ne bude protivpravna i nemoralna.¹⁹⁵

Posebnu analizu zahtijeva problem korišćenja izvjesnog kompromitujućeg materijala kao sredstva prinude na saradnju određenog lica. Sve oficijelne instrukcije i uputstva koja se odnose na ovu problematiku ističu da se rad sa operativnim vezama mora zasnivati na principu njegove dobrovoljnosti, ali je diskutabilno da li ta "dobrovoljnost smije i može biti i iznuđena". Sa zakonskog i moralnog stanovišta ona je nesumnjivo isključena, ali se istovremeno mora priznati da je policija u praktičnom radu, bez obzira na to, prećutno toleriše i koristi. Riječ je o takvim saznanjima ili materijalu kojim raspolažu policijski službenici, čije bi objavljivanje moglo ozbiljno štetiti ugledu i afirmaciji osobe na koju se odnosi. Najčešće se radi o sadržajima koji ukazuju na izvršena krivična djela zvanično nepoznata istražnim organima, prikrivene poroke, ljubavne afere i sl., kojima se osoba klasično ucjenjuje ne bi li se primorala na saradnju. Sa moralnog i zakonskog aspekta diskutabilno je i činjenje određenih ustupaka ili usluga operativnim vezama, koje one traži od policije kao protivuslugu za svoj rad. Tako npr., kada je u pitanju angažovanje informatora zavisnika (narkomana), često se kao protivnagrada za datu informaciju traži određena količina psihoaktivnih supstanci, zaplijenjenih na osnovu takve informacije. Praksa nekih agencija u SAD-u koje se bore protiv falsifikovanja novca, da za datu informaciju i pomoć u dokazivanju ovih zločina plaćaju izvjesnu sumu novca, koja predstavlja procenat (npr. 5% ili 10%) od nominalne vrijednosti zaplijenjenih, falsifikovanih novčanica.¹⁹⁶

U praksi nije moguće angažovati neko lice za saradnju ako se ne utvrdi osnov koji bi to lice motivisao da saraduje sa policijom. Ponekad postoji dilema u odnosu na broj kandidata koje treba angažovati za saradnju i tu dilemu treba rješavati u zavisnosti od složenosti kriminalističko-operativne situacije, od potrebe izbora više kandidata ukoliko postoji neizvesnost ishoda angažovanja, i od potrebe da se u otkrivanje krivičnih djela i učinilaca te u obezbjeđenju dokaza uključi više angažovanih lica, usljed nesigurnosti da jedno angažovano lice može uspješno da prikupi potrebne informacije i podatke koji se odnose na određenu kriminalnu sredinu.

Angažovanje lica za saradnju, tj. saradnika uglavnom vrše pripadnici kriminalističke policije, ali nema smetnje da lica za saradnju angažuju i pojedini pripadnici uniformisane policije koji rade na suprotstavljanju kriminalitetu ili kada je potrebno angažovanje saradnika da bi se izvršio neki drugi bezbjednosni zadatak iz oblasti unutrašnjih poslova.

Prvi kontakt između pripadnika policije i kandidata za angažovanje ostvaruje se u zavisnosti od toga da li se oni međusobno poznaju pa mogu sami ugovoriti mjesto sastanka, ali uvijek van prostorija organa unutrašnjih poslova, ili se ne poznaju, pa prethodno utvrđuju mjesto svog prvog sastanka, kao npr. neki stan, kuću, lokal, restoran, hotel, ali po pravilu van mjesta u kojem radi pripadnik policije koji vrše angažovanje. Lice koje je kandidat da bude angažovano ne poziva se ni u prostorije organa unutrašnjih poslova, niti u stan pripadnika policije ili neke njegove druge prostorije. U svakom slučaju mora se voditi računa da ne dođe do kompromitacije. Razgovor ne smije odmah da počne od stvari, tj. od zadatka za koji se planira angažovanje lica, već se započinje temama iz svakodnevnog života, potom se sužava na bezbjednosnu problematiku, uz davanje mogućnosti kandidatu da se izjasni o određenim problemima. Potom se sagledava spremnost kandidata za angažovanje, u kom smislu njegov

¹⁹⁵ Kostić, S.: op. cit., str. 109.

¹⁹⁶ Motto, C. J., June, D.: op. cit., str. 14-15.

odgovor može biti pozitivan ili negativan, ali može da se i uzdrži od izjašnjavanja, što svakako nije razlog da se odmah odustane od daljeg nastojanja na njegovom angažovanju za saradnju.

U toku angažovanja lica za saradnju treba upoznati sa konkretnim operativnim zadatkom, usmjeriti njegovu djelatnost i pružiti mu odgovarajuću stručnu pomoć. Veoma je bitno da se zakaže naredni sastanak, utvrdi način održavanja kontakta, zakaže i rezervni termin za sastanak, jer uvijek postoji mogućnost da se zakazani sastanak ne održi. Takođe, angažovano lice treba upozoriti da ne smije da provocira vršenje krivičnih djela niti smije da izvrši krivično djelo ili učestvuje u izvršenju krivičnog djela.

Za angažovanje saradnika prijedlog podnosi neposredni rukovodilac organizacione jedinice, koji ukazuje na potrebu takvog angažovanja i predlaže pripadnika policije koji treba da izvrši angažovanje saradnika, dok odobrenje za angažovanje saradnika daje načelnik centra javne bezbjednosti ili lica koje on ovlasti, s tim što se, kada je u pitanju angažovanje lica po osnovu obavezujućeg materijala, saglasnost mora pribaviti i od Uprave kriminalističke policije MUP-a. U svakom slučaju vrši se prethodno operativna provjera takve ličnosti. Operativna provjera naročito obuhvata raniji život tog lica, tj. podatke da li je osuđivano, kada i za koja krivična djela, da li je kaznu izdržalo, u kojoj kazneno popravnoj ustanovi, njegove sklonosti i način življenja, društvo u kojem se kreće i provodi dio vremena, motive za saradnju, posebno njegov odnos prema određenoj kriminogenoj sredini, objektu ili prema određenoj kategoriji lica prema kojima je usmjerena operativna djelatnost policije, kao i druge bitne činjenice u zavisnosti od svake konkretne kriminalističko operativne situacije.

Mišljenja su podijeljena u odnosu na pitanje ko sve treba znati za operativnu vezu i saradivati sa njom: da li samo operativac koji je ostvario kontakt ili širi krug lica, prije svih nadležni policijski rukovodioci? Obećanu tajnost identiteta operativne veze i njene djelatnosti, datu od strane policije, treba čuvati kako zbog interesa policijske službe, tako i same operativne veze, bez obzira na razne pritiske iz policije ili izvan nje (tužilaštvo, sud i sl.). Zbog toga je uobičajeno da operativne veze djeluju pod šiframa, a njihov identitet se ne otkriva ni u policijskim spisima koji se tiču kriminalističke obrade krivičnih djela na čijem su rasvjetljavanju angažovani. S tim u vezi, kod nas se u policijskim organima vode posebne evidencije o korišćenju operativni veza, koje se sastoje iz registra i dosijea. U registru se unose redni broj operativne veze, prezime i ime, datum i mjesto rođenja, zanimanje, zaposlenje, adresa stana, pseudonim i ime operativnog radnika koji je sa njom u vezi. Dosije se vodi za svaku operativnu vezu ponaosob, i sastoji se iz dva dijela: (1) podataka o samoj operativnoj vezi – broj registra i pseudonim (ne i ime, ono se nalazi samo u registru), i (2) radnog dijela, koji sadrži sve izvještaje i obavještenja dobijena od operativne veze tokom njegove saradnje.¹⁹⁷

U odgovarajućim pismenima instruktivnog karaktera koja se odnose na ovu problematiku trebalo bi predvidjeti službeno lice ovlašćeno za rad sa informatorom, kao i lica odgovorno za njihovo nadgledanje. Preporuka je da se istražiteljima ne dozvoli kontaktiranje sa operativnim vezama nasamo, posebno u slučaju kada ih treba isplatiti za prethodni rad ili usluge. Takve susrete treba obavljati što diskretnije, ali ipak u prisustvu drugog istražitelja. Razgovor i viđenje sa operativnom vezom je potrebno sprovoditi periodično, npr. svakih 30 dana, da bi se držao aktivnim, ili, usljed neproduktivnosti, prekinuti dalju saradnju. Sam odnos između policijskog službenika, odnosno agencije i operativne veze mora biti na visoko profesionalnom nivou, i kao takav isključiti svaki društveni, finansijski i poslovni odnos, tj. odnos koji nije u vezi sa njegovim neposrednim angažovanjem. Tako npr., sa operativnom

¹⁹⁷ Marinković, D.: op. cit., str. 309.

vezom ne bi trebalo ulaziti u druženje, šetnje, porodične posjete, romantične veze, pozajmljivanje novca, poslovne veze, kontaktiranje nasamo, isplate bez prisustva svjedoka i sl.¹⁹⁸

Priručnik DEA-e propisuje osam koraka za uspješno upravljanje informatorima, i to:¹⁹⁹

- 1) *identifikovanje potencijalnih informatora* – zahvaljujući iskustvu, istražitelj zna da procijenjeni ko može biti produktivan informator;
- 2) *angažovanje* – informatori se angažuju uspostavljanjem veze sa određenim licima, tako što im se daju informacije o uslovima naknade ili plate;
- 3) *formiranje dokumentacije* – dokumentacija treba da da potpunu sliku o saradničkom odnosu, pri čemu je dosije informatora nužno redovno ažurirati;
- 4) *obuka* – informatori moraju biti obučeni da u svom radu sa osumnjičenim izbjegavaju podsticanje na krivično djelo, kao i gdje i kako sakupiti određene dokaze;
- 5) *razvoj odnosa* – neophodno je znati mogućnosti i granice informatora za saradnju, pri čemu treba prihvatiti samo njegov mogući maksimum;
- 6) *održavanje odnosa* – održavati informatora aktivnim, tako što se isti neće izlagati situacijama koje će ograničiti ili isključiti njegovu sposobnost za izvršenje zadataka, sa davanjem maksimuma;
- 7) *korišćenje* – treba raditi na tome da informator ne izgubi interesovanje za saradnju. U radu ih je često potrebno ohrabrivati; i
- 8) *kontrola* – najvažniji element za uspješno upravljanje informatorom je uspostavljanje kontrole nad njim. Ne treba dozvoliti da on upravlja istragom, bez obzira koliko u tome može biti uporan ili argumentovan. Informator mora shvatiti da konačnu odluku o slučaju donosi isključivo istražitelj.

10.2.6. Tok saradničkog odnosa

Kada se izvrši izbor među kandidatima i angažuje lice za saradnju po prethodnom odobrenju nadležnog starješine, sa tako izabranim saradnikom se operativno radi i održava kontakt od strane zaduženog pripadnika policije. Pripadnik policije koji je zadužen za operativni rad sa angažovanim licem mora ovom licu prvo detaljno i jasno da definiše i objasni zadatak zbog kojeg je angažovano. Sa saradnikom treba voditi razgovor u vezi sa postavljenim zadatkom, kako bi se pripadnik policije uvjerio da je saradniku jasno šta se od njega traži, odnosno kako bi stekao utisak o odnosu saradnika prema postavljenom zadatku. To je naročito bitno u onim situacijama kada postoje razlozi za nepovjerenje prema angažovanom licu, u slučaju čega pripadnik policije iznalazi načine da provjeri tačnost informacija dobijenih od angažovanog lica. Tu provjeru pripadnik policije može da izvrši poređenjem dobijenih informacija sa informacijama i podacima koje već posjeduje, praćenjem angažovanog lica i stvaranjem kontrolne operativne veze (paralelni saradnik).

Licu angažovanom za saradnju, odnosno saradniku, mogu se dati zadaci koji su u vezi sa operativnom djelatnošću na suzbijanju kriminaliteta. Ti zadaci se mogu odnositi na: 1) sprječavanje vršenja krivičnih djela, 2) otkrivanje krivičnih djela i učinilaca, 3) pripremanje krivičnog djela, 4) otkrivanje nepoznatih učinilaca već izvršenih krivičnih djela, 5) prikupljanje određenih dokaza u odnosu na krivično djelo i učinioca, 6) pružanje korisnih informacija o pojedinim kriminalnim sredinama, objektima i punktovima, 7) pružanje podataka o djelatnosti lica sklonih vršenju krivičnih djela.

Pored navedenih, od saradnika se može tražiti i izvršenje drugih zadataka u vezi sa sprečavanjem, otkrivanjem i dokazivanjem krivičnih djela, a šta će se sve tražiti zavisi od sadržaja konkretne kriminalističko-operativne situacije, sposobnosti, stručnosti saradnika i

¹⁹⁸ U koliziji sa navedenim principima ophođenja sa operativnim vezama jeste stav nekih policijskih službenika, čije dugogodišnje iskustvo u radu sa operativnim vezama govori da je "iznenačujuće kako su mnoge operativne veze zadovoljne i ispunjene svojom ulogom kada istražitelj odvoji malo vremena i pozove ih na kafu ili sendvič, kako bi prijateljski popričali". Nav. prema Motto, C. J., June, D.: str. 61.

¹⁹⁹ D.E.A. *Narcotics Investigative's Manual*, str. 70.

njegovih objektivnih mogućnosti, pri čemu treba voditi računa o osnovnom pravilu da se od saradnika ne mogu tražiti oni zadaci koji su van njegovih subjektivnih i objektivnih mogućnosti i za koje se pretpostavlja da ih on ne može izvršiti.

Pripadnik policije mora stalno da izgrađuje svoj odnos prema angažovanom licu u smislu korektnosti i uzajamnog povjerenja, stavljajući mu do znanja da on vrši jednu korisnu djelatnost u cilju suprotstavljanja kriminalitetu, ali ukazujući mu na činjenicu da će, ako izvrši neku kriminalnu radnju, odgovarati u granicama svoje krivične odgovornosti. Nije dozvoljeno da pripadnik policije u ime organa unutrašnjih poslova nudi angažovanom licu razne usluge i druga obećanja koja nisu u skladu sa propisima, odnosno koja se ne mogu ili ne smiju ispuniti. Prema tome, saradnički odnos ne pruža bilo kakvu zaštitu angažovanom licu u pogledu njegove krivične odgovornosti ukoliko učini krivično djelo. U rješavanju određenih zadataka na planu prevencije i represije kriminaliteta, ukazaće se potreba da se angažovano lice ugradi u određenu kriminalnu sredinu, ili pak približi njenoj kriminalnoj djelatnosti. Tu su moguće sljedeće situacije: 1) angažovano lice pripada kriminogenoj sredini i obuhvaćeno je operativnom situacijom, 2) angažovano lice ne pripada kriminogenoj sredini ali lica koja su obuhvaćena operativnom situacijom imaju u njega povjerenje, te su mu poznate radnje i namjere koje predstavljaju kriminalnu djelatnost, 3) angažovano lice je izvan nosilaca kriminalne djelatnosti ali je objektivno u mogućnosti da uočava, fiksira tragove i činjenice i o njima izvještava.²⁰⁰

Navedene kategorije angažovanih lica opredjeljuju radnje i mjere pripadnika policije na pripremi saradnika za ubacivanje u kriminalnu sredinu. Najmanje problema ima kada se radi o prvoj kategoriji, odnosno kada angažovano lice pripada kriminogenoj sredini, jer je tada dosta olakšana njegova ugradnja, ali se mora voditi računa o novonastaloj situaciji u kojoj angažovano lice ima određene zadatke koje treba da izvrši za potrebe policije, koji će često prouzrokovati određene psihološke promjene i zahtijevati izvesnu promjenu u ponašanju i djelatnosti angažovanog lica.

Da bi tok saradnje tekao uspješno i davao određene rezultate, nužno je da pripadnik policije održava vezu sa angažovanim licem prema potrebi, u zavisnosti od kriminalističko operativne situacije i raspoloživih mogućnosti. Najbolje je da se veza održava neposrednim kontaktima, a da se takvi sastanci održavaju na onim mestima gdje je zagarantovana tajnost. Veza između pripadnika policije i angažovanog lica može se održavati i posredstvom trećeg lica, a kontakti se mogu odvijati i pismenim putem, telefonom, mobilnim telefonom, elektronskom poštom i sl., ali ove načine treba koristiti samo izuzetno i kada nužnost to nalaže. Pored telefona i kompjutera, od tehničkih sredstava mogu se koristiti radio stanica, telegraf, teleprinter i telefaks, sredstva koja takođe ne garantuju potpunu tajnost. Jedan od ranijih načina održavanja veze sa angažovanim licem jeste javka, koja predstavlja mjesto koje je unaprijed određeno i ugovoreno za ostavljanje izvještaja, odnosno zadataka i uputstava za rad. Ovaj način održavanja veze treba takođe izbegavati, jer ima niz nedostataka i praćenjem može da bude otkrivena saradnička djelatnost.

Izvještaj koji saradnik podnosi može biti u usmenoj ili pismenoj formi i na osnovu njega pripadnik policije sastavlja poseban izvještaj, sa čijim sadržajem upoznaje neposrednog starješinu. U izvještaju se ne pominje ime niti drugi podaci vezani za angažovano lice, već se izvještaj piše u trećem licu, a angažovano lice se oslovljava pseudonimom, s tim što izvještaj treba da sadrži i zadatke koje je pripadnik policije prenio angažovanom licu. Potrebno je istaći činjenicu da ne treba imati puno povjerenje u informacije dobijene od angažovanog lica, već te informacije treba provjeriti kroz druge oblike kriminalističke djelatnosti, a naročito ako je lice angažovano na osnovu obavezujućeg materijala.

²⁰⁰ Kostić, S.: op. cit., str. 132.

U radu policije s angažovanim licem dešavaju se i takvi slučajevi da saradnik promijeni prebivalište, ili da pripadnik policije koji je održavao vezu sa saradnikom promijeni radno mjesto ili ode u penziju. U takvom slučaju treba sagledati o kakvom se saradniku radi, pa ako je to kvalitetan saradnik koji se i dalje može koristiti za operativnu djelatnost policije, onda se takav saradnik predaje na vezu drugom pripadniku policije, ali je za takav postupak potrebna i saglasnost saradnika.

Saradnički odnos nije beskonačan i on u određenim slučajevima prestaje, i to: 1) ako je završen zadatak zbog kojeg je lice bilo angažovano za saradnju, 2) ako više nema potrebe za određenim profilom saradnika, 3) ako angažovano lice više nije u objektivnoj i subjektivnoj mogućnosti da pruža informacije i podatke od značaja za suzbijanje kriminaliteta, 4) ako angažovano lice umre, 5) ako se angažovano lice razboli od bolesti koja mu onemogućava takvu djelatnost, 6) na zahtjev angažovanog lica, 7) kada saradnik promijeni mjesto prebivališta, ili pripadnik policije radno mjesto, a saradnik nije dao saglasnost da bude preuzet od drugog pripadnika policije, 8) kada interesi organa unutrašnjih poslova to zahtijevaju.

U organizacionim jedinicama unutrašnjih poslova vodi se posebna evidencija o licima angažovanim za saradnike u skladu sa odredbama posebnog akta ministra unutrašnjih poslova.

10.2.7. Zaštita saradničkog odnosa

Saradnički odnos koji se odvija između angažovanog lica i pripadnika policije podliježe posebnoj zaštiti, ostaje tajna i nakon okončanja te saradnje, a obuhvata mjere zaštite prema licu angažovanom za saradnika, zaštite pripadnika policije i povjerenja u rad organa unutrašnjih poslova i zaštite izvršenja operativnog zadatka. Čitav tok saradničkog odnosa odvija se uz poštovanje načela kriminalističke operative, a posebno načela čuvanja službene tajne, tako da za uspostavljeni saradnički odnos zna samo najuži i onaj nužni broj pripadnika policije, jer se radi o specifičnom operativnom metodu koji jedino pod takvim uslovima može da se koristi i doprinese dobijanju značajnih operativnih informacija. Zaštita lica koje je angažovano za saradnika podrazumijeva zaštitu tjelesnog integriteta, zaštitu ugleda i položaja tog lica u društvu, zaštitu njegove porodice i materijalnih dobara, kao i zaštitu u slučaju da angažovano lice izgubi život, bude povrijeđeno ili se razboli, a te posljedice nastanu u vezi sa poslom njegovog angažovanja. Treba istaći i činjenicu da sa saradniku nadoknađuju stvarni troškovi koje je imao u toku izvršenja operativnog zadatka. Pored toga, saradnik se može nagraditi (novac, poklon, usluga i sl.) ukoliko se ocijeni da je uložio posebne napore u izvršavanju operativnog zadatka.

U kojoj mjeri će biti zaštićeno povjerenje u rad organa unutrašnjih poslova, zavisi prije svega od efikasne zaštite lica angažovanog za saradnju, jer ukoliko se uspostavi potpuna zaštita saradnika i onemogućiti njegova kompromitacija ili nanošenje nekih drugih štetnih posljedica, gdje posebnu ulogu ima operativni radnik, koji, održavajući tu vezu, mora da vodi računa i o sopstvenoj zaštiti i zaštiti organa, onda se stiču uslovi i za zaštitu konkretne operativne djelatnosti i za povjerenje u rad organa unutrašnjih poslova od strane građana, ali i od drugih angažovanih operativnih veza. Policija mora da u svom operativnom radu striktno primijenjuje načelo čuvanja službene tajne i da u tajnosti drži izvore obavještenja, informacija i podataka, čime i razvija povjerenje u organe unutrašnjih poslova, jer u suprotnom, ako se izgubi povjerenje, teško će se moći više angažovati novo lice za saradnju, što će svakako otežati operativan rad na suzbijanju kriminaliteta. Zbog toga cjelokupna zaštita saradničkog odnosa, odnosno angažovanog lica, pripadnika policije, operativnog zadatka i ugleda i povjerenja u organ unutrašnjih poslova, obuhvata zaštitu prije angažovanja, u toku saradničkog odnosa i nakon prestanka tog odnosa. Ovi vidovi zaštite su nužni i svaki od njih ima određene specifičnosti u zavisnosti od toga o kojem se vidu zaštite radi, pa je potrebno da

pripadnik policije u svakoj situaciji preduzima odgovarajuće radnje i mjere na zaštiti saradničkog odnosa.

Posebno značajno pitanje koje se postavlja u domenu zaštite lica angažovanih za saradnju jeste da li se operativna veza može koristiti kao svjedok u krivičnom postupku. Ovo pitanje je u posebnom aktu ministra unutrašnjih poslova riješeno na restriktivan način, tako da se saradnik može koristiti kao svjedok izuzetno, i to uz njegov pristanak i odobrenje starješine koji je dao saglasnost za njegovo angažovanje. U praksi se dešava da sudovi traže da se saradnik sasluša kao svjedok, pozivajući se na odredbe ZKP koje se odnose na dužnost svjedočenja. Ukoliko se saradnik pojavi kao svjedok, otkriva se njegov identitet, njegova operativna saradnja, identitet pripadnika policije koji je držao na vezi saradnika, odnosno čitav saradnički odnos koji je sproveden konspirativno, odnosno koji je bio tajnan, tada dobija javni karakter. U takvom slučaju policija nije adekvatno zaštitila ni saradnika, ni operativni zadatak a ni dobijene rezultate, ni policajca koji je radio sa saradnikom, kao ni povjerenje u sam organ unutrašnjih poslova. Saradnik čiji identitet je otkriven doživio niz neprijatnosti u društvenoj sredini, a građani i druga angažovana lica izgubio povjerenje u policiju, pa je logično da će se to odraziti kao izbjegavanje građana i lica iz kriminogenih sredina da sarađuju sa policijom, što će onemogućavati policiji da održi postojeće i angažuje nove operativne veze. U interesu operativnog rada policije, značaja i doprinosa lica angažovanih za saradnju u suzbijanju kriminaliteta, a imajući u vidu nastale posljedice otkrivanja identiteta saradnika, mišljenja smo da saradnici ne trebaju da se pojave kao svjedoci na sudu, pa ni po cijenu da dođe do oslobađajuće presude.

10.2.8. Zaštita od dezinformacija i dvojna uloga angažovanog lica

Kako je prethodno već navedeno, policija angažuje za saradnju građane iz raznih sredina, kako poštene i lojalne građane, tako i ona lica koja potiču ili su još u kriminalnoj sredini ili u njenoj neposrednoj blizini, pa nije logično ni očekivati da sve te kategorije lica imaju identična lična shvatanja i da sva ta lica iskažu odgovarajuću iskrenost u toku saradničkog odnosa. Naročito se to ne može očekivati od onih angažovanih lica koja su u vezi sa kriminogenom sredinom, koja u određenim situacijama ispoljavaju neiskrenost koja može biti spontana, ali daleko su češće svjesna i zlonamerna, sa ciljem dezinformisanja pripadnika policije koji održava saradničku vezu.

Dezinformacije mogu biti aktivne i pasivne. Pod aktivnom dezinformacijom podrazumijevaju se obavještenja koja su lažna i koja imaju nečasne motive. Ovi motivi mogu biti posljedica dvojakih ciljeva: prvi, da se odvrti pažnja operativne djelatnosti policije od operativnih zadataka kako bi krivično djelo moglo da se izvrši, i drugi, da se lažnim obavještenjem onemogući raskrinkavanje kriminalne djelatnosti. Pasivna dezinformacija se sastoji u tome što se prihvata saradnja ali se ne pružaju obavještenja o kriminalnoj djelatnosti, već se činjenice o takvoj djelatnosti prećutkuju, čime se postižu istovjetni ciljevi kao i kod aktivne dezinformacije, odnosno čime se takođe parališe operativno dejstvo organa unutrašnjih poslova.²⁰¹ Kada se govori o dezinformaciji, bitno je istaći i takvu situaciju kada angažovano lice djelimično pruža informacije koje nisu lažne, znači pruža tačne informacije koje nisu potpune, već djelimične, a s ciljem da pripadnik policije stekne povjerenje u njega, što mu omogućava da vrši krivična djela ili da krije već izvršena krivična djela i njegove učinioce. Ovaj vid dezinformacije je veoma opasan i može da pripadnika policije dovede u zabludu, što može da se odrazi na efikasnost izvršenja operativnog zadatka.

Policija mora da preduzme blagovremene i adekvatne mjera na planu zaštite od dezinformacija, koje uglavnom mogu da se klasifikuju na opšte i posebne mjere zaštite. Opšta

²⁰¹ Kostić, S.: op. cit., str. 152.

zaštita od dezinformacija podrazumijeva da pripadnik policije posjeduje odgovarajuću stručnost, da sagledava kriminalnu situaciju, analizira izvršena i prognozira buduća krivična djela, da bude blagovremeno, tačno i potpuno informisan o svim pitanjima iz oblasti kriminaliteta na čijem suzbijanju radi, da stalno provjerava tačnost dobijenih informacija i podataka, što će mu omogućiti komparaciju podataka i informacija kojima raspolaže sa podacima i informacijama koje je dobio od angažovanog lica i koje moraju da budu podvrgnute proveri, kako bi se utvrdilo da li su tačne i potpune. Posebna zaštita se zasniva na neposrednom održavanju veze od strane pripadnika policije sa angažovanim licem, na njegovom praćenju, analizi njegovog ponašanja i djelovanja, na stalnoj logičnoj analizi dobijenih informacija i podataka i na procijeni da li se one mogu primijeniti na konkretan slučaj. Na osnovu analize svih podataka i činjenica kojima pripadnik policije raspolaže u odnosu na angažovano lice, a imajući uvidu sadržaj i značaj operativnog zadatka, pripadnik policije će procijeniti da li je potrebno da, u cilju kontrole angažovanog lica, angažuje drugo lice, tj. paralelno angažuje još jedno lice. Pri odlučivanju da li će angažovati paralelno drugo lice, pripadnik policije će izvršiti konsultaciju sa svojim starješinom, pa potom uz njegovo odobrenje angažovati drugo lice za saradnju. U suštini, radi se o prikupljanju podataka i informacija u okviru istog operativnog zadatka od strane dva saradnika, koji međusobno ne kontaktiraju, niti su u bilo kakvoj vezi, jer je to jedan od efikasnih načina da se pripadnik policije uvjeri da li je prethodno angažovano lice iskreno u svojoj saradnji, odnosno da li dostavlja tačne, potpune i blagovremene informacije. U zaštiti od dezinformacija angažovanih lica nužan je jedan organizovani i kontinuirani pristup organa unutrašnjih poslova, pri čemu svaki konkretan slučaj mora biti posebno razmatran i analiziran u cilju preduzimanja konkretnih mjera zaštite.

11. Simulovani i kontrolisani otkup predmeta i simulovano davanje potkupnine

Simulovani otkup je jedna, a simulovano davanje potkupnine druga posebna istražna radnja, znači radi se o dvije posebne istražne radnje koje spadaju u simulovane pravne poslove i njihova primjena posebno dolazi do izražaja u otkrivanju, razjašnjavanju u dokazivanju krivičnih djela iz oblasti krijumčarenja i nedozvoljene trgovine, odnosno za dokazivanje pojedinih korupcijskih krivičnih djela.

Pod sklapanjem simulovanih pravnih poslova prvenstveno treba podrazumijevati kupoprodajne poslove, koji se odnose na robu ili predmete koji su proistekli, pribavljeni ili namijenjeni izvršenju krivičnog djela, ili su na drugi način u vezi sa nezakonitim djelatnostima. Takvi predmeti su najčešće opojne droge, oružje ili radioaktivni materijal, čija je proizvodnja i promet strogo kontrolisana, ili, pak, roba široke potrošnje, koja se u cilju izbjegavanja plaćanja carine ili poreza krijumčari. Predmet kupoprodaje mogu biti i lica u procesu trgovine ljudima, krađeni automobili ili mobilni telefoni, kao i falsifikovani novac koji ima svoju cijenu na kriminalnom tržištu. Primjenom radnje simulovanog otkupa dolazi se do veoma značajnih dokaznih i operativnih informacija koje se odnose na određenu kriminalnu djelatnost, a može se utvrditi i identitet pojedinih pripadnika kriminalne organizacije i, naravno, otkriti krivično djelo i njegovi učinioci.

Simulovano davanje potkupnine se pretežno odnosi na krivična djela primanja i davanja mita i druga korupcijska krivična djela, čije dokazivanje uobičajnim dokaznim sredstvima predstavlja poteškoće organima krivičnog gonjenja. S obzirom da sama korupcija podrazumijeva dvostrani odnos u kojem jedna strana traži ili prima, a druga nudi ili daje mito, to se i fingiranje ovih djelatnosti može podvesti pod sklapanje simulovanih pravnih poslova u širem smislu. Smatramo da u ovom slučaju treba predvidjeti mogućnost kako simulovanog davanja, tako i simulovanog primanja mita, uz davanje ovlašćenja za neposredno preduzimanje ovih radnji, naravno pod kontrolom i nadzorom policije ili organa pravosuđa, i samim građanima. Ovo posljednje je neophodno iz razloga što je koruptivni odnos često

ekskluzivnog karaktera kada je riječ o licima koja u njemu učestvuju, tako da ulogu građanina kome se traži ili nudi mito ne može preuzeti prikriveni isljednik. Dakle, nakon prijave djela od strane pasivnog subjekta korupcije, istom treba dati legitimaciju neposrednog učešća u realizaciji same koruptivne radnje, te ga u tom cilju snabdjeti traženim novcem ili predmetima, ili mu omogućiti uzimanje nudenog novca ili stvari, sve u kontrolisanom, nadziranom okruženju i simulovanim uslovima.²⁰² Nakon predaje iznosa simulovane potkupnine, mora se osigurati sudska naredba za pretresanje lica ili njegovog stana, odnosno drugih prostorija i procesnog osiguranja dokaza o izvršenom krivičnom djelu.²⁰³

Da bi se ove dvije posebne istražne radnje mogle koristiti, potrebno je da policija raspolaže relevantnim informacijama o pripremi za izvršenje nekog od navedenih ili drugih krivičnih djela gdje postoji mogućnost njihovog korišćenja. Korišćenje simulovanog otkupa kod krivičnih djela krijumčarenja uglavnom se zasniva na nekompromitovanoj operativnoj vezi (informer, saradnik) ili na radu prikrivenog istražitelja u nekoj kriminalnoj organizaciji, dok korišćenje simulovanog davanja potkupnine kod korupcijskih krivičnih djela može da se zasniva na relevantnim informacijama dobijenim od lica od kojih se traži davanje novca ili neke druge vrijednosti, od građanina koji je došao do takvog saznanja, kao i na informacijama do kojih je došla policija operativnim radom. Najčešće operativne veze ili prikriveni istražitelj po odobrenju kriminalne organizacije traži „kupca“, u dogovoru sa policijom, za krijumčarenu robu, kako bi se uzorci pojedinih vrsta robe ili manje količine robe prodavale bez otkrivanja od strane policije, koja najčešće i igra ulogu kupca, čime operativna veza i prikriveni istražitelj ostvaruju veće povjerenje u kriminalnoj organizaciji, a policiji se omogućava da otkrije i dokaže kriminalnu djelatnost, kada procijeni da postoje najpovoljniji uslovi za presijecanje i hvatanje učinilaca i oduzimanje krijumčarene robe. Kada se procjenjuju povoljni uslovi, treba imati u vidu ne samo vrstu i količinu krijumčarene robe, nego voditi računa i o broju učinilaca u tom kriminalnom lancu, o njihovom statusu i hijerarhiji i kriminalnoj organizaciji.

Simulovani otkup predmeta i simulovano davanje potkupnine ne smiju da predstavljaju podstrekavanje na izvršenje krivičnog djela, mada postoje prigovori da u korišćenju ovih posebnih istražnih radnji postoje i neki elementi provociranog krivičnog djela. Međutim, takvi prigovori se ne mogu prihvatiti, jer se ovim radnjama niko iz kriminalne sredine ne provocira na vršenje krivičnog djela, jer je to osnovna djelatnost kriminalne organizacije, a u konkretnom slučaju već postoji odluka o izvršenju određenog krivičnog djela, ponekad i više krivičnih djela, pa djelatnost operativnih veza i prikrivenog istražitelja u ponudi da pronađu kupca u daljoj distribuciji robe ne može predstavljati podstrekavanje na izvršenje krivičnog djela.²⁰⁴

Tokom sprovođenja ovih radnji, u mnogim kriminalističkooperativnim situacijama, ukazaće se potreba i za tajnim snimanjem lica i predmeta. Prikupljeni podaci, snimci, isprave i predmeti do kojih se došlo primjenom ovih posebnih istražnih radnji mogu se koristiti kao dokaz u krivičnom postupku, što znači da ove radnje imaju dokazni značaj, a što je veoma bitno za otkrivanje, razjašnjavanje i dokazivanje krivičnih djela za koja se ove radnje mogu uspješno primijeniti. Kada je riječ o simulovanim radnjama, cilj primjene metoda tajne opservacije tokom njihove realizacije ima prvenstveno za cilj da obezbijedi dokaze koji će sudu autentično i objektivno predočiti sam postupak njihovog sprovođenja. Ukoliko se ove radnje sprovode za neka druga krivična djela, osim onih navedenih u ZKP, dobijeni materijali i podaci ne mogu se koristiti kao dokazi u krivičnom postupku. Pripadnici organa unutrašnjih

²⁰² Bošković, M. i Matijević, M.: op. cit., str. 318.

²⁰³ Simović, M.: op. cit., str. 171-172.

²⁰⁴ Bošković, M.: *Organizovani kriminalitet i korupcija*, Banja Luka, 2005. str. 229.

poslova koji su sprovodili ove radnje mogu se saslušati kao svjedoci u toku krivičnog postupka, što stvara mogućnost pribavljanja ličnog dokaza.

Treba istaći da svojstvo simulovanosti mogu imati samo one radnje čija se posljedica može fingirati, poput ilegalne trgovine predmeta krivičnih djela, dok u slučaju inkriminacija teške tjelesne povrede, ubistva ili silovanja, simulovanje nije moguće. Pri uspostavljanju kriminalnog kontakta koji za cilj ima postizanje dogovora za izvršenje, kao i samog izvršenja krivičnog djela u simulovanim uslovima, prirodno dolazi do uticaja jedne kontaktne strane u odnosu na drugu, odnosno njihove interakcije, koja, kada je riječ o pripadniku službe, ne bi smjela da sadrži elemente podstrekavanja na zločin. Istovremeno, ona nužno podrazumijeva davanje prijedloga za realizaciju određenog posla ili radnje, mjestu i vremenu njihovog preduzimanja, kao i druge uobičajeno konkretizujuće elemente, tako da je izvjestan oblik navođenja, odnosno usmjeravanja, u ovom slučaju neizbežan.²⁰⁵

Simulovane djelatnosti, kao istražni metod i način infiltracije u kriminalnu sredinu, mogu realizovati informatori (saradnici, doušnici) ili prikriveni istražitelji, pri čemu bi i jedni i drugi to morali činiti na osnovu zakonske legitimacije sadržane u zakonu i konkretizovane u pisanoj naredbi. Angažman prikrivenog istražitelja, sam po sebi bi trebao da podrazumijeva i ovlašćenje na preduzimanje simulovanih djelatnosti, pri čemu bi se u određenim slučajevima isključivo i svodio na njih, dok bi u drugom modalitetu, zavisno od tipa infiltracije, obuhvatao i druge aktivnosti. Dakle, legendirana operacija prikrivenog istražitelja (uključujući i informatora u toj ulozi) može biti sadržana u preduzimanju određenih pseudo poslova i usluga i ništa više od toga, tj. u kratkotrajnim kontaktima sa metom istrage i pregovorima o uslovima njihove realizacije. Takođe, ona se može sastojati i u dugotrajnoj (dubokoj) infiltraciji u kriminalnu sredinu, koja podrazumijeva konstantan boravak u njoj i kompletno izgrađenu legendu, i koja, između ostalog, može uključiti i simulovane radnje kao poseban dokazni metod. S druge strane, kao istražna tehnika koju preduzimaju ovlašćena lica na osnovu zakonske legitimacije, fingirane radnje nužno podrazumijevaju skrivanje pravog identiteta njihovog nosioca, odnosno učesnika u njima, funkciju koju ima i pravi (istinski) motiv (cilj) djelovanja, što se suštinski svodi na angažman prikrivenog istražitelja. Iz navedenog zaključujemo da je institut prikrivenog istražitelja širi u odnosu na institut simulovanih radnji, odnosno da ove druge u stvari predstavljaju poseban, specijalan i konkretizovan oblik prvog instituta. Postavlja se pitanje koje su to djelatnosti i radnje koje mogu dobiti atribut simulovanosti (fingiranja), i na osnovu toga se realizovati kao specifična isljedna tehnika i dokazni metod? U domaćoj i stranoj literaturi, kao i zakonskim rješenjima zemalja iz našeg okruženja, uglavnom se precizira da je riječ o simulovanoj kupovini (rjeđe prodaji) predmeta krivičnih djela,²⁰⁶ kao i simulovanom primanju i davanju mita, kada je riječ o krivičnim djelima korupcije.

Pod simulovanim poslovnim uslugama treba podrazumijevati uslužne djelatnosti koje državni organi, pod odgovarajućom kamuflažom preduzimaju na osnovu ugovora (sporazuma, dogovora) sa osumnjičenim licima ili kriminalnim udruženjima, i koje se

²⁰⁵ Marinković, D.: *Suzbijanje organizovanog kriminala - specijalne istražne metode*, Beograd, 2010, str. 390.

²⁰⁶ Razlog zašto je uglavnom kao simulovana djelatnost predviđena pseudo kupovina, a ne prodaja predmeta krivičnog djela, vjerovatno je sadržan u tome što pseudo kupovina podrazumijeva djelatnost prikrivenog istražitelja kojom od prestupnika kupuje određene stvari, koje mu ovaj nudi. Nakon kupovine, takve stvari dolaze u državinu istražnih organa koji ih ili uništavaju (npr. opojne droge) ili vraćaju vlasnicima (ukradene stvari). U slučaju pseudo prodaje, takve stvari bi nakon prodaje bile na raspolaganju samim prestupnicima, koji bi ih, u slučaju da odmah nakon toga ne budu lišeni slobode, stavili u optičaj (npr. opojne droge) ili zadržali za sebe. Osim toga, da bi neka roba ili predmeti po definiciji bili prodati moraju se prethodno ponuditi, pa je u ovom slučaju krajnje nemoralno nuđenje predmeta krivičnog djela od strane policije, s jedne strane, ali istovremeno predstavlja i veću opasnost od provokacije u odnosu na pseudo kupovinu, s druge.

prvenstveno sastoje u transportnim uslugama i uslugama skladištenja određene robe koja se dovodi u vezu sa kriminalnom aktivnošću, kao i njenim plasmanom na ilegalnom ili legalnom tržištu. Tako se npr. u svojstvu simulovanosti kriminalcima mogu pružati usluge transporta krijumčarene ili kradene robe, odnosno predmeta čiji je promet i transport zabranjen, skrivanja i skladištenja takve robe u odgovarajućim magacinima, kao i organizovanja njihove dalje distribucije ili prodaje krajnjim potrošačima u posebnim objektima. Takođe, simulovane usluge se mogu odnositi i na odgovarajuće novčane transakcije i usluge u bankarsko-finansijskom sektoru, kojima se nastoji prikriti porijeklo prljavog novca, ili omogućiti ostvarenje drugog samostalnog krivičnog djela u oblasti finansija ili privrednog poslovanja (zloupotreba položaja). Simulirano pranje novca se, osim putem finansijskih transakcija i usluga, može izvršiti i na druge u praksi prisutne načine, poput ulaganja prljavog novca u privredne projekte ili nepokretnosti. U tom cilju mogu se formirati i posebni, kamuflirani trgovinski subjekti ili pravna lica (prodavnice, radnje i sl.), rukovođeni od strane policije i pod kontrolom tužioca ili suda, koji će takve usluge realizovati za potrebe kriminalne klijentele. To znači da simulovane poslovne usluge, jednako kao i pravne poslove, mogu obavljati kako fizička tako i pravna lica, odnosno subjekti.

Trgovci narkoticima su prirodno nepovjerljivi i sumnjičavi prema novim mušterijama iz straha da bi oni mogli biti predstavnici zakona, odnosno prikriveni istražitelji angažovani na istrazi njihove nezakonite djelatnosti. Zato se kao oprobani metod sticanja njihovog povjerenja, oslobađanja straha i opuštanja u kupoprodajnom odnosu nameće primjena *buy-walk* (kupi i idi) procedure.²⁰⁷ Njena suština sastoji se u tome da prikriveni istražitelj koji se predstavlja za kupca narkotika uzima izvjesnu količinu ovih supstanci, uredno plati uzetu robu i odlazi, puštajući dileru da se udalji ne lišavajući ga slobode. Nakon izvjesnog vremena ponovo se uspostavlja kontakt sa dilerom, ugovara nova količina narkotika koja se takođe uredno plaća i preuzima. Kupovina povjerenja obično počinje sa manjim količinama narkotika, uz tendenciju uvećanja, a pravilo je da što se obavi veći broj ovakvih kupovina, diler postaje sve opušteniji i sigurniji u novog krimi-partnera, uvjeren da nije riječ o predstavniku zakona. U slučaju da se nakon svake kupovine droge pristupi lišenju slobode njenih prodavaca, otkrio bi se pravi identitet prikrivenog istražitelja i na taj način onemogućilo duže vremensko isleđivanje cijele mreže osumnjičenih. Prikrivenom istražitelju se u ovakvim situacijama realno može pružiti šansa da upozna i glavne snabdjevače drogom – tzv. grosiste, te da se inkorporira dublje u strukturu kriminalne organizacije i upozna njene čelne ljude. Sastavni dio *buy-walk* operacija jeste i primjena metoda tajne opservacije, odnosno praćenja, prisluškivanja i osmatranja osumnjičenih učesnika ilegalne transakcije, kao i lica sa kojima ovi kontaktiraju, a koji nerijetko mogu odvesti do krucijalnih članova ilegalne narko-organizacije.²⁰⁸ Od operativne procjene zavisi kada će procedura "kupi i idi" biti okončana operacijom "kupi i uhapsi", što će u najvećem procentu zavisiti od kvaliteta prikupljenih dokaza tokom prethodno realizovanih operacija, ali i faktičke i zakonske nemogućnosti da se realizuje veći broj takvih kupoprodaja, koje, između ostalog, zahtijevaju i dosta novca koji je neophodno obezbijediti u te svrhe.

Operacije *buy-bust* (kupi i uhapsi) mogu se primjenjivati samostalno, gdje se već pri realizaciji prve ugovorene kupoprodaje narkotika pristupa lišenju slobode osumnjičenih učesnika transakcije, ili se pak mogu nadovezati na *buy-walk* operacije, u kom slučaju slijede nakon nekoliko prethodno u potpunosti realizovanih poslova kupoprodaje. U trenutku kada je proces trgovine obavljen, odnosno preuzeta droga i ustupljen novac, prikriveni istražitelj lišava slobode osumnjičenog ili daje znak drugim istražiteljima za podršku da brzo i

²⁰⁷ Lee, G.: op. cit., str. 145; Lyman, M., str. 33; *DEA Narcotics Investigators Manual*, str. 99.

²⁰⁸ Marinković, D.: *Osnovni pravci kriminalističkog postupanja u suzbijanju narko-kriminaliteta*, Nauka - Bezbednost - Policija, Beograd, broj 2, 2003, str. 141.

energičnom akcijom uhapse dilera, onemogućivši ga da pruži otpor ili pobjegne sa lica mjesta.²⁰⁹

Operacije simulovane kupoprodaje narkotika veoma su složene i zahtijevaju prethodne ozbiljne pripreme. Prikriveni istražitelj koji ugovara i realizuje kupovinu ni u jednom trenutku ne bi smio biti ostavljen bez podrške drugih policijskih službenika, kojih može biti različit broj i koji prevashodno vode računa o njegovoj bezbjednosti. Oni se nalaze u bližem ili daljem okruženju prikrivenog istražitelja, prikriveni, vodeći računa da ne budu uočeni od strane osumnjičenih ili eventualno njihove ekipe za kontra nadzor. Zavisno od tipa operacije, istražitelji za podršku imaju i druga, konkretna zaduženja. Tako u *buy-walk* operacijama oni nagledaju sam tok kupoprodaje droge, a zatim prate osumnjičenog koji je uzeo novac, snimaju njegove kontaktne sa drugim sumnjivim licima, ozvučuju određene prostorije i sl. U *buy-bust* proceduri, zbog njene prirode, samo hapšenje osumnjičenog mora biti minuciozno predviđeno, vodeći računa da se ne ugrozi život prikrivenog istražitelja ili informatora. Nerijetko su u ovim situacijama osumnjičeni naoružani i pokušaću da ih ubiju, tvrdeći kasnije da je to bila samoodbrana i da nisu znali da je riječ o prikrivenom istražitelju.²¹⁰ Zato je veoma važno da se sam prikriveni istražitelj sa svojim kolegama prethodno dogovori i ukaže im na mjesto na kome će se obaviti proces kupoprodaje, kako bi se shodno tome oni pripremili za dalje postupanje.

*Flash Roll*²¹¹ predstavlja poseban vid simulovane kupovine narkotika, u kojoj prikriveni agent prodavcu psihoaktivnih supstanci pokazuje određenu sumu novca, kako bi mu dokazao da ima sredstva za nabavku droge o čijoj kupovini se pregovara.²¹² Može se istaći nekoliko jakih argumenata preduzimanja ove djelatnosti, odnosno predočavanja novca "na blic" (otuda izraz *fleš*). Prije svega, to se čini da bi se osumnjičeni (trgovac narkoticima) uvjerio da potencijalni kupac (prikriveni istražitelj) može kupiti drogu, odnosno da je platežno sposoban. Osim toga, pokazivanjem novca se dokazuje da je prikriveni agent ozbiljan u vezi kupovine droge o kojoj se pregovara, potreba za kasnijim pokazivanjem novca osumnjičenima se eliminiše, a oni su s druge strane primorani da, kao protivuslugu, dokažu da imaju pristup drogi time što će je pokazati prikrivenom istražitelju. Na kraju, prikazivanje novca namijenjenog kupovini narkotika ima tendenciju da rapidno ubrza sam proces kupoprodaje.²¹³

Kada se razmišlja o pokazivanju novca osumnjičenom, uvijek se mora razmišljati o bezbjednosti prikrivenog istražitelja i činjenici da on, sa određenom sumom novca koju pokazuje, nerijetko predstavlja primamljiv plijen razbojnika i ubica. Da bi se smanjila mogućnost razotkrivanja prikrivenog agenta i napada na njega, koristi se tehnika iznenadnog *flash-a*, koja se sastoji u prikazivanju novca prodavcu droge bez njegovog prethodnog znanja za to, pri čemu ovaj treba da stekne uvjerenje da će taj novac kasnije biti iskorišćen za kupovinu droge. Novac treba biti izložen toliko da ga osumnjičeni može izbrojati ili se na drugi način uvjeriti da ga ima dovoljno za planirani kupoprodajni posao. Mana iznenadnog *flash-a* je što u ovom slučaju novac može biti prikazan i onom osumnjičenom koji nema dovoljno kredibiliteta kod svog izvora snabdjevanja. Planirani *flash* je kada osumnjičeni (potencijalni prodavac narkotika) unaprijed zna da će vidjeti novac koji će biti upotrijebljen za kupovinu droge. Prikriveni istražitelj u toku pregovora obećava da će pri sljedećem susretu ponijeti sa sobom novac potreban za kupovinu droge, sa ciljem da uvjeri dilera u ozbiljnost i faktičku moć realizacije posla. Ovu vrstu *flash-a* treba primjenjivati samo u izuzetnim

²⁰⁹ Lyman, M.: op. cit., str. 34.

²¹⁰ Lee, G.: op. cit., str. 147.

²¹¹ Izraz *flash roll* znači iznenadno, na momenat (blic - flash), pokazivanje novca (roll - novac, zamotuljak novca).

²¹² Lyman, M.: op. cit., str. 40.

²¹³ Lee, G.: op. cit., str. 155.

okolnostima, odnosno u maksimalno kontrolisanom okruženju, s obzirom da je realno očekivati da osumnjičeni u ovom slučaju organizuje napad na prikrivenog istražitelja u cilju oduzimanja novca koji će biti u njegovoj državini. Iz razloga očigledne mogućnosti njegovog povređivanja ili čak i ubistva, ovu tehniku bi ipak trebalo izbjegavati kad god je to moguće.²¹⁴ Prisustvo drugog prikrivenog istražitelja pri prikazivanju novca povećava bezbjednost same operacije, uz istovremeno stavljanje do znanja osumnjičenom da ima posla sa profesionalcima koji svoj posao shvataju krajnje ozbiljno.

Držanje novca kod sebe i duže zadržavanje na mjestu ugovaranja posla povećava opasnost da prikriveni istražitelj postane žrtva razbojništva ili ubistva. Kada je novac prikazan, na strani osumnjičenog više ne postoji sumnja da li prikriveni agent posjeduje novac za kupovinu droge ili ne. U tom slučaju loptica se prebacuje na teren osumnjičenog – sada je na njega red da dokaže da posjeduje drogu. Prikriveni istražitelj će kazati dileru da mu više neće pokazivati novac dok mu ovaj ne stavi na uvid tražene narkotike. Mnogi osumnjičeni će u ovom slučaju postati nestrpljivi i nastojće da odmah odu kod svog izvora snabdjevanja da potvrde dostupnost droge. U vremenskom periodu između pokazivanja novca i dostavljanja droge, istražitelj bi trebao da napusti područje realizacije *flash*-a i osumnjičenom bude dostupan samo preko telefona. Istražitelji za prismotru bi za to vrijeme trebali biti u stanju pripravnosti, te pratiti dilera do izvora snabdjevanja, ne bi li ga identifikovali i kasnije pribavili nalog za pretres njegovog stana ili automobila. I sam listing telefonskih brojeva koje je osumnjičeni zvao u tom periodu može otkriti identitet izvora snabdjevanja. Ne treba smetnuti sa uma da je jedan od ciljeva *flash*-a da navede osumnjičenog da otkrije gdje se nalazi droga, kako bi je policija mogla zaplijeniti.²¹⁵

U preduzimanju ove radnje policijski organi ili druga lica ne smiju preduzimati radnje koje predstavljaju podstrekavanje na izvršenje krivičnog djela (član 116 stav 5 ZKP BiH, odnosno analogno i člana ZKP RS, FBiH i BD), a ukoliko su preduzete takve aktivnosti, to je okolnost koja isključuje krivično gonjenje podstrekavanog lica za krivično djelo koje je učinjeno u vezi sa ovim radnjama.

Nakon što se izvrši simulovani otkup i potencijalni osumnjičeni liši slobode, a novac se pronađe, u dosadašnjoj praksi tužilaštva javljao se problem šta uraditi sa tim novcem. Najčešće je novac ostajao u sudskom depozitu do pravosnažnosti presude, dok se u posljednje vrijeme, nakon potvrđivanja optužnice, a na prijedlog tužilaštva, sud donosio rješenje kojim se novac vraćao agenciji koja ga je obezbjedila novac (ovakva praksa je i u krivično procesnim zakonodavstvima evropskih zemalja). Ova posebna istražna radnja se po pravilu konzumira jednokratnom upotrebom, a prema odredbama člana 118 sav 3 ZKP BiH, odnosno analognog člana u ZKP RS, FBiH i BD zahtjev za svaku narednu radnju protiv istog lica mora se ponovo zatražiti i mora sadržavati razloge koji opravdavaju njenu upotrebu. Iz prakse Tužilaštva BiH u slučaju da se desi da osumnjičeni – optuženi zadrže novac iz simulovanog otkupa za sebe Pravobranilaštvo je u obavezi da do okončanja dokaznog postupka postavi sudu imovinsko pravni zahtjev u ime agencije koja je obezbjedila novčana sredstva.

12. Nadzirani prevoz i isporuka predmeta krivičnog djela

U Zakonu o krivičnom postupku BiH kao posebna istražna radnja propisan je nadzirani prevoz i isporuka predmeta. Ova posebna istražna radnja predviđena Konvencijom Ujedinjenih nacija protiv transnacionalnog organizovanog kriminaliteta, pod nazivom kontrolisana isporuka, predstavlja značajnu posebnu istražnu radnju za otkrivanje, razjašnjavanje i dokazivanje krivičnih djela krijumčarenja opojnih droga, oružja, municije, zlata, novca, kul-

²¹⁴ Marinković, D.: op. cit., str. 398.

²¹⁵ *Ibidem*, str. 399.

turnih dobara, tehničke i druge vrijedne robe.²¹⁶ Njome se omogućava sagledavanje svih učesnika ovih kriminalnih djelatnosti, koje se vrlo često ispoljavaju i u međunarodnim razmjerama, i kao takva se nadovezuje na prethodna saznanja istražnih organa o realizaciji konkretnog, nezakonitog transporta iz jedne zemlje u drugu, sa jednog kraja sveta na drugi. Ta saznanja mogu poticati od informatora (saradnika) ili prikrivenih istražitelja ubačenih u kriminalne redove, tajne audio i video opservacije ili drugih operativnih i dokaznih mjera i radnji, i predstavljaju inicijalni osnov za "nadzirani prevoz robe", kojim se postojeće informacije o samom transportu i licima koja ga obavljaju produbljuju i konkretizuju, dovodeći do otkrivanja i kažnjavanja svih aktera upletenih u ove djelatnosti, uključujući i same organizatore.

Ova radnja se u kriminalističkoj teoriji naziva i "propuštanje", a namijenjena je prevashodno istraživanju i dokazivanju narkokriminala. Sastoji se u nadziranju prevoza, odnosno transporta droge kao radnje izvršenja krivičnog djela iz oblasti narkokriminala. Policija ne reaguje odmah, tj. ne preduzima nikakve represivne mjere prema licima koja trenutno vrše prevoz droge. Cilj je da se dođe do konkretnih podataka i dokaza o ilegalnom izvoru snabdjevanja drogom, skladištu droge, kuririma, posrednicima i, eventualno, samom organizatoru konkretne ilegalne narko-transakcije, te stvore povoljni uslovi za realizaciju, odnosno hapšenje učinilaca prilikom izvršenja djela.²¹⁷ Postojanje ove radnje ujedno je i razlog isključenja protivpravnosti za postupanje policijskih službenika, koji bi bez te mjere morali, na osnovu zakona, odmah reagovati i prijaviti postojanje krivičnog djela. U protivnom, bili bi izloženi krivičnom gonjenju zbog izvršenja krivičnog djela neprijavlivanja krivičnog djela i izvršioca, bez obzira na to što bi se time prekinula mogućnost dokazivanja izvršenja tog djela.²¹⁸

Kontrolisana isporuka je dozvola da nedozvoljene pošiljke (najčešće narkotici) izađu, uđu ili prođu teritoriju jedne ili više zemalja, kao i da se prate do krajnjeg odredišta, radi identifikovanja i hapšenja pripadnika organizovane kriminalne grupe. Suština je da se pride što je moguće bliže vrhu "piramide" organizovane kriminalne grupe. Zbog toga se hapšenje izvršilaca i zaplijena opojne droge odlaže do momenta kada se prikupi što je više moguće dokaza i identifikuju glavni organizatori.²¹⁹

Primjenom ove radnje odgađa se za jedan vremenski period presijecanje krijumčarskih kanala i lišavanje slobode lica koje je neposredno uključeno u kriminalnu aktivnost. Sve to je u cilju otkrivanja još uvijek nepoznatih i, po pravilu, glavnih učinilaca krivičnog djela, a time i u cilju što potpunijeg sprovođenja istrage. Na ovaj način, primjenom ove radnje, već

²¹⁶ Treba istaći da je radnju kontrolisane isporuke prvo predvidjela Konvencija Ujedinjenih nacija protiv nezakonitog prometa opojnih droga i psihotropnih supstanci. Obe ove konvencije daju dosta opširnu formulaciju u odnosu na mogućnost zamjene nezakonite pošiljke, pa bi ovu odredbu trebalo konkretizovati, odnosno detaljnije razraditi u nacionalnoim zakonodavstvima.

Prema Konvenciji UN protiv nezakonitog prometa opojnih droga i psihotropnih supstanci, ova radnja sastoji se u nadziranju transporta droge, tako što policija ne preduzima odmah mjere prema transportu, odnosno licima koja vrše transport, kako bi došla do operativnih i dokaznih informacija o svim bitnim činjenicama konkretnog krivičnog djela u vezi sa opojnim drogama, kao što su podaci o licima koja vrše prevoz droge, izvoru snabdjevanja drogom, skladištu droge, putevima krijumčarenja droge, posrednicima, finansijerima, organizatorima i stvorila uslove za otkrivanje i lišavanje slobode učinilaca ove kriminalne djelatnosti.

Prema odredbama Konvencije UN protiv transnacionalnog organizovanog kriminaliteta, kontrolisana isporuka označava metodu kojom se dozvoljava da nelegalne ili sumnjive pošiljke izađu, pređu ili uđu na teritoriju jedne ili više zemalja, uz znanje i pod nadzorom njihovih nadležnih organa, u cilju sprovođenja istrage i identifikovanja lica umiješanih u izvršenje krivičnog djela.

²¹⁷ Petrović, B.: *Narkokriminal*, Sarajevo, 2004, str. 308.

²¹⁸ Simović, M.: *Krivično procesno pravo, III izmijenjeno i dopunjeno izdanje*, Banja Luka, 2009, str. 268.

²¹⁹ Vujičić, A.: *Kontrolisana isporuka*, Revija za bezbjednost, broj 7, Beograd, 2008, str. 27.

postojeća znanja o samom transportu, kao i o licima koja ga obavljaju, produbljuju se i konkretizuju, dovodeći do kažnjavanja svih učesnika u ovim kriminalnim aktivnostima koje nerijetko imaju međunarodni karakter.²²⁰

Ova posebna istražna radnja ima veoma značajnu praktičnu primjenu, jer se njenim sprovođenjem mogu pribaviti značajni materijalni dokazi, ali i prikupiti podaci o licima kojima su poznate pojedine činjenice u vezi sa konkretnom kriminalnom djelatnošću, što znači i obezbijediti izvore ličnih dokaza. U suštini, radi se o praćenju i registraciji određene kriminalne djelatnosti, ali bez preduzimanja konkretnih represivnih mjera, da bi se sačekala najoptimalnija situacija za presijecanje kriminalne djelatnosti, hvatanje učinilaca i obezbjeđenje dokaza. To ukazuje na činjenicu da se sprovođenje ove posebne istražne radnje kombinuje sa nekim drugim posebnim istražnim radnjama, kao što su tajno praćenje i tajno fotografisanje. Konvencija UN protiv transnacionalnog organizovanog kriminaliteta preporučuje korišćenje kontrolisane isporuke, upućujući države potpisnice da odlukama o korišćenju kontrolisane isporuke na međunarodnom nivou obuhvate i metode kao što su presretanje robe i dozvoljavanje da roba produži netaknuta ili da bude uklonjena ili zamijenjena u cjelini ili djelimično.²²¹

Ilegalno prenošenje predmeta krivičnih djela ili sumnjivih pošiljki može se vršiti iz jednog mjesta u drugo u granicama jedne zemlje, u kom slučaju se kontrolisane isporuke realizuju od strane nacionalnih policijskih organa, bez ograničenja i ispunjenja određenih zahtjeva koje nameće međunarodno pravo i suverenitet drugih država. Zato puno opravdanje ima primjena tehnike nadziranog prevoza u organizaciji i pod kontrolom nacionalnih pravosudnih organa i policije, na teritoriji jedne države. Međutim, krijumčarenje narkotika, oružja, kradenih automobila i sl., nerijetko se vrši iz jedne zemlje u drugu, pa čak i sa jednog kontinenta na drugi, u kom slučaju je neophodna nadnacionalna saradnja u realizaciji ove istražne tehnike. Uvažavajući takvo stanje stvari, UN su u Konvenciji protiv nezakonitog prometa opojnih droga i psihotropnih supstanci (1988) predvidjele preduzimanje potrebnih mjera od strane država potpisnica, kojima se omogućava realizacija kontrolisanih isporuka na međunarodnom nivou, na osnovu sporazuma ili angažmana koje države potpisnice međusobno usaglase. Prema odredbi ove konvencije, odluke o korišćenju kontrolisanih isporuka donose se od slučaja do slučaja, uz uzimanje u obzir finansijskih aranžmana i dogovora o sprovođenju jurisdikcije država koje su se uključile u njihovu realizaciju. Nezakonite pošiljke u pogledu kojih je postignut dogovor o kontrolisanoj isporuci, mogu se, prema ovim odredbama, uhvatiti ili im dozvoliti da nastave put nedirnute ili zamenjene nekim drugim materijama, u celini ili delimično. Međutim, kontrolisanim isporukama na međunarodnom nivou nije posvećena pažnja samo u ovoj konvenciji. S obzirom na njihov značaj kao istražne tehnike, i Konvencija UN protiv transnacionalnog organizovanog kriminala ističe da će, ako to dopuštaju načela domaćeg pravnog sistema, svaka država preduzeti potrebne mere kako bi omogućila ispravnu primenu kontrolisanih isporuka i drugih posebnih istražnih tehnika. Pri tome same odluke o korišćenju kontrolisane isporuke na međunarodnom nivou mogu uključivati i metode poput presretanja i omogućavanja da roba nastavi put netaknuta ili potpuno ili delimično uklonjena ili zamenjena. S obzirom na ovakve eksplicitne stavove autoritarnih međunarodnih organizacija, tehnika kontrolisane isporuke je danas propisana u gotovi svim savremenim zakonodavstvima kao specifična dokazna radnja, koja se primenjuje u suzbijanju određenih nezakonitih delatnosti sa elementom međunarodnog ispoljavanja (Marinković, 2010: 439-440.).

Mjera se sprovodila uz saglasnost nadležnih organa zainteresovanih država i na osnovu načela reciprociteta, kao i u skladu sa ratifikovanim međunarodnim konvencijama i

²²⁰ Bejatović, S.: *Organizovani kriminalitet*, str. 82.

²²¹ Bošković, M. i Matijević, M.: *Kriminalistika operativa*, Banjaluka, 2007, str. 320.

dvostranim ili višestranim međunarodnim ugovorima, kada se njima detaljnije uređuje sadržaj ove posebne dokazne radnje. Kontrolisanom isporukom se nije činilo krivično delo, a mogla se preduzeti samo ako na drugi način nije bilo moguće, ili bi to bilo znatno otežano, otkrivanje, odnosno lišavanje slobode lica koja su uključena u nezakoniti transport opojnih droga, oružja, ukradenih stvari i drugih predmeta proisteklih iz vršenja krivičnog dela ili predmeta koji su sredstvo izvršenja krivičnog dela, odnosno ako bi otkrivanje ili dokazivanje krivičnih dela povezanih sa isporukom nezakonitih ili sumnjivih pošiljki na drugi način bilo nemoguće, odnosno znatno otežano (Marinković, op. cit. 441.). Ako nije drugačije uređeno ratifikovanom međunarodnom konvencijom, odnosno međunarodnim ugovorom, posebna dokazna radnja kontrolisane isporuke je podrazumjevala da sve države preko čijih teritorija prolazi isporuka nezakonitih ili sumnjivih pošiljki izričito: 1) da određene nezakonite ili sumnjive pošiljke izađu i uđu, odnosno pređu preko teritorije domaće države; 2) da će prelaz i isporuka nezakonitih ili sumnjivih pošiljki biti neprestano nadzirana od strane nadležnih organa države na čijoj se teritoriji nalaze; 3) da će biti preduzete radnje u cilju krivičnog gonjenja svih lica koja su učestvovala u isporuci nezakonitih ili sumnjivih pošiljki; 4) da će nadležni državni organi drugih država biti redovno obavještavani o toku i ishodu krivičnog postupka protiv okrivljenih za krivična djela koja su bila predmet kontrolisane isporuke. Po njenom završetku ovlašćeno službeno lice policije, odnosno drugog državnog organa, podnosilo je izveštaj koji je sadržao vrijeme početka i završetka isporuke, podatke o službenom licu koje je sprovelo, opis primenjenih tehničkih sredstava, broj i identitet lica obuhvaćenih kontrolisanom isporukom, te ocjenu o svrsishodnosti i rezultatima njene primene.

Dozvole o kontrolisanoj isporuci u sebi sadrže mogućnost i obavezu stalne opservacije pošiljke, koja može da obuhvata tajno video, audio snimanje, tajno snimanje telefonskih razgovora, praćenje tokova novca, prikupljanje dokumentacije, saslušanje osumnjičenih, svjedoka, vještačenje različitih uzoraka i drugo. Osnovno je pravilo prilikom kontrolisane isporuke da kada više ne postoji mogućnost za tajno opserviranje, akcija se prekida.²²² U praksi je potrebno vrijeme za organizovanje akcije kontrolisane isporuke. Potrebno je prikupiti potrebna odobrenja, angažovati ljude i tehniku, pokriti određeni prostor. Sa druge strane, krijumčari su vrlo fleksibilni u načinima krijumčarenja opojne droge, sakrivanja, predaje robe, plaćanja, zaštite informacija (Vujičić, op. cit. str. 28.).

Kontrolisana isporuka, onako kako je propisana u našem zakonodavstvu, primenjuje se samo u slučaju ispoljavanja krivičnih djela sa elementom inostranosti, odnosno ako se konkretna nezakonita ili sumnjiva pošiljka, koju treba nadzirati, realizuje najmanje iz jedne države u drugu. U tom smislu, može se reći da ona predstavlja i specifičan instrument međunarodne krivičnopravne pomoći. Ipak, s obzirom na samu suštinu i cilj njene primjene, kontrolisana isporuka je na ovaj način nepotpuno definisana i obuhvata samo jedan prostorni aspekt ispoljavanja ilegalnih transporta, ne dajući mogućnost primene i na one pošiljke koje se takođe trebaju i mogu nadzirati, a odvijaju se unutar državne teritorije. Smisao ove mere je da omogući sagledavanje svih lica umješanih u određenu nezakonitu djelatnost, pre svih organizatora i nalogodavaca, što se postiže tajnim nadzorom, praćenjem i kontrolom objekta

²²² U praksi je poznat slučaj od prije nekoliko godina kada je krijumčarena veća količina opojne droge u kontejneru. Opojna droga je bila sakrivena unutar kontejnera u kojem se nalazila roba široke potrošnje. Špediter, organizator transporta robe, ne znajući šta ima unutra, odlučio je da se roba istovari u skladištu koje nije bilo pod carinskim ili policijskim nadzorom. S obzirom na to da tada policija nije raspolagala potrebnom tehnikom za potpunu opservaciju, postojala je opasnost da roba tokom noći bude premještena na drugu lokaciju. Ovo je klasičan primjer kada akcija mora da se prekine kako se ne bi ugrozio život pripadnika policije ili saradnika koji su eventualno dostavljali neophodne informacije.

transporta, kao i osoba koja u njemu neposredno uzimaju učešće, nezavisno od toga da li se isporuka odvija u jednoj zemlji ili više njih. Kao specifičan istražni metod, kontrolisana isporuka se praktično primenjuje u mnogim državama širom sveta. Tako se npr. u Francuskoj realizuju kontrolisane isporuke kokaina i hašiša na njihovom putu iz Španije za Holandiju, dok holandska i danska policija često saraduju u nadziranju i praćenju brodova sa sumnjivim pošiljkama koji plove za Švedsku.²²³ Direktor EUROPOL-a Storbeck ističe da je od 2000 istraga koje su u okviru ove organizacije preduzete u vezi sa kriminalom zloupotrebe droga, više od 100 njih uključivalo istražnu tehniku kontrolisane isporuke, koje su se pokazale efikasnim i urodile hapšenjem samih organizatora. I u SAD-u se ova istražna tehnika često primenjuje, posebno kada je reč o krijumčarenju psihoaktivnih supstanci. Dok pravni propisi u ovoj zemlji ne predviđaju nikakve materijalne prepreke za njeno preduzimanje, IV amandman Ustava zahtjeva ispunjenje određenih proceduralnih zahtjeva, u smislu da agencije za borbu protiv zloupotrebe droga i druge državne agencije moraju raspolagati sudskim nalogom kako bi mogle pristupiti otvaranju sumnjivih paketa i pošiljki, instaliranju u njima tehničkih uređaja za nadzor, te ulasku agenata u prostorije u kojima se nalaze sumnjive pošiljke. Podrazumeva se da se takvi sudski nalozi izdaju bez znanja i obaveštenja osumnjičenih lica na koja se odnose (Marinković, op. cit. 442.)

Sama kontrola nezakonitog transporta u praksi se može ostvarivati na različite načine, zavisno od prevoznog sredstva kojim se transport realizuje i faktičkih mogućnosti za njegovo nadgledanje u svakom konkretnom slučaju. Tako se sumnjiva ili nezakonita pošiljka može nadzirati od strane prikrivenih istražitelja inkorporiranih u kriminalnu grupu koja se bavi ilegalnim transportom, ili informatora koji policijskim organima saopštavaju pravac njegovog kretanja i lica koja ga realizuju. Međutim, nadzor i kontrola pošiljke se može preduzimati i sa distance, primjenom savremenih tehničkih uređaja za optički nadzor, osmatranje, orijentaciju ili pozicioniranje, poput GPS-a (Globalni pozicioni sistem – *Global Positioning System*).²²⁴

13. Korišćenje dokaza pribavljenih primjenom posebnih istražnih radnji

Osnovne dokazne teškoće kada je reč o organizovanom i drugim oblicima teškog kriminaliteta suštinski proizilaze iz njegovih dominantnih fenomenoloških obeležja. Za mnoga krivična djela koja spadaju u dijapazon ispoljavanja ovog kriminalnog fenomena karakteristično je odsustvo žrtve u klasičnom smislu rječi. Naime, radi se o tzv. konsensualnom kriminalitetu ili deliktima bez žrtve (en. *victimless crimes*), kakve su djelatnosti ilegalne

²²³ Primera radi, 2008 godine je od strane EUROJUST-a, EUROPOL-a, Nordijskog oficira za vezu i nacionalnih policija Holandije, Švedske, Belgije, Nemačke i Danske uspešno realizovana kontrolisana isporuka velike količine amfetamina. U ovoj operaciji EUROJUST je kontaktirao Nordijskog oficira za vezu u Hagu, koji je inicirao saradnju policijskih organa Švedske, Holandije i Belgije, dok je sam koordinirao komunikaciju između pravosudnih organa ovih zemalja. Cilj je bio realizovanje kontrolisane isporuke, otkrivanje svih učesnika krijumčarenja, zaplena i hapšenje pripadnika kriminalne grupe. Koordinacioni sastanak sa predstavnicima Švedske, Danske, Nemačke, Holandije, Belgije, EUROPOL-a i Nordijskog oficira za vezu održan je u sedištu EUROJUST-a. Raspolagalo se informacijom da se amfetamini nalaze u jednom skladištu u Holandiji, koje je pretreseno ali bez uspeha. Holandske vlasti su insistirale da se pretraže još neki objekti, te organizuje prisмотра istih. Sledećeg dana nađena je velika količina amfetamina. Holandska policija ugradila je tehničku opremu koja je omogućila praćenje aktivnosti osumnjičenih, koji su robu utovarili na kamion i prevezli je od Holandije, preko Belgije, Nemačke i Danske, do Švedske – sve pod neprekidnom policijskom prismotrom. Važni dokazi su prikupljeni i sedmoro ljudi je uhapšeno u Švedskoj tokom jula 2008 godine. Zaplenjeno je blizu 200 kilograma amfetamina. Preuzeto iz: Marinković, D.: *Suzbijanje organizovanog kriminala – specijalne istražne metode*, Beograd, 2010, str. 443.

²²⁴ Milojković, B. i Marinković, D.: *Sistemi za globalno pozicioniranje i njihov značaj u otkrivanju i dokazivanju krivičnih dela*, Nauka-Bezbednost-Policija, Beograd, broj 2, 2007, str. 56.

trgovine narkoticima, oružjem, zlatnim nakitom, nuklearnim materijalima, automobilima, kreditnim karticama, ali i prostitucija, dječja pornografija i tsl. Značajna karakteristika ovih inkriminacija jeste njihova prikrivenost ispoljavanja. Odsustvo neposrednih svjedoka – žrtve ili oštećenog, informacija o samom mjestu zločina (lt. *facie loci*, en. *crime scene*) i materijalnih tragova na njemu, uz zakon ćutanja koji vlada u miljeu organizovanog kriminaliteta, uzrokovali su da se kao najprimereniji metodi njegovog dokazivanja koriste upravo oni koji su u svom neposrednom manifestovanju takođe latentni i sposobni da obezbede relevantna saznanja (činjenice, dokaze) u onim segmentima ispoljavanja u kojima je pomenuta prikrivenost svedena na najmanju moguću mjeru. S druge strane, primjena ovih metoda u demokratskim društvima zahteva dobijanje "licence" legalnosti i legitimnosti primjene, pri čemu prva od njih upravo podrazumeva precizno pravno normiranje u procesnom zakonodavstvu.

Dokazi koji su pribavljeni preduzimanjem posebnih istražnih radnji mogu se koristiti u krivičnom postupku pod uslovom da se poduzimaju na zakonit način, koji je određen sudskom naredbom.. Dakle, sudska naredba i njen okvir predstavlja *conditi sine qua non* za zakonitost dokaza pribavljenih preduzimanjem posebnih istražnih radnji, a u suprotnom predstavljaju apsolutnu povredu odredaba krivičnog postupka. Osnovni element ocjenjivanja zakonitosti u izdavanju naredbe i zakonitosti u materijalnom smislu činjenica koje su pribavljene u smislu dokaza, izvršenjem naredbi, svodi se na odredbu člana 10 ZKP BiH, odnosno analognog člana ZKP RS, FBiH i BD, koja svojim nadnaslovom (zakonitosti dokaza) izričito odredila obavezu suda da svoju odluku ne može zasnovati na dokazima pribavljenim povredama ljudskih prava i sloboda propisanih Ustavom i međunarodnim ugovorima, koje je ratifikovala BiH, niti na dokazima koji su pribavljeni povredama samog zakona. Dokazi koji se ne mogu koristiti protivno ovoj odredbi, nisu samo dokazi koji proističu iz povrede ljudskih prava i sloboda i/ili povreda ovog zakona već i dokazi koji su pribavljeni na zakonit način, ali je dokaz posrednim putem (saznanjem o dokazu) proistekao iz nezakonito pribavljenog dokaza – plodovi otrovne voćke.²²⁵ Nadalje nije rijedak slučaj da se policijski službenici u toku krivičnog postupka predlažu kao svjedoci, iako se radi o licima koja imaju saznanja o činjenicama važnim za krivični postupak, sudovi su dužni voditi računa jesu li oni koji se ispituju kao svjedoci do ovih saznanja došli obavljanjem svoje službene dužnosti, o čemu bi i inače bili dužni sačiniti posebne zabilješke o obavljenim razgovorima sa građanima, ili njihova saznanja o tim činjenicama nisu povezana sa obavljanjem njihove službene dužnosti. Sudska praksa u tome je zauzela jasan stav da se policajci ne smiju ispitivati na okolnosti onoga što su saznali obavljanjem razgovora sa građanima, i ukoliko se u spisu predmeta ipak nađe takav dio iskaza, on predstavlja nezakonit dokaz, ali ne kao cjelina, već samo u tom dijelu. Drugačiji je slučaj ako se radi o ispitivanju policijskih službenika koji su provodili posebne istražne radnje kojima se privremeno ograničavaju ustavna prava i slobode, a koja mjera je određena odlukom suda. Ovo je slučaj kod saslušavanja prikrivenog istražitelja i zakonodavac je predvidio mogućnost saslušanja prikrivenog istražitelja u svojstvu svjedoka, samo na okolnosti toka provođenja takve posebne istražne radnje i u principu oni su svjedoci po čuvenju, ali i o onome što su saznali iz razgovora od lica protiv koga se vodi krivični postupak. Obzirom da svojstvo prikrivenog istražitelja može imati samo policijski službenik, sudska praksa gramatičkim tumačenjem zakona zauzela je izričit stav da se prikriveni istražitelj može saslušati na okolnosti provođenja same mjere i na okolnosti koja nisu rezultat njegovog razgovora sa osumnjičenim

²²⁵ Antonić, V., Šikman, M., Kulić, D. Peleš, R. (2009.) preduzimanje radnji dokazivanja u istrazi pod nadzorom tužioca i zakonitost pribavljenih dokaza – modul 3. Sarajevo; Visoki sudski i tužilački savjet BiH, str. 89-92

ili nekim drugim licem. Dakle, njegovo ispitivanje o sadržaju razgovora koji je vodio sa licima u čiji milje se infiltrirao predstavljao bi nezakonit dokaz.²²⁶ Posljednjom izmjenom Zakona o krivičnom postupku u BiH omogućeno je njegovo saslušanje i o drugim važnim okolnostima. Tako podaci o neposrednom opažanju prikrivenog istražitelja (dakle, o onom što je prikriveni istražitelj uočio čulima vida, njuha, opipao isl.) zapisao prilikom provođenja mjere kojom se privremeno ograničavaju ustavna prava osumnjičenog, mogu biti kroz njegov svjedočki iskaz korišteni kao dokaz u krivičnom postupku, a što je u skladu sa stajalištima da policijski službenici mogu svjedočiti o onom što im je poznato iz takvih neposrednih opažanja, jer se time ne dovodi u pitanje zakonitost dokaza, a neposredno treba reći da tako prikriveni istražitelj nema ni ulogu "svjedoka po čuvanju".

Dokazi pribavljeni posebnim istražnim radnjama se veoma često osporavaju kojom prilikom se odbrana poziva na bitne povrede krivičnog postupka, a koji se tiču osnovnih prava optuženog „prava na odbranu“ jer im je onemogućeno unakrsno ispitivanje prikrivenog istražitelja, koji nije saslušan u svojstvu svjedoka, jer je vijeće prihvatilo kao dokaz, samo njegove izvještaje. Sudska praksa po ovom pitanju je zauzela jasan stav da se u konkretnom slučaju ne radi o povredi prava na odbranu.

Isto tako odbrana često prigovara i nalazi povredu odredaba krivičnog postupka u slučaju kada se presuda zasniva na dokazima koji su pribavljeni posebnim istražnim radnjama u drugoj zemlji i prema drugim zakonima. Tako odbrana nalazi nezakonitost dokaza u činjenici npr. da je posebna istražna radnja provedena po zahtjevu Državnog tužilaštva Republike Slovenije, odnosno po naredbi Okružnog suda u Kopru. Sudska praksa je i po ovom pitanju zauzela stav da nijedna odredba ZKP BiH ne zabranjuje korišćenje dokaznog materijala pribavljenog sprovođenjem posebnih istražnih radnji u drugoj zemlji i po drugim zakonima, niti je takva praksa u suprotnosti sa stavovima Evropskog suda za ljudska prava, pod uslovima da su posebne istražne radnje na legalan način sprovedene od nadležnih organa države od kojih se preuzima dokazni materijal, budući da su isti u skladu sa zakonima propisanim u toj državi, tako da je sud razmatrajući okolnosti o zakonitosti tih dokaza našao da njihovo pribavljanje i korišćenje u skladu sa duhom odredaba ZKP-a BiH.²²⁷

Iz razloga tajnosti i efikasnosti, naredba sudije za prethodni postupak kojom se odobrava izvršenje posebne istražne radnje, kao i prijedlog tužioca čuvaju se u posebnom omotu (član 118 stav 4). Prema tome, mora se spriječiti prijevremeno saznanje za naredene mjere od strane onih lica koja bi mogla osujetiti njihovu svrhu. Iako zakon o tome ne govori, smatra se ispravnim stav da se obrazloženi prijedlog tužioca i naredba sudije za prethodni postupak čuvaju kod suda. Takođe, tužilac i sudija za prethodni postupak su obavezni da sastavljanjem ili prepisom zapisnika, bez navođenja ličnih podataka prikrivenog istražitelja i informatora ili na drugi odgovarajući način spriječe da neovlašćena lica, osumnjičeni i njegov branilac otkriju identitet prikrivenog istražitelja ili informatora. Ovakav propis je neophodan iz više razloga, kao što su sigurnost pomenutih lica, usmjeravanje procesnih i operativno-taktičkih radnji u pravcu postizanja svrhe koja se želi ovim mjerama ostvariti, sprečavanje otkrivanja identiteta navedenih lica široj javnosti i potreba da se ponovo angažuju u nekom drugom predmetu, odnosno slučaju.²²⁸

Ispunjenjem opštih i posebnih uslova za primjenu posebnih istražnih radnji, rezultati primjene tih radnji mogu se koristiti kao dokazna sredstva pred sudom - u protivnom će se ta

²²⁶ Ovakav stav je izražen u odluci Vrhovnog suda Republike Hrvatske broj Kž 529/04.

²²⁷ Presuda Suda BiH broj X Kž o07/329 od 10.07.2007 godine i presuda Suda BiH broj X Kž 07/436 od 16.12.2010 godine

²²⁸ Simović, M.: Krivično procesno pravo, uvod i opšti dio, Bihać, 2009. str. 469.

saznanja smatrati nezakonitim dokazima. Pravilo je da se izvještaji i snimci dobijeni primjenom radnji iz člana 116 stav 2 mogu u krivičnom postupku koristiti u odnosu na lice i krivično djelo za koje su i naređeni. Međutim, iz ove odredbe proizilazi da se kao dokaz mogu koristiti informacije i podaci dobijeni preduzimanjem radnji iz člana 116 stav 2 i onda ako se odnose na neko drugo krivično djelo (dakle, ne na ono krivično djelo za koje postoji sudska naredba o preduzimanju posebne istražne radnje) iz grupe krivičnih djela predviđenih članom 117. “Slučajni nalazi“ se, dakle, mogu koristiti za krivično gonjenje i u odnosu na to slučajno otkriveno krivično djelo, jer bi se inače prema zakonu mogla narediti primjena posebnih istražnih radnji za to drugo, slučajno otkriveno krivično djelo.²²⁹ Smatra se ispravnim stav da u pogledu “slučajnih nalaza“ treba odmah zatražiti novu ili dodatnu naredbu sudije za prethodni postupak za preduzimanje posebne istražne radnje, a da se slučajno otkriveni dokazi mogu koristiti za određivanje osnova sumnje da je izvršeno ili da se vrši krivično djelo iz člana 117.²³⁰ Suprotno, ne mogu se koristiti kao dokaz informacije i podaci dobiveni preduzimanjem radnji iz člana 116 stav 2 ako ukazuju na neko drugo krivično djelo koje je izvan liste krivičnih djela objavljenih u članu 117. Na tako pribavljenim podacima i obavještenjima (tzv. plodovi otrovane voćke, *Fruit of the poisonous tree doctrine*, *Fruchte des vergiftens Baumes*) ne može se temeljiti sudska odluka u krivičnom postupku. Posljedice povreda zakona pri njihovoj primjeni, odnosno izvršavanju jeste neupotrebljivost pribavljenih podataka u dokazne svrhe, što je više nego dovoljan razlog za njihovo oprezno i zakonito izvršenje.

Članom 122 izričito je propisano da se tehničke snimke, isprave i predmeti pribavljeni pod zakonskim uslovima mogu koristiti kao dokazi u krivičnom postupku. Izvođenje dokaza saslušanjem ili gledanjem tehničkih snimki koje su “zabilježile“ činjenice važne za krivični postupak uređuje se opštim pravilima o izvođenju i ocjeni dokaza na glavnom pretresu. Takođe, izričito se propisuje da se prikriiveni istražitelj, informator, kao i druga lica koja su provela istražnu radnju simuliranog otkupa predmeta i simuliranog i kontrolisanog davanja potkupnine mogu saslušati kao svjedoci ili kao zaštićeni svjedoci o toku provođenja radnji ili o drugim važnim okolnostima iz člana 116 stav 2 tač. e) i f). Ova lica se, dakle, mogu saslušavati samo o “toku provođenja radnji“, s tim da ako se oni moraju pojaviti na glavnom pretresu u ulozi svjedoka, dolazi u obzir primjena odredbi o zaštiti svjedoka, anonimnom svjedočenju i ispitivanju putem tehničkih uređaja za prenos slike i zvuka.

Policijski organ koji je okončao djelatnost provođenja posebne istražne radnje dužan je odmah sačiniti izvještaj o tome i predati ga tužiocu (član 119 stav 1). Uz taj izvještaj, tužiocu se moraju predati i sve informacije, podaci i predmeti pribavljeni preduzetom radnjom. Sudija za prethodni postupak će analizirati dobijeni izvještaj s ciljem provjere postupanja po njegovoj naredbi. Na taj način on provjerava i samu zakonitost postupanja policijskog organa koji je provodio posebnu istražnu radnju. Ako postoje “posebno važni razlozi“ (član 118 stav 3), sudija za prethodni postupak može dozvoliti, na obrazloženi prijedlog tužioca, produženje primjene već naloženih posebnih radnji. Podaci i informacije pribavljeni naređenim mjerama *uništiće* se pod nadzorom sudije za prethodni postupak, koji će o tome sastaviti posebni zapisnik, u dva slučaja: (1) ako tužilac odustane od krivičnog gonjenja ili (2) ako prikupljene informacije i podaci nisu potrebni za krivični postupak (član 119 stav 2). O preduzimanju radnji, razlozima za njihovo preduzimanje, informaciji da dobiveni materijal nije bio osnov za krivično gonjenje i da je uništen, pismeno se obavještava lice protiv kojeg je neka od takvih radnji bila preduzeta.

Nakon prestanka primjene posebnih istražnih radnji, sudija za prethodni postupak će, bez odlaganja, obavijestiti lice protiv kojeg je radnja bila preduzeta - da može od suda zatražiti ispitivanje zakonitosti naredbe i načina na koji je provedena mjera (član 119 stav 3). Materijali, tj. podaci i informacije dobijeni preduzimanjem posebnih istražnih radnji čuvaju se dok se čuva sudski spis (član 119 stav 4).

²²⁹ Grupa autora: Komentari zakona o krivičnom postupku, str. 372.

²³⁰ *Ibidem*.

Zaključak

Principima krivičnog zakonodavstva nazivaju se idejno-politički stavovi na osnovu kojih zakonodavac (odnosno nosioci političke vlasti) određuje uslove za primenu krivičnih sankcija prema licima koja vrijeđaju ili ugrožavaju osnovna prava i vrijednosti čovjeka i društva.²³¹ Neki od tih principa su zakonom eksplicitno uređeni, dok drugi implicite proizilaze iz njihove sadržine, neki imaju formu preciznih pravila a drugi karakter opštih direktiva, ali svaki od tih principa, pojedinačno i svi zajedno, od velikog su uticaja na određivanje oštine i širine krivične represije. Time oni u stvari velikim djelom izražavaju odnos države prema čovjeku, odnosno njegovim slobodama i pravima.

Jedno od osnovnih pitanja čije se rješavanje mora uzeti u obzir pri konstituisanju bića krivičnog zakonodavstva jeste u kojoj srazmjeri u njemu uvažiti dve suprotne, antagonistički postavljene tendencije. Prva je težnja za efikasnošću (djelotvornošću) krivičnog zakonodavstva, koja sadrži nastojanje da svaki učinilac krivičnog djela bude otkriven, procesuiran i sankcionisan, bez obzira na način na koji se to postiže, dok druga u prvi plan stavlja čovjeka kao individuu sa korpusom svojih sloboda i prava, kao štitom od "neukrotive državne sile" koja, između ostalog, materijalizuje i krivičnopravne norme. Prva tendencija ističe da je efikasnost krivičnog zakonodavstva u primarnom interesu zaštite pojedinca i društva u cjelini, zbog čega propisivanje krivičnih djela, odgovornost za njih i krivične sankcije, kao i postupak otkrivanja i dokazivanja, izricanja sankcija i njihove neposredne primene, mora biti takav da u što većem procentu garantuje ostvarenje te zaštite. Pri svemu tome se, međutim, mora uzeti u obzir da se uskraćivanje ili ograničavanje sloboda i prava čovjeka u krivičnom postupku preduzima prema licima protiv kojih postoji prilično nizak stepen vjerovatnoće (osnovi ili osnovana sumnja) o njihovoj krivici, koja se potvrđuje tek pravnosnažnom sudskom odlukom, usled čega postoji mogućnost da takva ograničenja i lišavanja sloboda i prava pogode i nevine građane.²³² Takođe, demokratska, pravna država, mora poštovati ličnost i dostojanstvo svakog svog člana, bez obzira da li je reč o zločincu ili lojalnom građaninu, pa i sam postupak utvrđivanja odgovornosti, odnosno kažnjavanja mora biti dostojanstven, legitiman i legalan, čime se država promovira kao civilizovana i humana, odnosno moralno superiorna u odnosu na izvršioce zločina.

Tendencija zaštite građanskih sloboda i prava u krivičnom postupku nastoji da se njihova ograničenja svedu na što je moguće manju mjeru, što može da ima direktne posledice po njegovu efikasnost. Jasno je da se ova i prethodno navedena tendencija u krivičnom postupku ne mogu istovremeno uvažiti u apsolutnoj mjeri. Pri normiranju svakog krivičnog zakonodavstva, posebno krivičnog postupka kao njegovog djela, te tendencije su dvije antagonističke sile koje djeluju u jednoj ravni, ali u različitim smjerovima, pri čemu se samo uređenje krivičnog postupka može shvatiti kao rezultanta tih dvaju sila.

S obzirom na činjenicu da se materijalnim i procesnim (kao i izvršnim i organizacionim) pravnim rješenjima donjetim u cilju suzbijanja organizovanog kriminala često duboko zadire u zonu zaštićenih i garantovanih sloboda i prava građana, to njihova primjena mora biti precizno uređena i u skladu sa određenim načelima. Same slobode i prava građana (pravo na privatnost, imovinu, nepovredivost sredstava opštenja, uživanja privatnog posjeda, sloboda kretanja i sl.) garantovane su propisima ranga zakona, a najčešće su sadržane i u ustavu, tako da i sami slučajevi njihovog ograničavanja moraju biti predviđeni zakonom,

²³¹ Srzentić N.: Principi krivičnog zakonodavstva – osnovi za određivanje krivične represije, *Izabrani radovi*, Podgorica, 2004, str. 207.

²³² O ovoj problematici govori se i u Aleksić Ž., Škulić M.: *Kriminalistika*, Beograd, 2002, str. 27.

tj. pravnim aktom iste snage. Legitimnost normativnih rješenja u konkretnim krivičnim stvarima nije dovoljan osnov za njihovu implementaciju, već moraju postojati i zakonom precizno predviđeni uslovi pod kojima se mogu primjeniti, kao i sam način primjene, čime se izbjegavaju razni oblici arbitrnosti i zloupotreba, a sama borba protiv organizovanog kriminaliteta izdiže na veći nivo, svojstven pravnoj državi i demokratskim društvima. Kao garant poštovanja načela zakonitosti neophodno je obezbediti adekvatnu kontrolu i nadzor samog postupka primjene (posebnih) zakonskih rješenja namenjenih suzbijanju organizovanog kriminaliteta, koja vrlo često primjenjuje i policija, od strane sudskih organa. Takođe, ako se ima u vidu da se u krivičnom zakonodavstvu uopšte, u rješavanju određenih pitanja primjenjuju samo one sankcije, mjere i radnje koje su neophodne, ali istovremeno i dovoljne za postizanje određenog cilja radi koga su i predviđene, ovo pravilo još i više mora doći do izražaja kada je reč o primeni najdelikatnijih zakonskih rešenja koja se na njih odnose, kako sa aspekta praktične primene, tako i sa aspekta zaštite sloboda i prava građana. Ona predstavljaju ultima ratio u borbi protiv organizovanog kriminaliteta, s obzirom da primjena blažih normi, odnosno sankcija, mjera i radnji u cilju utvrđivanja njegovog postojanja i dokazivanja ne dolazi u obzir, jer bi bila nesvrhsishodna i neefikasna. Suština primjene specifičnih zakonskih rješenja u ovom slučaju je upravo sadržana u njihovoj sposobnosti da razotkriju i dokažu krivična djela organizovanog i drugih oblika teškog kriminaliteta, odnosno da njegove učinioce adekvatno sankcioniše.

U naučnoj i stručnoj javnosti prisutno je mišljenje da primjena izvjesnih materijalnih i procesnih rješenja u postupku sprječavanja i suzbijanja savremenih formi kriminaliteta, kojima se duboko zadire u sferu građanskih sloboda i prava, nije lako prihvatljiva za krivično zakonodavstvo, te da se time ono može pretvoriti u instrument totalitarne države. Ekstremne forme takvih stavova čak ističu i da će se stavljanjem u ruke istražnim organima tako moćnih i ofanzivnih dokaznih tehnika, poput tajnog audio i video nadzora, ili mjera infiltracije u kriminalnu sredinu, stvoriti savremeni pretorijanci u vezi kojih će moderna, demokratska država i društvo ponovo postaviti pitanje – ko će stražariti nad stražarima (lt. *Quis custodiet ipsos custodes*)? Smatramo da su takvi stavovi i strahovi neopravdani, te da je ispravnije i racionalnije razmišljati upravo u suprotnom smjeru - davanjem podrške efikasnim rješenjima i metodama namjenjenim suzbijanju organizovanog, ali i drugih teških oblika kriminaliteta, krivično zakonodavstvo ne samo da neće postati policijski instrument torture i gušenja demokratije, već će se još više staviti u funkciju očuvanja opšte društvene sigurnosti, što je ujedno osnovni cilj i smisao njegovog postojanja. Time će se policiji i pravosudnim organima omogućiti primjena efikasnih, legitimnih i legalnih procedura, putem kojih će biti sposobni da uspješnije realizuju povjerenu misiju suprotstavljanja kriminalu. Ono što je posebno važno u ovom slučaju jeste propisivanje konciznih zakonskih normi, koje će urediti postojanje i primjenu takvih procedura i rješenja u skladu sa univerzalnim demokratskim principima i standardima, te predviđanje strogog nadzora i kontrole samog postupka primjene takvih procedura i rješenja, kako bi se izbjegle eventualne zloupotrebe.

Ekspanzijom organizovanog i drugih oblika teškog kriminaliteta poslednjih decenija, nametnula se potreba iznalaženja adekvatnih mjera i postupaka namenjenih njihovom otkrivanju i dokazivanju. Uključujući u sebe nove tehnologije, savremena naučna znanja i donekle promjenjene kriminalno-političke ciljeve, takve mjere i radnje moraju činiti dobru osnovu za efikasan rad organa formale socijalne kontrole. Iako u savremenoj nauci krivičnog prava, kao i praksi suzbijanja zločina, nema njihovog jedinstvenog i opšteprihvaćenog naziva, ove radnje se najčešće definišu kao *specijalne* ili *posebne*. Uobičajeno, takve istražne tehnike se, s obzirom na njihovu suštinu, diferenciraju na dve skupine: 1) mere tajne opservacije, odnosno nadzora, u koje spadaju nadzor i snimanje telefonskih i drugih razgovora, odnosno

komunikacija koje se obavljaju posredstvom tehničkih uređaja na daljinu, nadzor i snimanje neposredne verbalne komunikacije ozvučenjem prostorija ili lica, optički nadzor lica i prostorija i kontrolisana (nadzirana) isporuka predmeta krivičnih djela (uslovno, pod metode tajnog nadzora se može podvesti i automatsko pretraživanje i upoređivanje podataka); i 2) mere infiltracije, odnosno prodora u kriminalnu sredinu, u koje spada angažovanje informatora, infiltracija prikrivenih istražitelja, realizacija simulovanih poslova i usluga i sl. Osnovno, dominantno obeležje posebnih istražnih radnji jeste njihova tajnost, odnosno konspirativnost preduzimanja. One ne predstavljaju uobičajene djelatnosti u kriminalističkom radu na suzbijanju bilo koje vrste krivičnih djela, već samo onih najtežih i najsloženijih. Njihova selektivna primjena proizilazi iz činjenice da se ovim metodama mnogo više zadire u privatnost lica prema kojima su usmjerene, njihove ustavom i zakonima garantovane slobode i prava, u odnosu na druge radnje (npr. audio i video nadzor). Takoće, posebne istražne radnje ne mogu primenjivati bilo koja lica koja rade na otkrivanju i rasvjetljavanju krivičnih djela, već samo ona koja su za to posebno obučena i objedinjena u posebne organizacione jedinice i službe. Ovo iz razloga što ona često mora biti strogo konspirativna, bez znanja osoba prema kojima je usmjerena, i podrazumjeva primjenu sofisticiranih optičkih, akustičkih, elektronskih i drugih tehničkih sredstava.

S obzirom na činjenicu da se posebnim istražnim radnjama duboko ulazi u sferu sloboda i prava građana, njihova primjena mora biti precizno podvedena pod pravne norme i u skladu sa određenim načelima, od kojih se posebno izdvajaju načela legaliteta, supsidijariteta, srazmjernosti i sudskog nadzora. Može se reći da su u zakonodavstvu Bosne i Hercegovine, pri definisanju posebnih istražnih mjera i radnji, ispoštovani standardi i načela koja se zahtjevaju u većini zemalja, i koji u stvari predstavljaju njihove opšte, univerzalne principe primjene.

Danas gotovo niko ne osporava opravdanost postojanja i primjene specijalnih (posebnih) istražnih mjera i radnji u suprotstavljanju savremenim kriminalnim formama. Čak šta više, sa pojačanom frekventnošću i intenzitetom terorističkih napada u svijetu, kao i eskalacijom raznih oblika organizovanog kriminaliteta i korupcije, sve je prisutnije širenje upotrebe ovakvih istražnih tehnika u praksi, odnosno zahteva za njihovim uvođenjem u krivičnu proceduru. Od posebnog značaja je pitanje primjene posebnih dokaznih radnji ne samo u represivne svrhe, odnosno u cilju pribavljanja indicija i dokaza o izvršenim krivičnim djelima, već i preventivno, tj. radi dolaženja do saznanja o planiranju ili pripremanju određenih zločina. Iako se proaktivna ili preventivna upotreba tako složenih i osjetljivih istražnih metoda, posebno sa stanovišta povrede ljudskih prava, može podvrći ozbiljnoj kritici, tendencija je da ona ipak bude moguća, tj. zakonom predviđena i u praktičnom radu zastupljena, što je potvrđeno i u našem ZKP-u. Posebne istražne radnje se, prema njegovim odredbama, mogu primjeniti kako u represivne, tako i u preventivne svrhe.

Borba protiv organizovanog kriminaliteta, naročito onog koji je poprimio obilježja transnacionalnog, mora se bazirati na sistematskom praćenju i proučavanju njegovih nosilaca, infrastrukture, logističke podrške i tokova novca. Kriminalističko-operativne djelatnosti, usmjerene prikupljanju relevantnih informacija, mora krasiti ofanzivnost, kako bi se eliminisao informacioni deficit na strani organa državne represije, do kog dolazi uslijed prikrivenog ispoljavanja organizovanog kriminaliteta i njegove izražene *tamne brojke*. Same istrage u ovim slučajevima trebaju biti proaktivne, konspirativne i bazirane na sofisticiranim tehnikama isledivanja. Kriminalistički rad se ne sme fokusirati na pojedini, izolovani kriminalni događaj, već njime mora biti obuhvaćena cjelokupna kriminalna organizacija i njene nezakonite djelatnosti, koje mogu biti veoma brojne i raznorodne.

Novi krivični postupak sublimira raniji predkrivični postupak i prethodni krivični postupak u jednu jedinstvenu istragu, koju provodi, kojom rukovodi i koju nadzire tužilac,

kao izvorni nosilac istražnih ovlaštenja, što mu omogućuje da od samog otkrivanja krivičnog djela usmjerava krivični postupak i na taj način osigura zakonitost pribavljanja dokaza, odnosno formalnu ispravnost pribavljanja dokaza. Tužilac postaje svojevrsni „menadžer istrage“ što mu omogućava formiranje multidisciplinarnih istražnih timova sastavljenih od različitih institucija i agencija za provođenje zakona i pravilnom podjelom rada i koordinacijom bolje sagledava istragu i njene rezultate kako u pojedinim segmentima tako i rezultata istrage u cjelosti.

Svrha ovakvog zakonskog rješenja je razvijanje aktivnosti tužioca u oblikovanju postupka, izgradnji i postizanju veće efikasnosti u vezi sa otkrivanjem krivičnih djela i pronalasku njegovih učinilaca, te u pogledu aktivnog upravljanja aktivnostima ovlaštenih službenih lica na pronalasku osumnjičenog i prikupljanju dokaza.

Posebne istražne radnje predstavljaju savremene metode suprostavljanja najtežim oblicima kriminaliteta, odnosno bolje rečeno posebne istražne radnje omogućavaju efikasno suprostavljanje ovom vidu kriminaliteta. Naime, uvažavajući činjenicu da tradicionalne metode suprostavljanja organizovanom kriminalitetu nisu dovoljne, akcent se stavlja na savremene metode u otkrivanju i istrazi ovih krivičnih djela, kao što su posebne istražne radnje. Primjenom posebnih istražnih radnji nesumnjivo se povećava efikasnost agencija za provođenje zakona u suprotstavljanju kriminalitetu, dok se s druge strane privremeno ograničavaju ustavna prava i slobode lica prema kojima se primjenjuju navedene mjere i radnje. Međutim, poštujući međunarodno prihvaćene standarde i preciznim regulisanjem pravnih procedura primjene posebnih istražnih radnji omogućava se njihovo uspješno korištenje. U svakom slučaju, nužno je postojanje srazmjere između težine krivičnog djela i ljudskog prava koje se ograničava njihovom primjenom.

Navedene trendove pratilo je i krivično procesno zakonodavstvo BiH. U tom kontekstu 2003 godine Zakonom o krivičnom postupku BiH (kao i drugim zakonima o krivičnom postupku u BiH – ZKP RS, ZKP FBiH, ZKP DB) uvedene su posebne istražne radnje kao posebna procesna sredstva otkrivanja i dokazivanja krivičnih djela (prije svega krivičnih djela organizovanog kriminaliteta, krivičnih djela korupcije i terorizma). Odredbe koje se odnose na korištenje posebnih istražnih radnji, su mjenjane i dopunjavane s ciljem eliminisanja određenih nejasnoća i neodređenosti, radi njihovog efikasnog korištenja. Ipak, i dalje postoje određene bitne nejasnoće i neodređenosti kada je riječ o njihovom zakonskom određenju. S tim u vezi modul, posebne istražne radnje ukazuje na te nejasnoće, nedorečenosti i nepotpunosti, daje konkretne prijedloge „de lega ferenda“ bez pretenzije i upuštanja u detaljnu analizu, ali ipak s ciljem da izneseni stavovi mogu doprinijeti preciznijem, jasnijem i potpunijem regulisanju ovog izuzetnog osjetljivog pitanja.

Polazeći od samog naziva ovih mjera i radnji, kao posebnih istražnih radnji, neodražava se potpuno precizno njihova svrha – prikupljanje dokaza. Zbog toga bi precizniji naziv ovih radnji trebao biti „posebne dokazne radnje“, čime bi se nesumnjivo iz samog naziva uočila njihova konačna svrha, a to je dokazivanje učinjenog krivičnog djela.

Isto tako, u smislu nabiranja posebnih istražnih radnji, iako su vršene određene korekcije zakonskog teksta, i dalje postoje određene nejasnoće i nepreciznosti, odnosno moglo bi se reći dosta ekstenzivna zakonska rješenja, što daje mogućnost širokog tumačenja pojedinih zakonskih odredbi u smislu šta se sve smatra pod jednom posebnom istražnom radnjom. To se posebno odnosi na posebnu istražnu radnju nadzor i tehničko snimanje telekomunikacija, koja se sastoji u tajnom nadziranju i tehničkom snimanju telefonskih razgovora lica i drugih oblika elektronske komunikacije lica na daljinu, što svakako, obuhvata i elektronsku poštu (e-mail), kao i druge oblike komuniciranja koji se odvijaju preko

kompjuterskih uređaja i drugih sistema informacione tehnologije. Obrzirom da se kompjuterska tehnologija i komunikacija neprestano mjenja i razvija. U tom smislu ova posebna istražna radnja mogla bi se razdvojiti u dvije posebne istražne radnje i to prva nadzor i tehničko snimanje telefonskih razgovora i drugih komunikacija na daljinu, i druga, nadzor prikupljanje i tehničko snimanje računarskih podataka, tako da bi se u budućnosti na ovaj način izbjegao svaki prigovor i široko tumačenje ove posebne istražne radnje.

Isto tako potpuno je nejasna – nedorečena i nepotpuna posebna istražna radnja nadzor i tehničko snimanje prostorija jer pored optičkog i akustičnog snimanja određenog prostora ona samo „podrazumijeva“ i tajno ulaženje policijskih službenika u tuđi stan ili prostorije sa svrhom tajnog ugrađivanja uređaja za optičko i akustičko snimanje prostorija, a nakon isteka roka primjene te posebne mjere i demontiranje navedenih sredstava. Prema tome ovom posebnom istražnom radnjom se ograničava i pravo na nepovredivost stana. Pored ograničavanja prava na nepovredivost stana, ograničava se i pravo drugih lica koja se u toj prostoriji zateknu, iako za ta lica nije poimenično izdata naredba za nadzor, neophodno je zakonsko preciziranje ove posebne radnje, kojim bi se eksplicitno dala mogućnost ulaska u tuđi stan, tako mnogo bi prikladniji naziv ove posebne istražne radnje trebao glasiti: tajni ulazak u prostorije radi sprovođenja nadzora i tehničkog snimanja prostorija.

Što se tiče posebne radnje simulovani i kontrolisani otkup predmeta i simulovano davanje potkupnine ovu posebnu istražnu radnju trebalo bi proširiti i na sadržaje simulovana prodaja predmeta, kao i pružanje simulovanih poslovnih usluga i sklapanja simulovanih pravnih poslova. Simulovana prodaje predmeta (obrnuta policijska klopka) bi omogućila proaktivniji istražni pristup, čime bi se još efikasnije prikupljali dokazi, a istovremeno smanjila mogućnost navođenja na krivično djelo, odnosno zasnivanja odbrane po tom osnovu. Takođe, simulovanim pravnim poslovima omogućile bi se simulovane poslovne usluge koje podrazumijevaju uslužne djelatnosti koje državni organi, pod odgovarajućom kamuflažom preduzimaju na osnovu ugovora (sporazuma, dogovora), sa osumnjičenim licima ili kriminalnim udruženjima, i koje se prvenstveno sastoje u transportnim uslugama i uslugama skladištenja određene robe koja se dovodi u vezu sa kriminalnom aktivnošću, kao i njenim plasmanom na ilegalnom ili legalnom tržištu. Isto tako sklapanje simulovanih pravnih poslova podrazumijevalo bi izjavu volje fizičkih i pravnih lica koja proizvodi određeno pravno dejstvo u smislu nastanka, prestanka, prenosa ili izmjene postojećih subjektivnih prava, pri čemu takve poslove moraju realizovati dvije ugovorene stane, s jedne strane to su predstavnici državnih organa, a s druge strane osumnjičena lica koja su „meta istrage“ i čiju nezakonitu djelatnost treba dokazati.

Isto tako predviđeni rokovi za provođenje posebnih istražnih radnji nisu usklađeni u odnosu na pojedine posebne istražne radnje (nadzor i tehničko snimanje telekomunikacija i posebna istražna radnja tajno praćenje i tehničko snimanje lica, prevoznih sredstava i predmeta koji su u vezi sa njim su posebne istražne radnje koje se najčešće provode zajedno, s tim što je za prvu posebnu istražnu radnju maksimalno predviđen rok šest mjeseci, a za drugu posebnu istražnu radnju maksimalni rok proveden tri mjeseca, što dovodi do poteškoća prilikom kombinovanja provođenja ove dvije posebne istražne radnje.

Pored toga, iako se o tome mnogo govorilo i dalje nema ili nije adekvatan podzakonski okvir preduzimanja posebnih istražnih radnji. Potrebno je napomenuti da ni osam godina nakon donošenja važećih ZKP BiH, nema podzakonskih akata kojima bi se preciznije uredila primjena posebnih istražnih radnji u praksi. Ako istaknemo podatak da su posebne istražne radnje u važećim ZKP propisane sa ukupno pet članova ZKP-a, a tradicionalne radnje dokazivanja u preko sedamdeset članova, smatramo opravdanim donošenje podzakonskih

akata, a u odnosu na gore navedene sugestije i izmjene i dopune ZKP-a kako bi se formalno pravno uredile pojedine situacije koje nameće praksa.

Značaj donošenja podzakonskih akata vidimo u činjenici da je potrebno obezbjediti jedinstveno postupanje agencija za provođenje zakona, a to se može obezbjediti donošenjem i obaveznim korištenjem jedinstvenih obrazaca za postupanje u primjeni posebnih istražnih radnji, zatim nametanjem obaveze saradnje i razmjene znanja i opreme između agencija.

Potrebno je na jedinstven način uspostaviti sistem za korišćenje dvojnih identifikacionih dokumenata, odnosno izmjenu identiteta za policijske istražitelje, vodeći računa o njihovoj potpunoj zaštiti kao i zaštiti ličnih podataka, te razviti jedinstveni sistem za korišćenje dvojnih registarskih oznaka za vozila koja se koriste u provođenju posebnih istražnih radnji.

Isto tako da bi se posebne istražne radnje mogle provoditi, osigurati finansijska sredstva za nabavku opreme i tehničkih sredstava za primjenu posebnih istražnih radnji, i istovremeno raditi na nadogradnji postojećeg sistema. Nadalje da bi se posebne istražne radnje mogle uspješno provoditi, potrebna je obuka za predstavnike policijskih agencija, a svakako obuka i za tužioce i sudije, a po mogućnosti i njihova specijalizacija. Takav pristup tj. specijalizacija doprinjela bi racionalizaciji i ekonomičnosti postupanja, jer ne treba izgubiti iz vida činjenicu da je primjena posebnih istražnih radnji veoma skupa.

Istovremeno jačati međunarodnu saradnju u primjeni posebnih istražnih radnji u borbi protiv međunarodnog organizovanog kriminaliteta, kroz potpisivanje sporazuma o zajedničkoj primjeni posebnih istražnih radnji i razmjeni prikrivenih istražitelja.