

Na osnovu člana 124. Zakona o Sudskoj policiji u Federaciji Bosne i Hercegovine ("Službene novine Federacije BiH", broj 77/20), na prijedlog predsjednika Vrhovnog suda Federacije Bosne i Hercegovine, Vlada Federacije Bosne i Hercegovine, na 246. sjednici, održanoj 03.12.2020. godine, donosi

## UREDBU

### O ČINOVIMA SLUŽBENIKA SUDSKE POLICIJE U FEDERACIJI BOSNE I HERCEGOVINE

#### I - OPŠTE ODREDBE

##### Član 1.

(Predmet uredbe)

Ovom uredbom uređuje se izgled činova službenika Sudske policije u Federaciji Bosne i Hercegovine (u daljem tekstu: službenik Sudske policije) i oznake kadeta, postupak dodjele, unaprjeđenja i oduzimanja činova, interni stručni ispit, imenovanje i način rada Komisije i druga pitanja vezana za proceduru sticanja činova, interni stručni ispit i unaprjeđenje službenika Sudske policije.

##### Član 2.

(Značenje izraza)

- (1) Izrazi koji se koriste u ovoj uredbi, koji imaju rodno značenje, bez obzira jesu li korišteni u muškom ili ženskom rodu, odnose se jednako i na muški i ženski rod, osim ako kontekst ne zahtijeva drugačije.
- (2) Izrazi koji se koriste u ovoj uredbi, koji su navedeni u jedini ili množini odnose se jednako i na jedninu i množinu, osim ako kontekst ne zahtijeva drugačije.

#### II - IZGLED ČINOVA I OZNAKA KADETA

##### Član 3.

(Izgled činova)

Izgled činova službenika Sudske policije iz člana 114. stav (2) Zakona o Sudskoj policiji u Federaciji Bosne i Hercegovine (u daljem tekstu: Zakon o Sudskoj policiji) je sljedeći:

- a) čin sudski policajac: jedna traka, postavljena paralelno sa vanjskim rubom epolete, udaljena 2 cm od vanjskog ruba epolete;
- b) čin stariji sudski policajac: dvije trake, razmaknute jedna od druge 0,5 cm i postavljene paralelno sa vanjskim rubom epolete, od kojih je prva udaljena 2 cm od vanjskog ruba epolete;
- c) čin narednik Sudske policije: dvije trake, razmaknute jedna od druge 0,5 cm, postavljene u obliku tupog ugla (140 stepeni), tako da su vrhovi uglova okrenuti prema unutrašnjem rubu epolete, pri čemu je prvi ugao udaljen 2 cm od vanjskoga ruba epolete;
- d) čin stariji narednik Sudske policije: tri trake, razmaknute jedna od druge 0,5 cm, postavljene u obliku tupog ugla (140 stepeni), tako da su vrhovi uglova okrenuti prema unutrašnjem rubu epolete, pri čemu je prvi ugao udaljen 2 cm od vanjskoga ruba epolete;
- e) čin mlađi inspektor Sudske policije: jedna zvijezda osmokraka, postavljena u sredini epolete, udaljena 2 cm od vanjskog ruba epolete;
- f) čin inspektor Sudske policije: dvije zvijezde osmokrake, postavljene u sredini epolete, razmaknute jedna od druge 0,5 cm, pri čemu je prva udaljena 2 cm od vanjskog ruba epolete;
- g) čin viši inspektor Sudske policije: tri zvijezde osmokrake, postavljene u sredini epolete, razmaknute jedna od druge 0,5 cm, pri čemu je prva udaljena 2 cm od vanjskog ruba epolete;

- h) čin samostalni inspektor Sudske policije: četiri zvijezde osmokrake, postavljene u sredini epolete, razmaknute jedna od druge 0,5 cm, pri čemu je prva udaljena 2 cm od vanjskog ruba epolete;
- i) čin glavni inspektor Sudske policije: značka Sudske policije u Federaciji Bosne i Hercegovine (u daljem tekstu: Sudska policija) i jedna zvijezda osmokraka, postavljene u sredini epolete, pri čemu je zvijezda razmaknuta od značke Sudske policije 0,5 cm, a značka Sudske policije 2 cm udaljena od vanjskoga ruba epolete;
- j) čin generalni inspektor Sudske policije: značka Sudske policije i dvije zvijezde osmokrake, postavljene u sredini epolete, pri čemu je razmak između značke Sudske policije i zvijezda po 0,5 cm, a značka Sudske policije je razmaknuta 2 cm od vanjskoga ruba epolete;
- k) čin glavni generalni inspektor Sudske policije: značka Sudske policije i tri zvijezde osmokrake, postavljene u sredini epolete, pri čemu je razmak između značke Sudske policije i zvijezda po 0,5 cm, a značka Sudske policije je razmaknuta 2 cm od vanjskoga ruba epolete.

##### Član 4.

(Izgled epolete za oznaku čina)

- (1) Čin službenika Sudske policije označava se na epoleti, izrađenoj od materijala od koga se izrađuje uniforma sa unutrašnjim ojačanjem od plastičnog uloška, a oznaka čina se na pogodan način postavlja ili izrađuje na epoleti (veze, štampa, tka i sl.), koja se nosi na izraženom vidnom mjestu uniforme.
- (2) Širina epolete je 6 cm, a dužina 15 cm, epoleta se završava u unutrašnjem dijelu u obliku ugla od 90 stepeni u dužini od 3 cm, a na vanjskom dijelu ravno.
- (3) Epoleta se za naramenicu uniforme pričvršćuje navlačenjem preko trake izrađene na naramenici uniforme, u koju svrhu su sa donje strane epolete našivene jednako raspoređene tri trake u širine 1,5 cm, s time da je prva od vanjskog ruba epolete udaljena 0,5 cm, a zadnja od unutrašnjeg ruba 3,5 cm ili se epolete na uniformu pričvršćuje pomoću našivene čičak trake.
- (4) Izuzetno od odredbe st. (2) i (3) ovog člana, epoleta za taktičku ili drugu posebnu uniformu može biti drugih dimenzija, oblika, mjesta na kojem se nosi i načina pričvršćivanja, te se zavisno o izgledu uniforme nosi na odgovarajućem vidnom mjestu uniforme.
- (5) Epolete za oznaku čina, do čina starijeg narednika Sudske policije, su po rubovima označene trakom zlatnožute boje, širine 0,2 cm, a epolete od čina mlađi inspektor Sudske policije pa naviše su po rubu označene trakom zlatnožute boje, širine 0,5 cm.
- (6) Trake za oznaku čina sudski policajac i stariji sudski policajac je zlatnožute boje, širine 0,8 cm, a za oznaku čina narednik Sudske policije i stariji narednik Sudske policije je zlatnožute boje, širine 1,5 cm.
- (7) Osmokraka zvijezda za oznaku čina je zlatnožute boje, prečnika 2,0 cm.
- (8) Značka Sudske policije za oznaku čina je zlatnožute boje, osmokrakog oblika, prečnika 3,5 cm, u osnovi su sa početkom iz sredine simetrično raspoređena polja-kraci zlatnožute boje u obliku sunčevih zraka, čiji se kraci stepenasto završavaju, a u sredini značke je u krugu prečnika 1,7 cm, zlatnožutom bojom izrađena vaga (značka je bez oznake broja i bez slovnih natpisa).

#### Član 5.

(Oznaka kadeta)

- (1) Izgled oznake kadeta je jedna bijela traka širine 1,5 cm, postavljena paralelno sa vanjskim rubom epoleta na razmaku od 2 cm od vanjskog ruba epoleta.
- (2) Oznaka kadeta postavlja se na epoleti, opisanoj u članu 4. stav (1) ove uredbe.
- (3) Epolete za oznaku kadeta su po rubovima označene trakom bijele boje, širine 0,2 cm.

#### Član 6.

(Prilog uredbe)

Izgled činova (član 3.), izgled epoleta za oznaku čina (član 4.) i izgled oznaka kadeta (član 5.) nalazi se u prilogu ove uredbe i čini njen sastavni dio.

### III - POSTUPAK DODJELE, UNAPRJEĐENJA I ODUZIMANJA ČINOVA

#### Član 7.

(Dodjela čina)

Svakom službeniku Sudske policije se u skladu sa odredbama Zakona o Sudskoj policiji i odredbama ove uredbe dodjeljuje čin utvrđen za radno mjesto propisano u Pravilniku o unutrašnjoj organizaciji Sudske policije u Federaciji Bosne i Hercegovine (u daljem tekstu: Pravilnik o unutrašnjoj organizaciji).

#### Član 8.

(Način dodjele čina)

Čin se dodjeljuje na jedan od sljedećih načina:

- a) Dodjela početnog čina;
- b) Dodjela čina putem unaprjeđenja;
- c) Dodjela funkcionalnog čina.

#### Član 9.

(Dodjela početnog čina)

- (1) Početni čin dodjeljuje se kadetu koji je nakon date i potpisane izjave zakletve stekao status službenika Sudske policije.
- (2) Početni čin iz stava (1) ovog člana, zavisi od nivoa pristupa Sudskoj policiji propisanog u članu 84. Zakona o Sudskoj policiji.
- (3) Odluku o dodjeli čina iz stava (1) ovog člana, donosi direktor Sudske policije u Federaciji Bosne i Hercegovine (u daljem tekstu: direktor Sudske policije).

#### Član 10.

(Dodjela čina unaprjeđenjem)

Službeniku Sudske policije može biti dodijeljen čin:

- a) da ima školsku spremu, propisanu odredbom člana 120. Zakona o Sudskoj policiji;
- b) da je proveo vrijeme u prethodnom činu, propisano odredbom člana 121. Zakona o Sudskoj policiji;
- c) da su posljednje tri ocjene "dobar" ili više ocjene;
- d) da se protiv njega u vrijeme donošenja odluke o unaprjeđenju ne vodi krivični postupak ili disciplinski postupak za tešku povredu službene dužnosti;
- e) da je položio interni stručni ispit propisan odredbom člana 123. Zakona o Sudskoj policiji;
- f) da njegovo unaprjeđenje nije suspendovano disciplinskom mjerom zabrana unaprjeđenja u viši čin u skladu sa odredbom člana 153. Zakona o Sudskoj policiji.

#### Član 11.

(Uslovi za unaprjeđenje)

Službeniku Sudske policije može biti dodijeljen čin unaprjeđenjem na način iz člana 10. ove uredbe, kada ispuni sljedeće uslove:

- a) da ima školsku spremu, propisanu odredbom člana 120. Zakona o Sudskoj policiji;
- b) da je proveo vrijeme u prethodnom činu, propisano odredbom člana 121. Zakona o Sudskoj policiji;
- c) da su posljednje tri ocjene "dobar" ili više ocjene;
- d) da se protiv njega u vrijeme donošenja odluke o unaprjeđenju ne vodi krivični postupak ili disciplinski postupak za tešku povredu službene dužnosti;
- e) da je položio interni stručni ispit propisan odredbom člana 123. Zakona o Sudskoj policiji;
- f) da njegovo unaprjeđenje nije suspendovano disciplinskom mjerom zabrana unaprjeđenja u viši čin u skladu sa odredbom člana 153. Zakona o Sudskoj policiji.

#### Član 12.

(Unaprjeđenje putem internog oglasa)

Dodjela čina na način iz člana 10. tačka a) ove uredbe, se provodi radi popune upražnjenog radnog mjesta utvrđenog u Pravilniku o unutrašnjoj organizaciji.

#### Član 13.

(Odluka o pokretanju postupka)

- (1) Odluku o pokretanju postupka iz člana 10. ove uredbe, donosi direktor Sudske policije, a istom će se utvrditi naziv i broj radnih mjesta koja će se popuniti, čin u koji je predviđeno unaprjeđenje, rokovi, sastav i zadaci Komisije za unaprjeđenje službenika Sudske policije (u daljem tekstu: Komisija za unaprjeđenje) i druga pitanja od značaja za konkretan postupak unaprjeđenja.
- (2) Odluka iz stava (1) ovog člana se dostavlja svim organizacionim jedinicama Sudske policije, radi objave na oglasnim tablama.

#### Član 14.

(Unaprjeđenje bez internog oglasa)

- (1) Službenik Sudske policije koji je raspoređen na radno mjesto za koje su u Pravilniku o unutrašnjoj organizaciji propisana dva čina, nakon sticanja potrebnih uslova može biti unaprijeđen u neposredno viši čin propisan za isto radno mjesto, bez objavljivanja internog oglasa.
- (2) Postupak dodjele čina na način iz stava (1) ovog člana, pokreće se zahtjevom koji putem matične osnovne organizacione jedinice službenik Sudske policije dostavlja direktoru Sudske policije.
- (3) Izuzetno od stava (2) ovog člana, odnosno kada je podnositelj zahtjeva rukovodilac osnovne organizacione jedinice, isti se dostavlja neposredno direktoru Sudske policije.
- (4) Službenik Sudske policije je uz zahtjev iz st. (2) ili (3) ovog člana, dužan dostaviti dokaze o ispunjavanju uslova iz člana 11. tačka a), b), c), d) i f) ove uredbe.
- (5) Nakon prijema zahtjeva iz st. (2) ili (3) ovog člana, sa dokazima iz stava (4) ovog člana, direktor Sudske policije donosi odluku o pokretanju postupka.
- (6) Odlukom iz stava (5) ovog člana, se pored ostalog utvrđuje sastav Komisije za unaprjeđenje, rok, zadaci i druga pitanja od značaja za konkretan postupak.
- (7) U slučaju da se radi o unaprjeđenju u čin za koji je potrebno polaganje internog stručnog ispita, Komisija za unaprjeđenje u skladu sa odredbama člana 24. ove uredbe, organizuje polaganje internog stručnog ispita.
- (8) Komisija za unaprjeđenje na osnovu zaprimljenog zahtjeva i dostavljene dokumentacije, utvrđuje da li službenik Sudske policije ispunjava uslove za unaprjeđenje u susjedni viši čin, te sačinjava mišljenje i dostavlja ga direktoru Sudske policije.

- (9) Direktor Sudske policije na osnovu mišljenja Komisije za unaprjeđenje donosi odluku o unaprjeđenju službenika Sudske policije u neposredno viši čin koji je za konkretno radno mjesto propisan Pravilnikom o unutrašnjoj organizaciji.
- (10) Odluka iz stava (9) ovog člana, se dostavlja svim organizacionim jedinicama Sudske policije, radi objave na oglasnim tablama.

#### Član 15.

##### (Posebno unaprjeđenje)

- (1) Službenik Sudske policije čiji je rad u prethodne tri godine ocijenjen ocjenom naročito uspješan, uz obrazloženje da je u tom period postigao izvanredne rezultate i značajno doprinosa unaprjeđenju organizacije i rezultata rada Sudske policije, te koji je proveo u trenutnom činu pola vremena propisanog za sticanje višeg čina i koji ispunjava uslove iz člana 11. ove uredbe, osim uslova iz tačke b) člana 11. ove uredbe, može biti unaprjeđen u sljedeći viši čin zaključno sa činom viši inspektor Sudske policije.
- (2) Službenik Sudske policije može biti unaprjeđen na način iz stava (1) ovog člana, najviše dva puta u toku rada u Sudskoj policiji.
- (3) Postupak dodjele čina posebnim unaprjeđenjem odlukom pokreće direktor Sudske policije.
- (4) Odlukom iz stava (3) ovog člana, se od rukovodioca osnovne organizacione jedinice u kojoj radi službenik Sudske policije ili drugog nadležnog rukovodnog službenika Sudske policije može zahtijevati mišljenje vezano za pokrenuto posebno unaprjeđenje, odnosno službenika Sudske policije u odnosu na kojeg je pokrenut postupak.
- (5) Odlukom iz stava (3) ovog člana, se određuje radno mjesto i čin predviđen za unaprjeđenje, sastav i zadaci Komisije za unaprjeđenje, rokovi i druga pitanja od značaja za konkretan postupak posebnog unaprjeđenja.
- (6) Komisija za unaprjeđenje pribavlja potrebnu dokumentaciju kojom se utvrđuje ispunjavanje uslova za unaprjeđenje iz člana 11. ove uredbe, utvrđuje da li službenik Sudske policije ispunjava uslove za unaprjeđenje, te sačinjava mišljenje i dostavlja ga direktoru Sudske policije.
- (7) Direktor Sudske policije na osnovu mišljenja Komisije za unaprjeđenje donosi odluku o unaprjeđenju službenika Sudske policije.
- (8) Odluke iz st. (3) i (7) ovog člana, se nakon donošenja dostavljaju svim organizacionim jedinicama Sudske policije, radi objave na oglasnim tablama.

#### Član 16.

##### (Dodjela funkcionalnog čina)

- (1) Čin glavni generalni inspektor Sudske policije stiče isključivo službenik Sudske policije koji je imenovan na mjesto direktora Sudske policije.
- (2) Čin generalni inspektor Sudske policije stiče isključivo službenik Sudske policije za vrijeme trajanja ovlaštenja iz člana 12. stav (2) Zakona o Sudskoj policiji.
- (3) Direktor Sudske policije po razrješenju sa radnog mjesta iz stava (1) ovog člana, se vraća u čin koji je imao u momentu postavljenja za direktora Sudske policije i raspoređuje se na radno mjesto koje odgovara navedenom činu.
- (4) Činovi iz st. (1) i (2) ovog člana, se mogu dodijeliti službeniku Sudske policije koji ima dodijeljen čin glavni inspektor Sudske policije ili čin samostalni inspektor Sudske policije.
- (5) Odluku o dodjeli čina iz stava (1) ovog člana, donosi predsjednik Vrhovnog suda Federacije Bosne i Hercegovine (u daljem tekstu: predsjednik Vrhovnog suda) prilikom

imenovanja direktora Sudske policije u skladu sa odredbama člana 103. Zakona o Sudskoj policiji.

- (6) Odluku o dodjeli čina iz stava (2) ovog člana, donosi direktor Sudske policije za službenika Sudske policije koji je raspoređen na radno mjesto pomoćnika direktora Sudske policije a kojeg je odredio da ga zamjenjuje u njegovom odsustvu ili privremenoj sprječivosti da obavlja dužnost direktora Sudske policije.

#### Član 17.

##### (Oduzimanje čina)

- (1) Čin dodijeljen službeniku Sudske policije se ne može oduzeti, osim u slučaju internog premještanja službenika Sudske policije na poslove namještenika utvrđenog u članu 101. Zakona o Sudskoj policiji ili razrješenja sa radnog mjesta direktora Sudske policije utvrđenog u članu 116. stav (3) Zakona o Sudskoj policiji ili nakon prestanka radnoga odnosa utvrđenog u članu 165. Zakona o Sudskoj policiji.
- (2) Izuzetno, čin koji je službenik Sudske policije imao u vrijeme prestanka radnog odnosa iz razloga penzionisanja, službenik Sudske policije može zadržati na počasnoj osnovi, na lični zahtjev, a po odluci predsjednika Vrhovnog suda.

#### IV – IMENOVANJE I NAČIN RADA KOMISIJE ZA UNAPRJEĐENJE

#### Član 18.

##### (Komisija za unaprjeđenje)

- (1) Postupak unaprjeđenja iz člana 10. ove uredbe provodi Komisija za unaprjeđenje na način propisan odredbama ove uredbe i odredbama Poslovnika o radu Komisije za unaprjeđenje.
- (2) Komisiju za unaprjeđenje u svakom konkretno postupku imenuje direktor Sudske policije.
- (3) Komisija za unaprjeđenje imenuje se iz reda službenika Sudske policije, a sastavljena je od predsjednika, dva člana i sekretara.
- (4) Predsjednik Komisije za unaprjeđenje mora imati viši ili isti čin od čina predviđenog za unaprjeđenje u konkretnom postupku, a ostali članovi Komisije za unaprjeđenje moraju imati najmanje čin mlađi inspektor Sudske policije.
- (5) Sekretar Komisije za unaprjeđenje obavlja administrativno tehničke poslove i nema pravo glasa.

#### Član 19.

##### (Izmjena sastava Komisije za unaprjeđenje)

- (1) Sastav Komisije za unaprjeđenje može biti izmijenjen ukoliko postoji razlog za izuzeće nekog od članova Komisije za unaprjeđenje ili u drugim slučajevima kada neko od prvobitno imenovanih članova Komisije za unaprjeđenje nije u mogućnosti učestvovati u radu Komisije za unaprjeđenje.
- (2) Odluku o izmjeni sastava Komisije za unaprjeđenje iz stava (1) ovog člana, donosi direktor Sudske policije.
- (3) U slučaju iz stava (1) ovog člana, Komisija za unaprjeđenje u novom sastavu nastavit će sa započetim aktivnostima i preuzeti sve do tada u postupku utvrđene činjenice.

#### Član 20.

##### (Rad Komisije za unaprjeđenje)

- (1) Komisija za unaprjeđenje može odlučivati samo onda kada su svi njeni članovi prisutni i sve odluke moraju biti donesene po principu većine glasova.
- (2) O sastancima, vijećanjima i odlukama Komisije za unaprjeđenje sačinjava se zapisnik, koga potpisuju svi članovi i sekretar.
- (3) Akte koje izrađuje Komisija za unaprjeđenje potpisuje predsjednik, a isti se ovjeravaju pečatom Sudske policije.

## Član 21.

(Poslovnik o radu Komisije za unaprjeđenje)

- (1) U svakom postupku unaprjeđenja iz člana 10. ove uredbe, donosi se Poslovnik o radu Komisije za unaprjeđenje (u daljem tekstu: Poslovnik).
- (2) Poslovnik iz stava (1) ovog člana, na prijedlog Komisije za unaprjeđenje donosi direktor Sudske policije.
- (3) Poslovnik iz stava (1) ovog člana, uređuje pitanja koja regulišu rad Komisije za unaprjeđenje, način, kriterije i podkriterije za ocjenjivanje kandidata, broj bodova i odnos bodova, način obavještanja kandidata, dostavljanje prijave, rokove u postupku, način i rokove ulaganja pravnog lijeka i druga pitanja bitna za provođenje postupka.
- (4) Poslovnik se zajedno sa internim oglasom iz člana 22. ove uredbe, dostavlja svim organizacionim jedinicama Sudske policije radi objave na oglasnim tablama.

## Član 22.

(Interni oglas i prijavi obrazac)

- (1) U svakom postupku unaprjeđenja iz člana 10. tačka a) ove uredbe, Komisija za unaprjeđenje sačinjava interni oglas za popunu upražnjelog radnog mjesta, koji sadrži sljedeće:
  - a) naziv oglašenog radnog mjesta, čin i broj izvršilaca;
  - b) uslove za unaprjeđenje;
  - c) naziv dokumenata koje kandidati, kao dokaze trebaju priložiti uz prijavu;
  - d) krajnji rok, mjesto i način podnošenja prijave;
  - e) kriterije za ocjenjivanje kandidata;
  - f) ostale informacije potrebne za provođenje postupka popune slobodnih radnih mjesta.
- (2) U svakom postupku unaprjeđenja iz stava (1) ovog člana, Komisija za unaprjeđenje sačinjava obrazac prijave na interni oglas.
- (3) Interni oglas iz stava (1) i obrazac prijave iz stava (2) ovog člana, dostavljaju se svim organizacionim jedinicama Sudske policije radi objave na oglasnim tablama.

## Član 23.

(Utvrđivanje listi)

- (1) Komisija za unaprjeđenje je nakon ispitivanja pravovremenosti, formalne ispravnosti prijave i ispunjavanja potrebnih uslova za unaprjeđenje dužna sačiniti Listu kandidata prihvaćenih za postupak i Listu kandidata čije prijave nisu prihvaćene za postupak sa razlozima odbacivanja prijave.
- (2) Kandidati čije prijave nisu prihvaćene za postupak mogu protiv liste iz stava (1) ovog člana, uložiti prigovor direktoru Sudske policije u roku od pet dana od dana objavljivanja liste na oglasnoj tabli organizacione jedinice podnosioca prigovora.
- (3) Komisija za unaprjeđenje nakon donošenja odluke po prigovoru iz stava (2) ovog člana, utvrđuje konačnu Listu kandidata prihvaćenih za postupak i provodi naredne faze postupka.
- (4) Komisija za unaprjeđenje je nakon provedenog internog stručnog ispita dužna utvrditi Listu kandidata sa brojem bodova ostvarenih na internom stručnom ispitu.
- (5) Lista uspješnih kandidata koja sadrži zbir bodova ostvarenih na internom stručnom ispitu, bodova po osnovu kriterija za procjenu biografije i bodova na intervju se nakon utvrđivanja dostavlja direktoru Sudske policije.
- (6) Liste iz st. (1), (3) i (4) ovog člana, se dostavljaju svim organizacionim jedinicama Sudske policije, radi objave na oglasnoj tabli.

## Član 24.

(Interni stručni ispit)

- (1) Službenik Sudske policije dužan je pristupiti polaganju internog stručnog ispita u slučajevima kada je to predviđeno odredbom člana 123. Zakona o Sudskoj policiji.
- (2) Internim stručnim ispitom se utvrđuje nivo stručnosti kandidata, neophodan za unaprjeđenje u određeni čin i za raspored na određeno radno mjesto.
- (3) Interni ispit se provodi rješavanjem pisanog testa.
- (4) Pisani test iz stava (3) ovog člana sastoji se od upitnika o temama koje su obrađene u pozitivnim propisima koje koriste službenici Sudske policije u izvršenju poslova i zadataka, radnog mjesta na koje se unaprjeđuju.
- (5) Pisani test iz stava (3) ovog člana, za pojedini čin ili pojedino radno mjesto može biti različit, a u zavisnosti od specifičnosti čina, odnosno radnog mjesta.
- (6) Izuzetno od odredbe stava (3) ovog člana, pisani test za unaprjeđenje u čin samostalnog inspektora Sudske policije može sadržavati i rješavanje praktične situacije.
- (7) Interni ispit je eliminatornog karaktera, a za uspješno položen interni ispit potrebno je osvojiti minimalno 70% od maksimalnog broja bodova predviđenih za interni ispit.
- (8) U svakom konkretnom slučaju Poslovníkom će se utvrditi pozitivni propisi i druga literaturu na osnovu kojih se sačinjava pisani test.

## Član 25.

(Procjena biografije)

- (1) Procjena biografije se provodi u slučajevima unaprjeđenja iz člana 10. tačka a) ove uredbe.
- (2) Procjenom biografije se provodi analiza radne, stručne i opšte biografije kandidata, kojom se utvrđuje profesionalna sposobnost kandidata za unaprjeđenje u određeni čin i za raspored na određeno radno mjesto.
- (3) Procjena biografije iz stava (2) ovog člana, uključuje sljedeće kriterije:
  - a) profesionalno iskustvo kandidata stečeno u Sudskoj policiji i drugim policijskim organima;
  - b) vrijeme provedeno u trenutnom činu, a u slučaju unaprjeđenja u čin mlađi inspektor Sudske policije trenutno dodijeljeni čin;
  - c) stručna sprema i stečeno obrazovanje;
  - d) posljednje tri ocjene rada;
  - e) nagrade dodijeljene u skladu sa propisom o nagrađivanju službenika Sudske policije;
  - f) disciplinska odgovornost.
- (4) Izuzetno od stava (3) ovog člana, a u skladu sa specifičnim zahtjevima potrebnim za određeni čin i za raspored na određeno radno mjesto, procjena biografije pored kriterija navedenih u stavu (3) ovog člana, može uključivati i podkriterije, kao što su:
  - a) specifična znanja i vještine;
  - b) specifičnu psiho-fizičku pripremljenost;
  - c) specifične lične karakteristike kandidata;
  - d) prethodnu pripadnost određenoj organizacionoj jedinici.
- (5) Kriteriji i podkriteriji se vrednuju sa određenim brojem bodova.
- (6) U svakom konkretnom postupku Poslovníkom će se utvrditi kriteriji i podkriteriji, način vrednovanja kriterija i podkriterija, te broj bodova za svaki kriterij i podkriterij.
- (7) Komisija za unaprjeđenje će na zatvorenoj sjednici, prije intervjua izvršiti procjenu biografije za svakog kandidata pojedinačno, što konstatuje u zapisniku.

## Члан 26.

## (Интервју)

- (1) Интервју се проводи у свим случајевима унаприједња из члана 10. тачка а) ове уредбе.
- (2) Интервјуом се проводи анализа радне, стручне и опште биографије кандидата, којом се утврђује професионална способност кандидата за унаприједње у одређени чин и за распоред на одређено радно мјесто.
- (3) Комисија за унаприједње обавља интервју са сваким кандидатом појединачно.
- (4) Интервју се проводи разговором, на начин да се постављају питања, коментаришу одређене појаве и догађаји.
- (5) Оцјена интервјуа обухвата опште и професионално образовање, професионални развој, ставове, амбиције, познавање актуалних догађаја, познавање одређених специјалности, жеља за усавршавање, комуникативност и друге чињенице битне за распоред на конкретно радно мјесто.
- (6) Сваки члан Комисије за унаприједње учествује у интервјуу и појединачно оцјенjuje кандидата, додјелjивањем одређеног броја бодова у складу са Пословником.

## Члан 27.

## (Однос бодова у поступку унаприједња)

- (1) Однос бодова у поступцима унаприједња из члана 10. тачка а) ове уредбе износи 35% за interni стручни испит, 35% за процјену биографије и 30% за интервју.
- (2) Изузетно од става (1) овог члана, однос бодова у случајевима у којима се унаприједње врши у чинове за које није потребно полагасти interni стручни испит износи 70% за процјену биографије и 30 % за интервју.

## Члан 28.

## (Одлука о унаприједњу)

- (1) Након пријема Листе успјешних кандидата из члана 23. став (5) ове уредбе, директор Судске полиције доноси одлуку о

унаприједњу службеника Судске полиције, на начин да бира једног од кандидата са Листе успјешних кандидата.

- (2) Одлука из става (1) овог члана, се заједно са Листом успјешних кандидата доставља свим организационим јединицама Судске полиције, ради објаве на огласној табли.
- (3) Против одлуке из става (1) овог члана, може се изјавити жалба која се путем директора Судске полиције подноси Одбору Судске полиције у Федерацији Босне и Херцеговине, у року од осам дана од дана објављивања одлуке.
- (4) Када је жалба поднесена, поступак се обуставља док се не одлучи о поднесеним жалбама.

## Члан 29.

## (Пристап информацијама)

- (1) Кандидати у поступку унаприједња имају право увида у записнике Комисије за унаприједње и документе на основу којих је донесена одлука.
- (2) Копије записника и докумената из става (1) овог члана, на писмени захтев кандидата у поступку ће бити достављени у складу са одредбама Закона о заштити личних података ("Службени гласник БиХ", бр.: 49/06, 76/11 и 89/11).

**V - ZAVRŠNE ODREDBE**

## Члан 30.

Danom stupanja na snagu ove uredbe, prestaje da важи Uredba о чинovima службеника Судске полиције Федерације Босне и Херцеговине ("Службене новине Федерације БиХ", бр. 03/18 и 69/18).

## Члан 31.

Ova uredba stupa na snagu narednog dana od дана објављивања у "Службеним новинама Федерације БиХ".

V. број 1662/2020  
03. децембра 2020. године  
Сарајево

Премијер  
**Fadil Novalić**, s. r.

Izgled činova (član 3.)  
Izgled epoleta za oznaku čina (član 4.)  
Izgled oznaka kadeta (član 5.)

Skica 1. Dimenzije epoleta

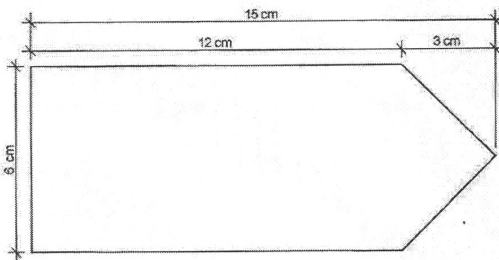

Skica 2. Donja strana epoleta sa trakicama za pričvršćivanje

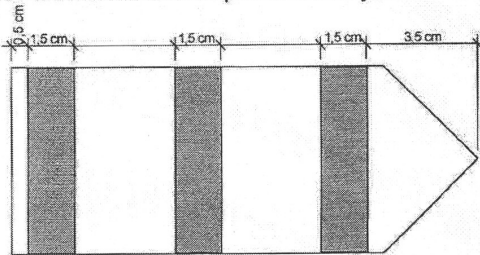

Skica 3. Donja strana epoleta sa čičak trakom

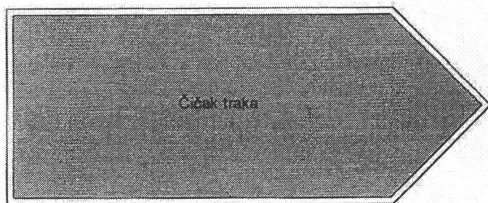

Skica 4. Epoleta sa činom sudski policajac

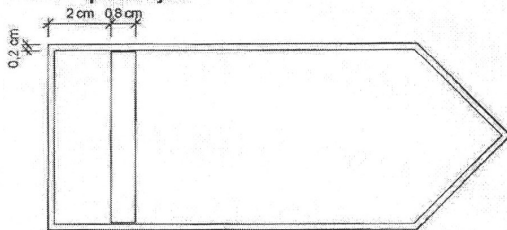

**Skica 5. Epoleta sa činom stariji sudski policajac**

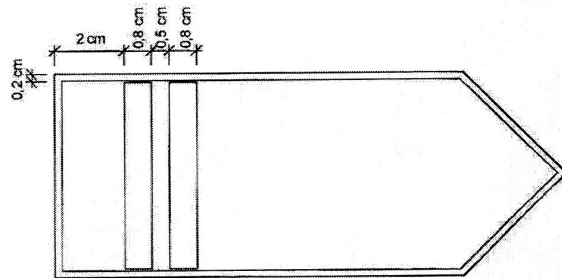

**Skica 6. Epoleta sa činom narednik Sudske policije**

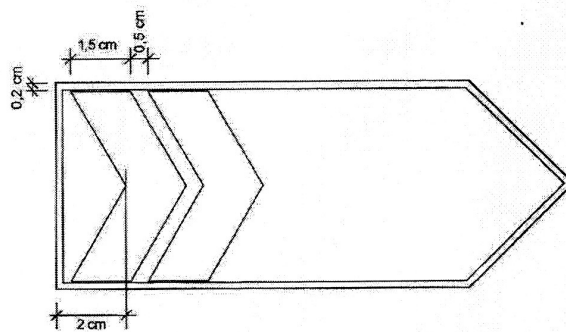

**Skica 7. Epoleta sa činom stariji narednik Sudske policije**

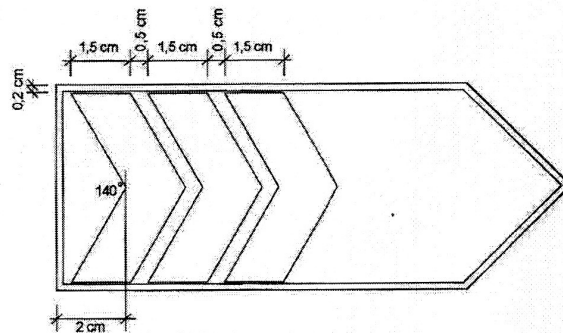

**Skica 8. Epoleta sa činom mlađi inspektor Sudske policije**

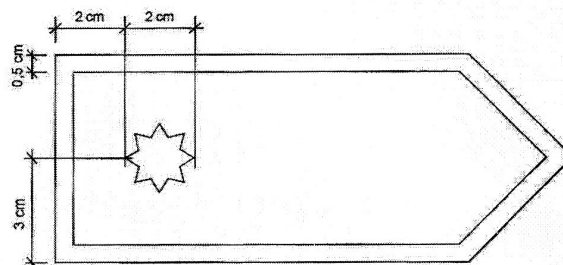

**Skica 9. Epoleta sa činom inspektor Sudske policije**

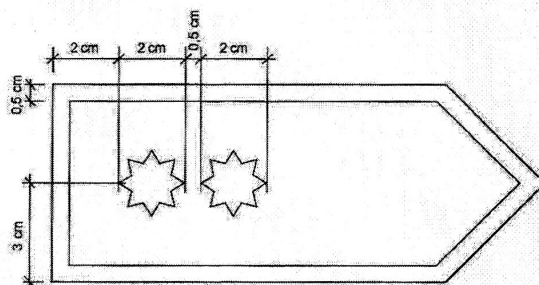

**Skica 10. Epoleta sa činom viši inspektor Sudske policije**

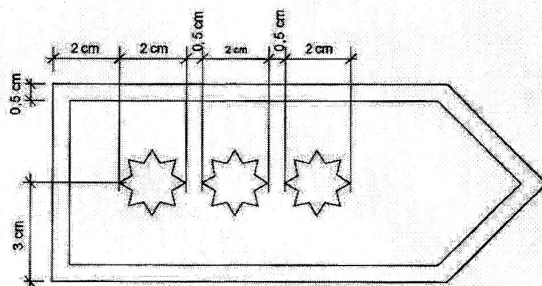

**Skica 11. Epoleta sa činom samostalni inspektor Sudske policije**

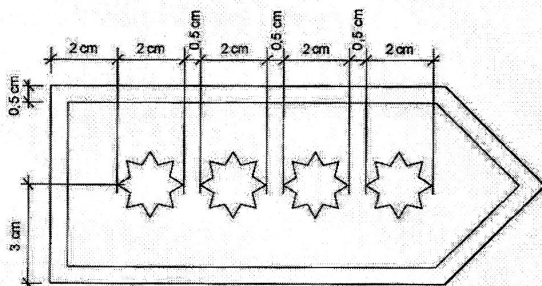

**Skica 12. Epoleta sa činom glavni inspektor Sudske policije**

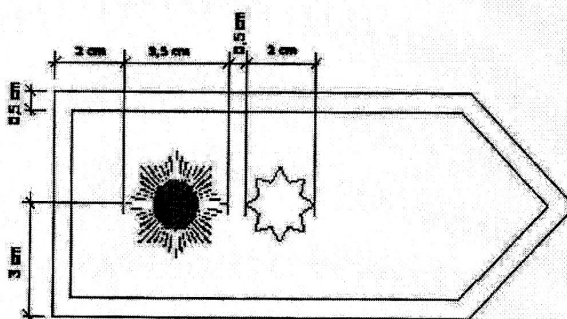



**Skica 13.** Epoleta sa činom generalni inspektor Sudske policije

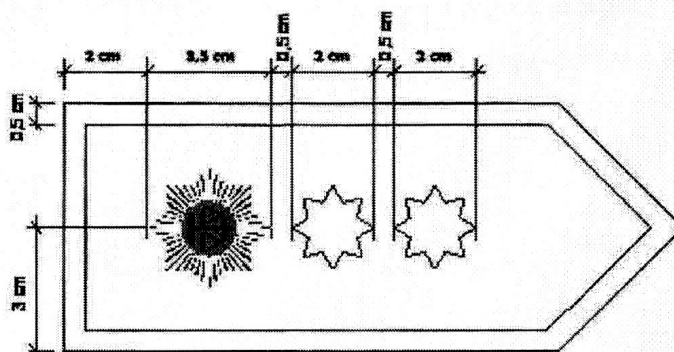

**Skica 14.** Epoleta sa činom glavni generalni inspektor Sudske policije

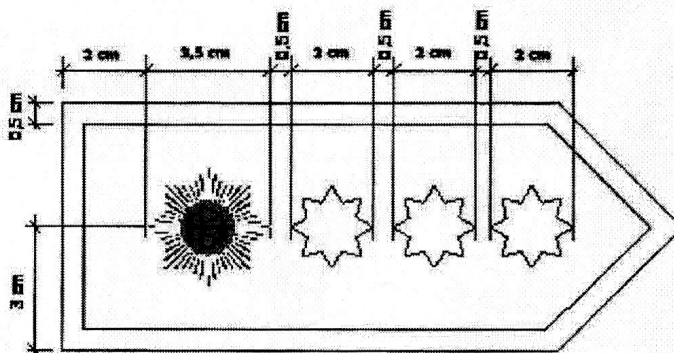

**Skica 15.** Epoleta sa oznakom kadeta Sudske policije

